

Contenido

Medidas de seguridad.....	3
Preparación para la instalación de la unidad exterior.....	4
Dónde instalar la unidad exterior.....	5
Instalación de la unidad exterior.....	9
Conexión del cable.....	10
Conexión del tubo de refrigerante.....	20
Agregar refrigerante (R-410A).....	22
Instalación del DPM.....	24
Conexión y eliminación de aire en el circuito.....	25
Corte/abocardado de los tubos.....	27
Realización de las pruebas de escape.....	28
Conexión de la manguera de salida a la unidad exterior.....	28
Montaje del tubo de refrigerante.....	29
Uso de la válvula de cierre.....	30
Instalación del módulo de Interfaz (Opcional).....	31
Procedimiento de vaciado por bombeo.....	32
Verificación de la conexión a tierra correcta.....	32
Operaciones de prueba.....	33
Solución de problemas.....	36



Eliminación correcta de este producto **(Residuos de aparatos eléctricos y electrónicos)**

(Se aplica en países con sistemas de recolección por separado)

La presencia de este símbolo en el producto, accesorios o material informativo que lo acompañan, indica que al finalizar su vida útil ni el producto ni sus accesorios electrónicos (como el cargador, cascos, cable USB) deberán eliminarse junto con otros residuos domésticos. Para evitar los posibles daños al medio ambiente o a la salud humana que representa la eliminación incontrolada de residuos, separe estos productos de otros tipos de residuos y recíclelos correctamente. De esta forma se promueve la reutilización sostenible de recursos materiales.

Los usuarios particulares pueden contactar con el establecimiento donde adquirieron el producto o con las autoridades locales pertinentes para informarse sobre cómo y dónde pueden llevarlo para que sea sometido a un reciclaje ecológico y seguro.

Los usuarios comerciales pueden contactar con su proveedor y consultar las condiciones del contrato de compra. Este producto y sus accesorios electrónicos no deben eliminarse junto a otros residuos comerciales.

Medidas de seguridad

Lea cuidadosamente las instrucciones enumeradas a continuación ya que son esenciales para garantizar la seguridad del equipo.



ADVERTENCIA

- Siempre desconecte el aire acondicionado de la fuente de alimentación antes de repararlo o de acceder a sus componentes internos.
- Verifique que las operaciones de instalación y prueba se realicen por personal calificado.
- Verifique que el aire acondicionado no se instale en un área de fácil acceso.

Información general

- ▶ Lea detenidamente el contenido de este manual antes de instalar el aire acondicionado y guarde el manual en un lugar seguro para poder usarlo de referencia luego de la instalación.
- ▶ Para máxima seguridad, los instaladores siempre deben leer cuidadosamente las siguientes advertencias.
- ▶ Guarde el manual de funcionamiento e instalación en un lugar seguro y recuerde entregárselo al nuevo dueño del aire acondicionado si lo vende o transfiere.
- ▶ Este manual explica cómo instalar una unidad interior con un sistema split con dos unidades SAMSUNG. El uso de otros tipos de unidades con diferentes sistemas de control puede dañar las unidades e invalidar la garantía. El fabricante no se responsabilizará de los daños que puedan originarse por el uso de unidades no compatibles.
- ▶ El fabricante no se hará responsable por los daños originados a causa de cambios no autorizados o de la conexión eléctrica o requerimientos inadecuados, establecidos en la tabla de "Límites de funcionamiento" que se incluye en el manual y la garantía inmediatamente dejará de ser válida.
- ▶ El aire acondicionado debe usarse solamente para las aplicaciones para las cuales fue diseñado: la unidad interior no es apta para ser instalada en áreas utilizadas para lavar ropa.
- ▶ No utilice las unidades si están dañadas. Si ocurren problemas, apague la unidad y desconéctela de la fuente de alimentación.
- ▶ Para evitar descargas eléctricas, incendios o daños, siempre recuerde apagar la unidad, desactivar el interruptor de protección y comunicarse con el servicio técnico de SAMSUNG en el caso de observar humo, si el cable de alimentación está caliente o si la unidad produce demasiado ruido.
- ▶ Siempre recuerde inspeccionar la unidad, las conexiones eléctricas, los tubos de refrigerante y las protecciones regularmente. Estas operaciones deben ser realizadas por personal calificado únicamente.
- ▶ La unidad contiene partes móviles, las cuales tienen que estar siempre fuera del alcance de los niños.
- ▶ No intente reparar, mover, modificar o reinstalar la unidad. Si personal sin autorización realiza estas operaciones, podrían provocar descargas eléctricas o incendios.
- ▶ No coloque contenedores con líquidos u otros objetos sobre la unidad.
- ▶ Todos los materiales utilizados para fabricar y embalar el aire acondicionado son reciclables.
- ▶ El material de embalaje y las pilas agotadas del control remoto (opcional) deben desecharse de acuerdo con las leyes vigentes.
- ▶ El aire acondicionado contiene un refrigerante que debe desecharse como residuo especial. Al final de su ciclo de vida, el aire acondicionado debe desecharse en centros autorizados o enviarse a la tienda minorista para que se pueda desechar de manera correcta y segura.
- ▶ Este electrodoméstico no está pensado para que lo usen personas (incluidos los niños) con las capacidades físicas, sensoriales o mentales reducidas, o faltas de experiencia y conocimientos, a menos que sean supervisadas o que hayan recibido instrucciones sobre el uso del electrodoméstico por parte de una persona responsable de su seguridad. No deje que los niños pequeños jueguen con el electrodoméstico.
- ▶ **Para utilizar en Europa:** Este aparato lo pueden utilizar niños mayores de 8 años y personas con las capacidades físicas, sensoriales o mentales reducidas, o faltas de experiencia y conocimiento, siempre que estén supervisados o hayan recibido instrucciones sobre el uso seguro del aparato y comprendan los peligros que conlleva. Los niños no deben jugar con el aparato. Los niños no deben hacer tareas de limpieza y mantenimiento sin vigilancia.

Medidas de seguridad

Instalación de la unidad

IMPORTANTE: Cuando instale la unidad, siempre recuerde conectar primero los tubos de refrigerante y después las líneas eléctricas. Desmonte siempre las líneas eléctricas antes que los tubos de refrigerante.

- ▶ Una vez recibido, inspeccione el producto para verificar que no haya sido dañado durante el transporte. Si el producto parece dañado, NO LO INSTALE e inmediatamente informe el daño al transporte o a la tienda minorista (si el instalador o el técnico autorizado recogió el material en la tienda minorista.)
- ▶ Después de completar la instalación, siempre lleve a cabo una prueba de funcionamiento y brinde al usuario las instrucciones necesarias sobre cómo operar el aire acondicionado.
- ▶ No utilice el aire acondicionado en ambientes con sustancias peligrosas o cerca de equipos que liberen llamas para evitar que ocurran incendios, explosiones o que alguien resulte herido.
- ▶ Nuestras unidades deben ser instaladas conforme a los espacios indicados en el manual de instalación para asegurar la accesibilidad por ambos lados y permitir que se realicen las operaciones de mantenimiento y reparaciones. Los componentes de la unidad deben ser accesibles y fáciles de desmontar sin poner en peligro a las personas y objetos. Por esta razón, cuando las disposiciones del manual de instalación no se cumplen, el costo necesario para acceder y reparar las unidades (en CONDICIONES SEGURAS, como se establece en las regulaciones vigentes) con arneses, escaleras, andamiaje o algún otro sistema de elevación NO será considerado parte de la garantía y se le cobrará al cliente final.

Línea de suministro de energía, fusible o disyuntor

- ▶ Asegúrese siempre de que la fuente de alimentación cumpla con los estándares actuales de seguridad. Instale siempre el aire acondicionado cumpliendo con los estándares de seguridad locales actuales.
- ▶ Verifique siempre que haya una conexión a tierra adecuada disponible.
- ▶ Verifique que el voltaje y la frecuencia de la fuente de alimentación cumplan con las especificaciones y que la energía sea suficiente para asegurar el funcionamiento de cualquier otro artefacto doméstico conectado a las mismas líneas eléctricas.
- ▶ Verifique siempre que los interruptores de desconexión y de protección sean del tamaño correcto.
- ▶ Verifique que el aire acondicionado esté conectado a la fuente de alimentación de acuerdo con las instrucciones provistas en el diagrama de cableado que se incluye en el manual.
- ▶ Verifique siempre que las conexiones eléctricas (entrada de cables, sección de conductores, protecciones...) cumplan con las especificaciones eléctricas y las instrucciones provistas en el esquema de cableado. Verifique siempre que todas las conexiones cumplan con los estándares aplicables para la instalación de aparatos de aire acondicionado.
- ▶ Los dispositivos desconectados del suministro de energía deben ser desconectados completamente en la condición de la categoría de sobretensión.

Preparación para la instalación de la unidad exterior

El aire acondicionado utiliza refrigerante R410A.

Tipo A: AC090FCA*EH/AC100FCAD*H/AC100FCASEH/RC090*HXEA/RC100DHX*A/RC100SHXEA/AC071HCAPKH/AC090HCAD*H/AC100HCAD*H/AC120HCAD*H/AC100JXAD*H/AC120JXAD*H/AC100JXADEH1

(Unidad : mm)

■ Bomba de calor

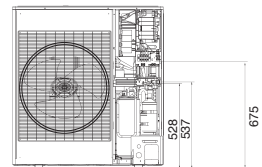
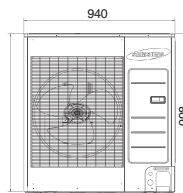
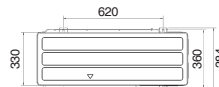
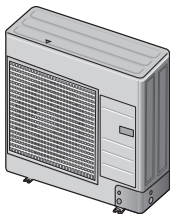

Tipo B: AC100FCAP*H/RC100DHXEH/RC100PHX*A/RC100DHXEG/RC125*HX**/RC125DHXEG/
RC140DHXEB/RC140DXGGA/AC090HCAPKH/AC140HCAD*H/AC140JXAD*H

Bomba de calor

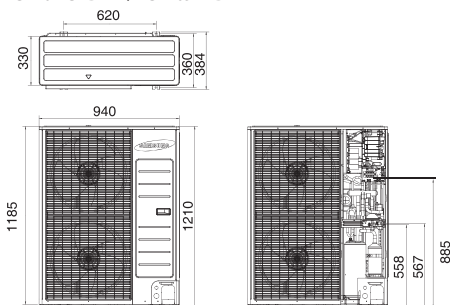

Tipo C: AC100FCAF*H/RC100ZHXE/RC140PHX*A/RC140DHXE/RC140DHXEG/RC155DHXE/RC155DHXEG/
RC180DXHGH/RC180DXHGG/AC100HCAP*H/AC120HCAP*H/AC140HCAP*H

Bomba de calor

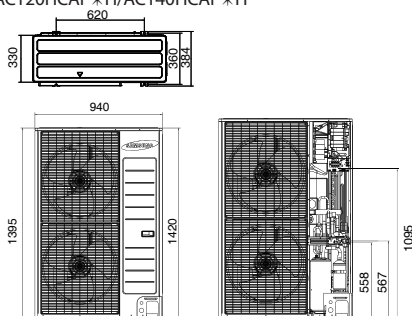
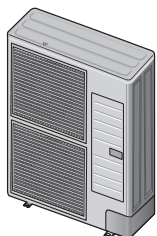

Traslado de la unidad exterior con cable de acero

Sujete la unidad exterior con cables de acero de 8 m o más largos como se muestra en la figura. Para evitar que se produzcan daños o rayones, inserte un paño entre la unidad exterior y el cable, después mueva la unidad.

* La apariencia de la unidad puede ser diferente a la de la imagen según el modelo.

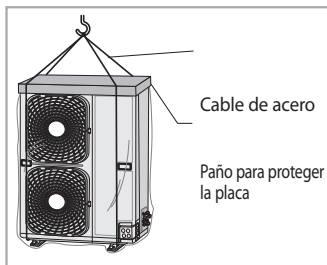

Dónde instalar la unidad exterior

Unidad exterior

- ◆ La unidad exterior no se debe colocar de costado o al revés, ya que el aceite lubricante del compresor entrará en el circuito de refrigeración y dañará seriamente la unidad.
- ◆ Elija una ubicación seca y soleada, sin exposición a la luz solar directa o a fuertes vientos.
- ◆ No bloquee ningún pasillo o vía pública.
- ◆ Elija un lugar donde el ruido del aire acondicionado cuando está en funcionamiento y la descarga de aire no moleste a los vecinos.
- ◆ Elija una posición que permita que se puedan conectar fácilmente los tubos y los cables a la unidad interior.
- ◆ Instale la unidad exterior en una superficie horizontal y firme que pueda soportar su peso y que no genere ningún ruido o vibración innecesarios.
- ◆ Posicione la unidad exterior de manera que el flujo de aire esté dirigido hacia un espacio abierto.
- ◆ Mantenga suficiente espacio libre alrededor de la unidad exterior, especialmente alejada de radios, computadoras, sistemas de estéreo, etc.

Dónde instalar la unidad exterior

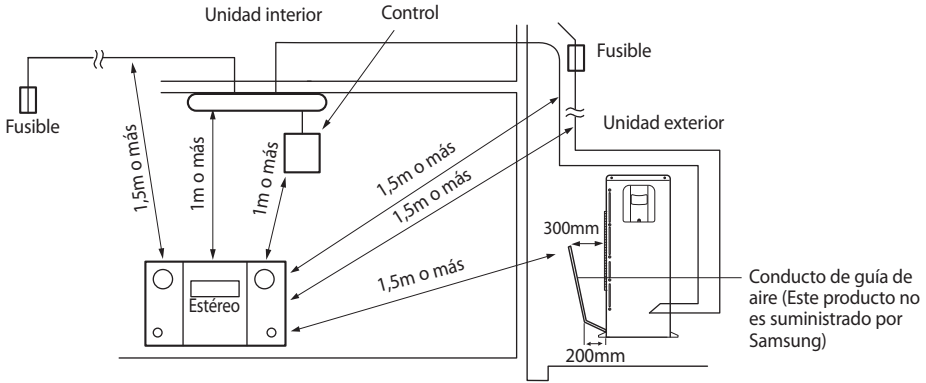

- ◆ Si la unidad exterior está instalada a una altura, asegúrese de que su base calce con firmeza en su posición.
- ◆ Asegúrese de que el goteo de agua de la manguera de salida fluya de forma adecuada y segura.
- ◆ Cuando instale la unidad exterior en el borde, debe hacerlo a más de 2m de altura o asegurarse de que el calor de la unidad exterior no entre en contacto directo con los pasajeros. (La base para la aplicación: La revisión de la regulación para la instalación en edificios según la ley del Ministerio de Construcción y Transporte.



- Usted ha adquirido un sistema de aire acondicionado y ha sido instalado por un especialista en instalación.
- Este dispositivo debe ser instalado según las normas eléctricas nacionales.
- Si la unidad exterior tiene un peso neto superior a los 60kg, sugerimos que no la instale suspendida de la pared, sino que considere instalarla en el piso.

- ◆ Cuando instale la unidad exterior cerca del mar, asegúrese de que no quede expuesta directamente a la brisa marina. Si no puede encontrar un lugar adecuado sin exposición directa a la brisa marina, debe construirse una pared de protección.

- ▶ Instale la unidad exterior en un lugar (cerca de un edificio, etc.) donde no esté expuesta a la brisa marina, ya que puede dañar la unidad exterior.

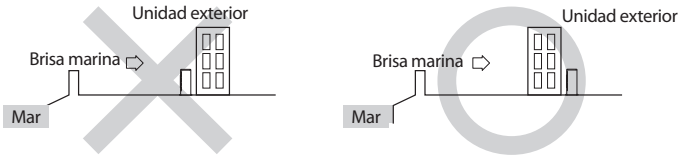

- ▶ Si necesariamente debe instalar la unidad exterior junto al mar, construya un muro de protección alrededor para contener la brisa marina.

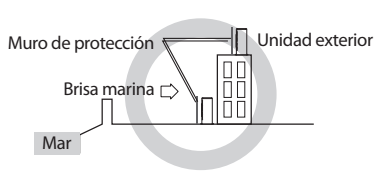

- El muro de protección se deberá construir con materiales sólidos, como hormigón, para contener la brisa marina y con una altura y una anchura 1,5 veces superiores a las de la unidad exterior. También se debe dejar 700 mm de espacio entre el muro de protección y la unidad exterior para permitir la ventilación del aire expulsado.

- ▶ Instale la unidad exterior en un lugar donde se pueda desaguar el agua adecuadamente.

- * Si no encuentra un lugar que cumpla las condiciones anteriores, póngase en contacto con el fabricante. Seque el agua marina y limpie el polvo del intercambiador de calor de la unidad exterior y del inhibidor de difusión de corrosión del intercambiador de calor. (Como mínimo una vez al año).



- Una alimentación o tensión inestable puede provocar un fallo de funcionamiento de las piezas o del sistema de control en función del estado en el que se encuentre la fuente de alimentación. (En un barco o en lugares en los que se utiliza un generador eléctrico, etc. como fuente de alimentación).

Requisitos de espacio para la unidad exterior

Cuando instale 1 unidad exterior

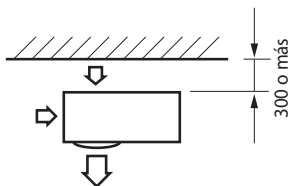

- * Cuando la salida de aire se encuentra opuesta a la pared

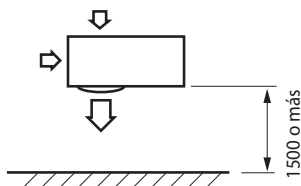

- * Cuando la salida de aire se encuentra hacia la pared

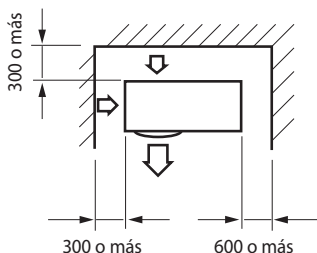

- * Cuando tres lados de la unidad exterior están bloqueados por la pared

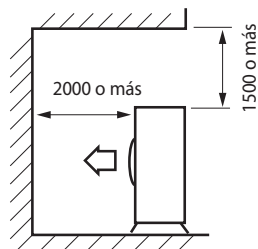

- * La parte superior de la unidad exterior y la salida de aire están hacia la pared

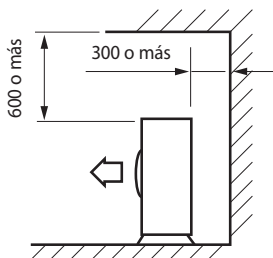

- * La parte superior de la unidad exterior y la salida de aire se encuentran opuestas a la pared

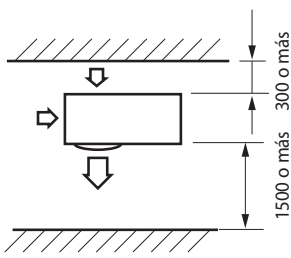

- * Cuando el lado delantero y posterior de la unidad exterior se encuentran hacia la pared

Dónde instalar la unidad exterior

Cuando instale más de una unidad exterior

(Unidad : mm)

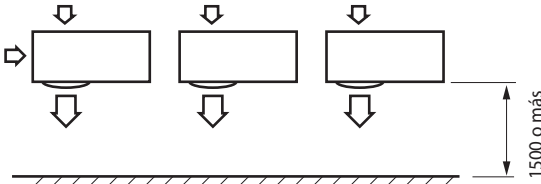

* Cuando la salida de aire se encuentra hacia la pared

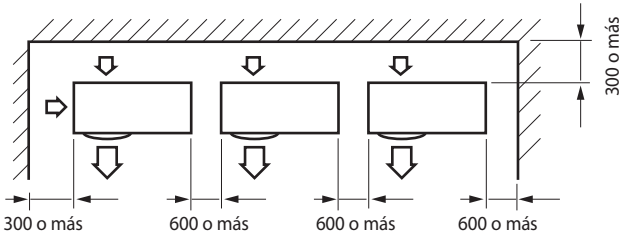

* Cuando 3 lados de la unidad exterior están bloqueados por la pared

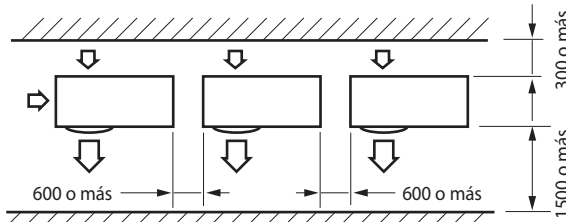

* Cuando el lado delantero y posterior de la unidad exterior se encuentran hacia la pared

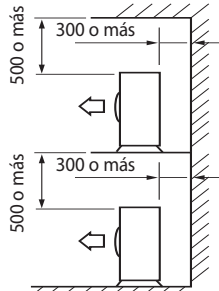

* La parte superior de la unidad exterior y la salida de aire están hacia la pared

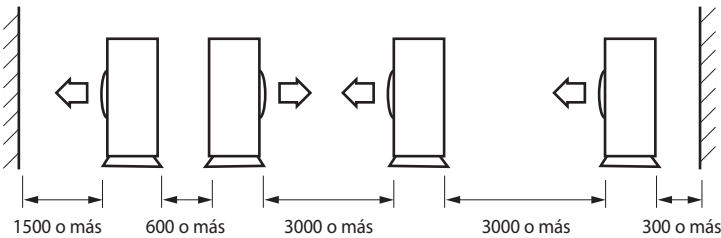

* Cuando el lado delantero y posterior de la unidad exterior se encuentran hacia la pared



- Las unidades deben ser instaladas según las distancias declaradas, para permitir accesibilidad desde cada lado, ya sea para garantizar el funcionamiento correcto de mantenimiento o reparación de productos. Las partes de la unidad deben ser alcanzables y completamente extraíbles bajo condiciones de seguridad (para personas o cosas).

Instalación de la unidad exterior

La unidad exterior debe instalarse sobre una base firme y estable para evitar cualquier aumento en el nivel de ruido y vibración, particularmente si la unidad exterior se instalará en una ubicación expuesta a vientos fuertes o a una altura, debe sujetarse a un soporte adecuado (pared o piso).

Sujete la unidad exterior con pernos de anclaje.



- El perno de anclaje debe estar a 20mm o más de la superficie de la base.

(Unidad : mm)

Orificio para el perno de anclaje

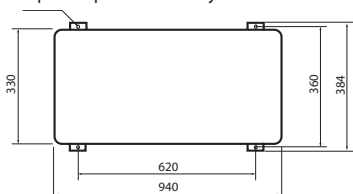

- Haga una salida de drenaje alrededor de la base para el drenaje de la unidad exterior.
- Si la unidad exterior está instalada en el techo, tiene que verificar la resistencia del techo y hacer que la unidad sea a prueba de agua.

Soporte de la unidad exterior

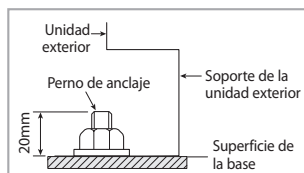
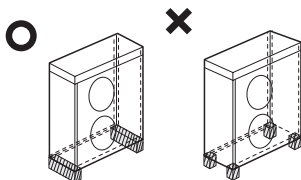

UNIDAD EXTERIOR INSTALADA EN LA PARED CON UN SOPORTE

- Asegúrese de que la pared podrá suspender el peso del soporte y la unidad exterior ;
- Instale el soporte lo más cerca posible de la columna ;
- Instale la arandela aislante correcta para reducir el ruido y las vibraciones residuales que se transfieren de la unidad exterior a la pared.

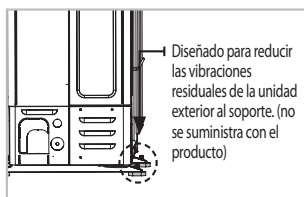

- Cuando instale el conducto de guía de aire
- Compruebe y asegúrese de que los tornillos no dañen el tubo de cobre.
- Sujete el conducto de guía de aire al protector del ventilador.

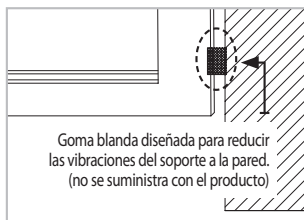

Conexión del cable

Se deben conectar dos cables electrónicos a la unidad exterior.

- ◆ El cable de conexión entre la unidad interior y la unidad exterior.
- ◆ El cable de alimentación entre la unidad exterior y el disyuntor auxiliar.
- ◆ Especialmente para el mercado europeo y ruso, antes de la instalación, se debe consultar a la autoridad de suministro para determinar la impedancia del sistema de suministro para asegurar el cumplimiento.



- Durante la instalación de la unidad realice primero las conexiones del refrigerante y después las conexiones eléctricas. Si la unidad es desinstalada desconecte primero los cables eléctricos, después las conexiones del refrigerante.
- Conecte el aire acondicionado al sistema de conexión a tierra antes de realizar la conexión eléctrica.
- Al instalar la unidad, no se debe usar un cable de inter conexión.

Ejemplo de sistema de aire acondicionado

Uso de ELCB de 1 fase

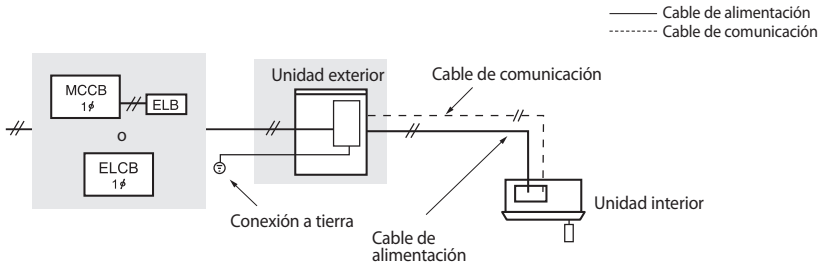

Uso de ELCB para 4 cables de 3 fases

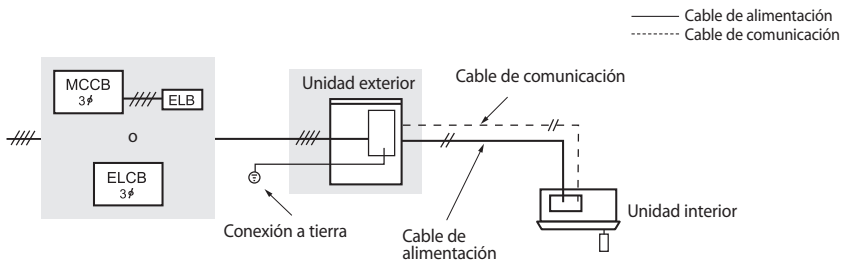

- * Si la unidad exterior se instala en un lugar donde haya peligros de pérdidas a tierra o sumersión, se debe instalar el ELCB.

Especificaciones del cable de alimentación

- ◆ El cable de alimentación no se suministra con el aire acondicionado.
 - Seleccione el cable de alimentación conforme a las regulaciones locales y nacionales correspondientes.
 - El tamaño del cable debe cumplir con el código local y nacional aplicable.
 - Las especificaciones para la instalación eléctrica del cable local y para la instalación con derivaciones cumplen con el cable local.

1 fase

Tipo de unidad exterior	Modelo		Unidad exteriores				Corriente de entrada [A]				Fuente de alimentación	
	Unidad exterior	Unidad interior	Tensión nominal		Rango de voltaje		Unidad exterior (Down_Amp)		Interior	Total	MCA	MFA
			Hz	Voltios	Min.	Máx.	Refrigeración	Calefacción				
A	AC090FCADEH	AC090FB4DEH	50	220-240	198	264	24	24	0,7	24,7	24,7	30,0
	AC090FCAPEH	AC090FB4PEH	50	220-240	198	264	24	24	1,0	25,0	25,0	30,0
	AC090FCASEH	AC090FBMSEH	50	220-240	198	264	22	22	1,5	23,5	23,5	27,5
	AC100FCADEH	AC100FB4DEH	50	220-240	198	264	24	24	0,7	24,7	24,7	30,0
	AC100FCASEH	AC100FBMSEH	50	220-240	198	264	22	22	1,5	25,0	25,0	30,0
	RC090PHXEA	NS0904PXEA	50	220-240	198	264	24	24	1,0	25,0	25,0	30,0
	RC090SHXEA	NS0905SXEA	50	220-240	198	264	22	22	1,5	23,5	23,5	27,5
	RC100DHXEA	NS1004DXEA	50	220-240	198	264	24	24	0,7	24,7	24,7	30,0
		NS1005DXEA	50	220-240	198	264	24	24	1,5	25,5	25,5	30,0
	RC100SHXEA	NS1005SXEA	50	220-240	198	264	22	22	1,5	23,5	23,5	27,5
	AC071HCAPKH	AC071HBMPKH	50/60	220-240	198	264	24	24	2,7	26,7	26,7	30,0
	AC120HCADKH	AC120HBMCKH	50/60	220-240	198	264	24	24	2,7	26,7	26,7	30,0
	AC100HCADKH	AC100HBMCKH	50/60	220-240	198	264	24	24	2,7	26,7	26,7	30,0
	AC090HCADKH	AC090HBMCKH	50/60	220-240	198	264	24	24	2,7	26,7	26,7	30,0
	AC100JXADEH	AC100JNCDEH	50	220-240	198	264	22	22	2,7	24,7	24,7	30,0
	AC100JXADEH1	AC100JNCDEH1										
AC120JXADEH	AC120JNCDEH	50	220-240	198	264	24	24	2,7	26,7	26,7	30,0	
AC100FCAPEH	AC100FB4PEH	50	220-240	198	264	24	24	1,0	25,0	25,0	30,0	
RC100PHXEA	NS1004PXEA	50	220-240	198	264	24	24	1,0	25,0	25,0	30,0	
RC100DHXEH	NS100HHXEH	50	220-240	198	264	24	24	2,0	26,0	26,0	30,0	
RC100DHXEG	NS100HHXEG	50	220-240	198	264	24	24	2,0	26,0	26,0	30,0	
RC125DHXEB	NS1254DXEA	50	220-240	198	264	24	24	1,0	25,0	25,0	30,0	
	NS1255DXEA	50	220-240	198	264	24	24	2,0	26,0	26,0	30,0	
RC125PHXEA	NS1254PXEA	50	220-240	198	264	24	24	1,0	25,0	25,0	30,0	
RC125DHXEH	NS125HHXEH	50	220-240	198	264	24	24	2,8	26,8	26,8	30,0	
RC125DHXEG	NS125HHXEG	50	220-240	198	264	24	24	2,8	26,8	26,8	30,0	
RC140DHXEB	NS1404DXEA	50	220-240	198	264	24	24	1,0	25,0	25,0	30,0	
	NS1405DXEA	50	220-240	198	264	24	24	2,0	26,0	26,0	30,0	
AC090HCAPKH	AC090HBMPKH	50/60	220-240	198	264	24	24	2,7	26,7	26,7	30,0	
AC140HCADKH	AC140HBMCKH	50/60	220-240	198	264	24	24	2,7	26,7	26,7	30,0	
AC140JXADEH	AC140JNCDEH	50	220-240	198	264	24	24	2,7	26,7	26,7	30,0	
AC100FCAFEH	AC100FB4FEH	50	220-240	198	264	24	24	1,0	25,0	25,0	30,0	
RC140PHXEA	NS1404PXEA	50	220-240	198	264	32	32	1,0	33,0	33,0	40,0	
RC100ZHXEA	NS1004ZXEA	50	220-240	198	264	24	24	1,0	25,0	25,0	30,0	
RC140DHXEH	NS140HHXEH	50	220-240	198	264	32	32	3,5	35,5	35,5	40,0	
RC140DHXEG	NS140HHXEG	50	220-240	198	264	32	32	3,5	35,5	35,5	40,0	
RC155DHXEH	NS155HHXEH	50	220-240	198	264	32	32	4,6	36,6	36,6	40,3	
RC155DHXEG	NS155HHXEG	50	220-240	198	264	32	32	4,6	36,6	36,6	40,3	
AC140HCAPKH	AC140HBMPKH	50/60	220-240	198	264	32	32	2,7	34,7	34,7	40,0	
AC120HCAPKH	AC120HBMPKH	50/60	220-240	198	264	32	32	2,7	34,7	34,7	40,0	
AC100HCAPKH	AC100HBMPKH	50/60	220-240	198	264	32	32	2,7	34,7	34,7	40,0	

Conexión del cable

3 fases

Tipo de unidad exterior	Modelo		Unidad exteriores				Corriente de entrada [A]				Fuente de alimentación	
	Unidad exterior	Unidad interior	Tensión nominal		Rango de voltaje		Unidad exterior (Down_Amp)		Interior	Total	MCA	MFA
			Hz	Voltios	Mín.	Máx.	Refrigeración	Calefacción				
A	AC100FCADGH	AC100FB4DEH	50	380-415	342	456,5	12	12	0,7	12,7	12,7	15,0
	RC100DXHGA	NS1004DXEA	50	380-415	342	456,5	12	12	0,7	12,7	12,7	15,0
		NS1005DXEA	50	380-415	342	456,5	12	12	1,5	13,5	13,5	15,0
	AC120HCADNH	AC120HBMDKH	50/60	380-415	342	41a8	12	12	2,7	14,7	14,7	16,2
	AC100HCADNH	AC100HBMDKH	50/60	380-415	342	418	12	12	2,7	14,7	14,7	16,2
	AC090HCADNH	AC090HBMDKH	50/60	380-415	342	418	12	12	2,7	14,7	14,7	16,2
	AC100JXADGH	AC100JNCDEH	50	380-415	342	418	12	12	2,7	14,7	14,7	16,2
AC120JXADGH	AC120JNCDEH	50	380-415	342	418	12	12	2,7	14,7	14,7	16,2	
B	AC100FCAPGH	AC100FB4PEH	50	380-415	342	456,5	12	12	1,0	13,0	13,0	15,0
	RC100PHXGA	NS1004PXEA	50	380-415	342	456,5	12	12	1,0	13,0	13,0	15,0
	RC125DXHGA	NS1254DXEA	50	380-415	342	456,5	12	12	1,0	13,0	13,0	15,0
		NS1255DXEA	50	380-415	342	456,5	12	12	2,0	14,0	14,0	15,4
	RC125PHXGA	NS1254PXEA	50	380-415	342	456,5	12	12	1,0	13,0	13,0	15,0
	RC140DXHGA	NS1404DXEA	50	380-415	342	456,5	12	12	1,0	13,0	13,0	15,0
		NS1405DXEA	50	380-415	342	456,5	12	12	2,0	14,0	14,0	15,4
AC140HCADNH	AC140HBMDKH	50/60	380-415	342	418	12	12	2,7	14,7	14,7	16,2	
AC140JXADGH	AC140JNCDEH	50	380-415	342	418	12	12	2,7	14,7	14,7	16,2	
C	RC140PHXGA	NS1404PXEA	50	380-415	342	456,5	12	12	1,0	13,0	13,0	15,0
	RC180DXHGH	NS180HHXEH	50	380-415	342	456,5	12	12	2,9	14,9	14,9	16,4
	RC180DXHGG	NS180HHXEG	50	380-415	342	456,5	12	12	2,9	14,9	14,9	16,4
	AC140HCAPNH	AC140HBMPKH	50/60	380-415	342	418	12	12	2,7	14,7	14,7	16,2
	AC120HCAPNH	AC120HBMPKH	50/60	380-415	342	418	12	12	2,7	14,7	14,7	16,2
	AC100HCAPNH	AC100HBMPKH	50/60	380-415	342	418	12	12	2,7	14,7	14,7	16,2



NOTA

1. Rango de voltaje

- Las unidades son adecuadas para utilizarse en sistemas eléctricos donde el voltaje suministrado al terminal de la unidad no sea inferior ni superior a los límites relacionados en las tablas

2. La máxima variación de voltaje admisible entre fases es del 2%.

3. El tamaño y el tipo del cable debe cumplir el código local y nacional aplicable.

- Tamaño del cable: Basado en el valor de MCA.

- Tipo de cable: Grado 60245 IEC57(IEC) o H05RN-F(CENELEC) o superior.

4. MFA se utiliza para seleccionar el disyuntor y el interruptor de fallos de puesta a tierra (disyuntor de fuga a tierra).

5. MCA corresponde a la máxima corriente de entrada.

MFA representa la capacidad que puede aceptar MCA

✱ Abreviaciones

- MCA : Amperaje mínimo de circuito (A)

- MFA : Amperaje de fusible máximo (A)

6. Este equipo cumple con la norma IEC 61000-3-12 siempre y cuando la potencia de cortocircuito Ssc sea mayor o igual a Ssc(*2) en el punto de interconexión entre la alimentación del usuario y el sistema público. El instalador o el usuario del equipo son responsables de asegurarse, si es necesario previa consulta con el operador de la red de distribución, de que el equipo está conectado solo a una fuente de alimentación cuya potencia de cortocircuito Ssc sea mayor o igual a Ssc(*2) [Ssc (*2)]

Modelo	Ssc[MVA]	Modelo	Ssc[MVA]
AC140HCAPKH	2,715	AC090HCADKH	2,954
AC140HCAPNH	2,074	AC090HCADNH	2,075
AC140HCADKH, AC140JXADEH	2,996	AC120HCAPKH	3,02
AC140HCADNH, AC140JXADGH	2,064	AC120HCAPNH	2,083
AC120HCADKH, AC120JXADEH	3,365	AC100HCAPKH	3,439
AC120HCADNH, AC120JXADGH	2,086	AC100HCAPNH	2,076
AC100HCADKH, AC100JXADEH, AC100JXADEH1	3,157	AC090HCAPKH	3,299
AC100HCADNH, AC100JXADGH	2,075	AC071HCAPKH	3,329

Especificaciones del cable de conexión entre la unidad interior y la unidad exterior (Uso común)

Suministro de energía			Cable de comunicación
Suministro de energía	Máx/Min(V)	Cable de alimentación interior	
1 Ø, 220-240V, 50Hz	±10%	2,5mm ² 1, 3cables	0,75~1,5mm ² , 2cables

- Los cables se suministran de partes de aparatos para uso en el exterior no deben ser más livianos que un cable flexible recubierto en policloropreno. (Designación de código IEC:60245 IEC 57 / CENELEC: H05RN-F o IEC:60245 IEC 66 / CENELEC: H07RN-F)

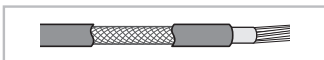

Cuando instale la unidad interior en una sala de computadoras o de red, utilice el cable de blindado doble (Cinta de aluminio / malla de poliéster + cobre) de tipo FROHH2R.

Especificaciones de 1-fase del bloque de terminales

Energía AC : Tornillo M5

Comunicación : Tornillo M4

Comunicación : Tornillo M3

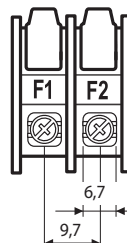
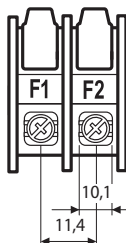
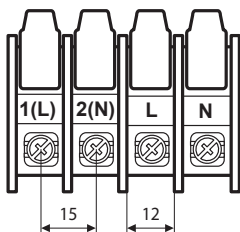

Especificaciones de 3-fase del bloque de terminales

Energía AC : Tornillo M4

Comunicación : Tornillo M4

Comunicación : Tornillo M3

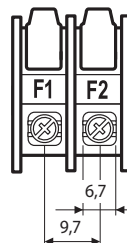
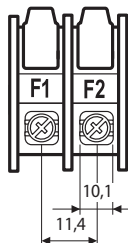
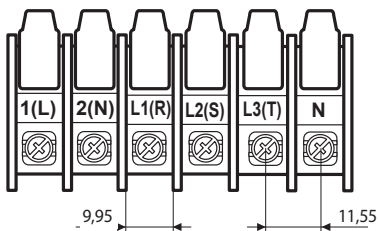

Conexión del cable

Diagrama de cableado del cable de alimentación

Cuando utilice ELB para la fase 1 y 3 fases

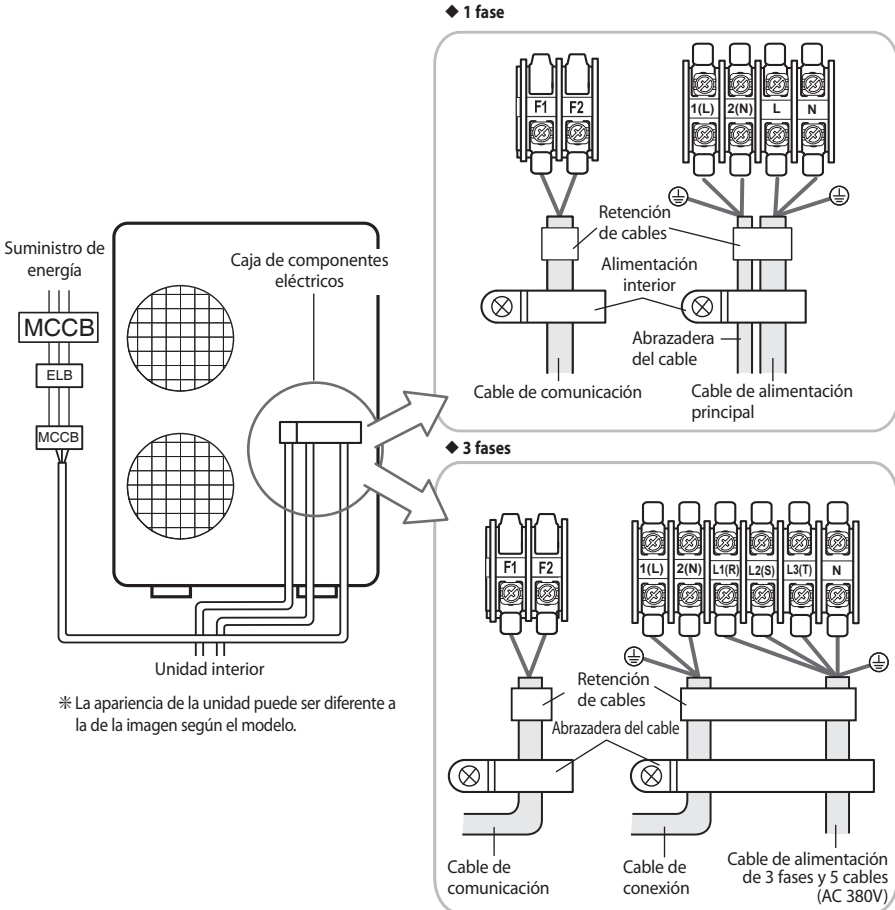

- Debe conectar el cable de alimentación en la terminal del cable de alimentación y ajustarlo con una abrazadera
- El suministro de electricidad inestable debe mantenerse dentro del 2% de la escala de suministro.
 - Si el suministro de electricidad es mucho más inestable, esto puede reducir la vida útil del condensador. Si el suministro de electricidad inestable excede el 4% de la escala de suministro, la unidad interior se protege, se detiene y se indica el modo error.
- Para proteger el producto del agua y de posibles descargas eléctricas, debe mantener el cable de alimentación y el cable de conexión de las unidades interior y exterior dentro de los conductos. (con clasificación IP correspondiente y selección de material para su aplicación)
- Asegúrese de que la conexión del suministro principal se realice a través de un interruptor que desconecte todos los polos, con un espacio de contacto de al menos 3mm.
- Los dispositivos desconectados del suministro de energía deben ser desconectados completamente en la condición de la categoría de sobretensión.
- Mantenga distancias de 50mm o más entre el cable de alimentación y el cable de comunicación.

Diagrama del cableado DRED

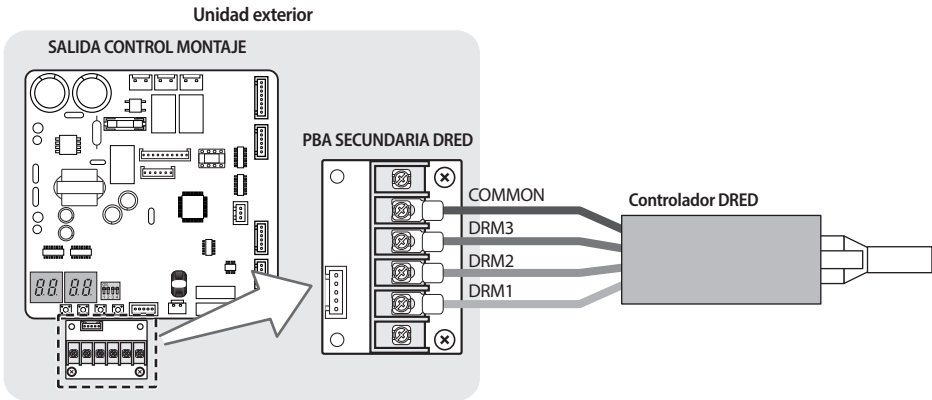

Especificaciones del cable

Modelo	Cable de alimentación	Cable de interconexión
RC100/125/140/155DHXEG, RC180DHXGG	Cable conectado DRED	2, 0.75 mm ² H05RN-F(60245 IEC57) (Solo para referencia)

Diagrama del cableado del mando a distancia del modo silencio (AC***HCA**H/AC***JXAD*H/AC100JXADEH1)

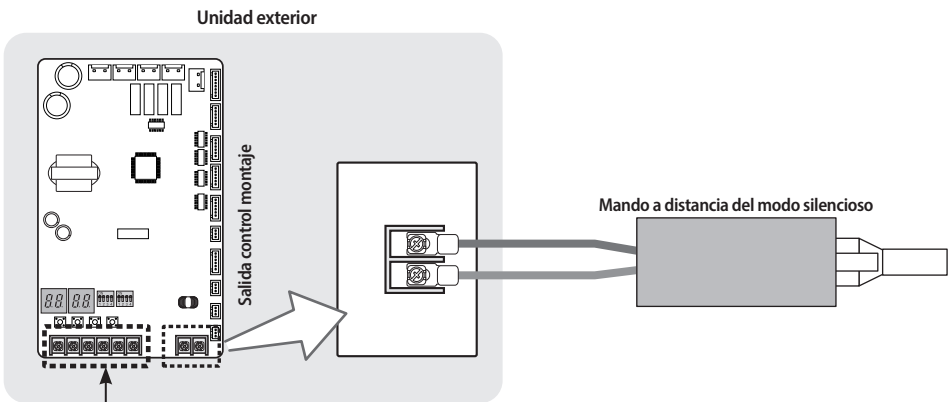

No se aplica en los modelos europeos.

(AC***HCA**H/AC***JXAD*H/AC100JXADEH1)

Conexión del cable

Diagrama de cableado del cable de conexión

1 phase

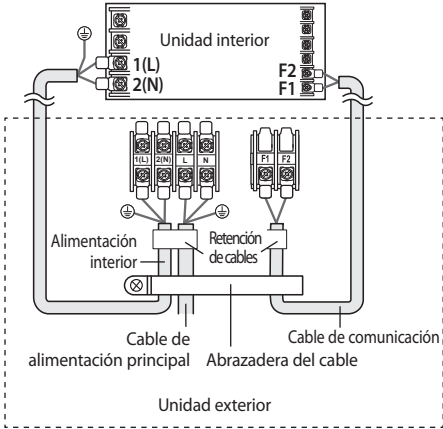

3 phase

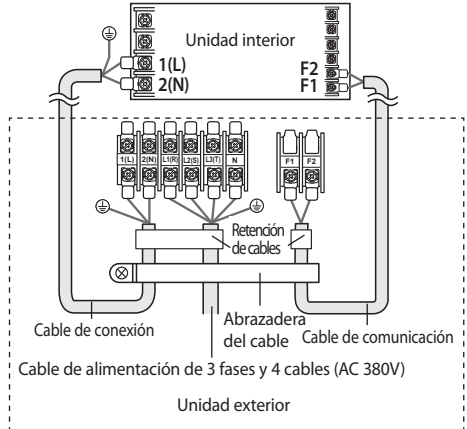

- Extienda el cableado eléctrico de manera que la tapa delantera no se levante cuando realice el trabajo de instalación eléctrica y ajústela firmemente.
- El cable a tierra para el cable de conexión de la unidad interior y la unidad exterior debe sujetarse a una terminal conorificios de cobre con baño de estaño con tornillos M4 (NO SE SUMINISTRAN CONLOS ACCESORIOS DE LA UNIDAD).

Conexión de la terminal de energía

- ◆ Conecte los cables a la placa terminal utilizando el conector de lengüeta redonda.
- ◆ Cubra un conector de lengüeta redonda sin soldadura y una parte del conector del cable de alimentación y luego conéctelo.

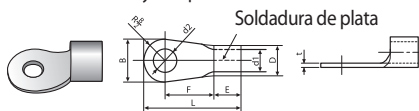

Dimensiones de Nominal para el cable [mm ² (inch ²)]	Dimensiones de Nominal para el tornillo [mm(inch)]	B		D		d1		E	F	L	d2		t
		Dimensión estándar [mm(inch)]	Permiso [mm(inch)]	Dimensión estándar [mm(inch)]	Permiso [mm(inch)]	Dimensión estándar [mm(inch)]	Permiso [mm(inch)]	Mínimo [mm (inch)]	Mínimo [mm (inch)]	Máximo [mm (inch)]	Dimensión estándar [mm(inch)]	Permiso [mm(inch)]	Mínimo [mm (inch)]
4/6 (0,006/ 0,009)	4(3/8)	9,5(3/8)	±0,2 (±0,007)	5,6(1/4)	+0,3(+0,011) -0,2(-0,007)	3,4(1/8)	±0,2 (±0,007)	6 (1/4)	5 (3/16)	20 (3/4)	4,3 (3/16)	+0,2(+0,007) 0(0)	0,9 (0,03)
	8(3/16)	15(9/16)							9 (3/8)	28,5 (1-1/8)	8,4 (1-3/16)		
10(0,01)	8(3/16)	15(9/16)	±0,2 (±0,007)	7,1(1/4)	+0,3(+0,011) -0,2(-0,007)	4,5(3/16)	±0,2 (±0,007)	7,9 (5/16)	9 (3/8)	30 (1-3/16)	8,4 (1-3/16)	+0,4(+0,015) 0(0)	1,15 (0,04)
16(0,02)	8(3/16)	16(10/16)	±0,2 (±0,007)	9(3/8)	+0,3(+0,011) -0,2(-0,007)	5,8(1/4)	±0,2 (±0,007)	9,5 (5/16)	13 (1/2)	33 (1-5/16)	8,4 (1-3/16)	+0,4(+0,015) 0(0)	1,45 (0,05)
25(0,03)	8(3/16)	12(1/2)	±0,3 (±0,011)	11,5(7/16)	+0,5(+0,019) -0,2(-0,007)	7,7(5/16)	±0,2 (±0,007)	11 (3/8)	15 (5/8)	34 (1-3/8)	8,4 (1-3/16)	+0,4(+0,015) 0(0)	1,7 (0,06)
	8(3/16)	16,5(10/16)							13 (1/2)	8,4 (1-3/16)			
35(0,05)	8(3/16)	16(10/16)	±0,3 (±0,011)	13,3(1/2)	+0,5(+0,019) -0,2(-0,007)	9,4(3/8)	±0,2 (±0,007)	12,5 (1/2)	13 (1/2)	38 (1-1/2)	8,4 (1-3/16)	+0,4(+0,015) 0(0)	1,8 (0,07)
	8(3/16)	22(7/8)							13 (1/2)	8,4 (1-3/16)			
50(0,07)	8(3/16)	22(7/8)	±0,3 (±0,011)	13,5(1/2)	+0,5(+0,019) -0,2(-0,007)	11,4(7/16)	±0,3 (±0,011)	17,5 (11/16)	14 (9/16)	50 (2)	8,4 (1-3/16)	+0,4(+0,015) 0(0)	1,8 (0,07)
70(0,10)	8(3/16)	24(1)	±0,4 (±0,015)	17,5(11/16)	+0,5(+0,019) -0,4(-0,015)	13,3(1/2)	±0,4 (±0,015)	18,5 (3/4)	20 (3/4)	51 (2)	8,4 (1-3/16)	+0,4(+0,015) 0(0)	2,0 (0,078)

- ◆ Conecte los cables especificados únicamente.
- ◆ Conecte utilizando un controlador que pueda aplicar la torsión especificada a los tornillos.
- ◆ Si la terminal se afloja, pueden producirse incendios a causa del arco. Si la terminal se conecta con demasiada fuerza, se puede dañar.

Torsión de ajuste (kgf · cm)		
M3	5,0~7,5	Comunicación: F1,F2
M4	12,0~18,0	Energía AC trifásica: 1(L), 2(N), L1(R), L2(S), L3(T), N
M5	20,0~30,0	Energía AC de 1fase: 1(L), 2(N), L, N

* 1N · m = 10 kgf · cm







- Cuando conecte los cables, puede conectarlos a las partes eléctricas o conectarlos a través de los orificios debajo según el lugar.
- Realice el cableado de transmisión entre las unidades interiores y exteriores a través de un conducto para protegerlo de las fuerzas externas, y alimente el conducto por la pared con la tubería de refrigeración.
- Quite todas las rebabas del borde del agujero de extracción y asegure el cable al agujero de extracción exterior utilizando un forro y un casquillo con un aislamiento eléctrico como goma, etc.
- Debe guardar el cable en un tubo de protección.
- Mantenga distancias de 50mm o más entre el cable de alimentación y el cable de comunicación.
- Cuando los cables estén conectados a través del orificio, quite la placa inferior.

Conexión del cable

Cómo conectar los cables de alimentación prolongados

1. Prepare las herramientas siguientes.

Herramientas	Alicates de engazar	Manguito de conexión (mm)	Cinta aislante	Tubo de contracción (mm)
Especificación	MH-14	20 x Ø 6,5 (alt. x diámetro ext.)	Anchura 19 mm	70 x Ø 8,0 (long. x diámetro ext.)
Forma				

2. Tal y como se muestra en la figura, retire las cubiertas protectoras del cable de alimentación.

- Retire 20 mm de las cubiertas protectoras del conducto.

PRECAUCIÓN

- Tras retirar las cubiertas protectoras del cable, es necesario insertar un tubo de contracción.
- Para obtener más información acerca de las especificaciones del cable de alimentación para las unidades interiores y exteriores, consulte el manual de instalación.

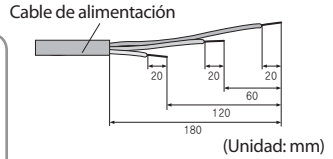

3. Inserte ambos lados del hilo principal del cable de alimentación en el manguito de conexión.

► **Método 1**

Inserte el hilo principal por ambos lados del manguito.

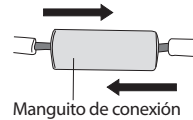

► **Método 2**

Retuerza ambos hilos juntos e insértelos en el manguito.

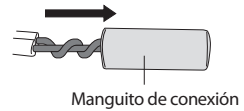

4. Mediante un útil de engaste, comprima los dos puntos, gírelo y comprima otros dos puntos en la misma ubicación.

- La dimensión de la compresión debe ser de 8.

- Tras comprimirlo, tire de ambos lados del cable para asegurarse de que esté bien comprimido.

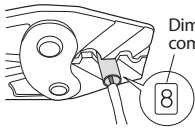

► **Método 1**

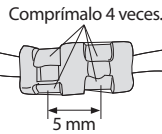

► **Método 2**

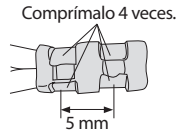

5. Envuélvalo con la cinta aislante dos veces como mínimo y sitúe la posición de su tubo de contracción en el medio de la cinta aislante.
Es necesario un total de tres o más capas de aislamiento.

► **Método 1**



► **Método 2**

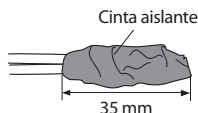

6. Aplique calor al tubo de contracción para que se contraiga.



7. Tras finalizar la contracción del conducto, envuélvalo en cinta aislante para terminar.



PRECAUCIÓN

- Asegúrese de que las piezas de conexión no están expuestas al exterior.
- Asegúrese de utilizar cinta aislante y un tubo de contracción hecho de materiales aislantes reforzados aprobados que tengan el mismo nivel de tensión soportada que el cable de alimentación. (Cumple con la normativa local sobre extensiones.)

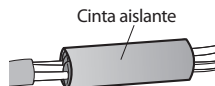

ADVERTENCIA

- En caso de prolongar el cable eléctrico, NO utilice un conector de presión de forma redonda.
- Las conexiones de cables incompletas pueden provocar descargas eléctricas o fuego.

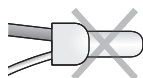

Conexión del tubo de refrigerante

Sistema de tuberías del refrigerante

Elementos	Longitud máxima permitida			
	Instalación individual		Instalación del DPM	
Modelos de unidad exterior aplicables	AC090FCA*EH AC100FCAD*H AC100FCASEH RC090*HXEA RC100DHX*A RC100SHXEA AC071HCAPKH AC090HCAD*H AC100HCAD*H AC120HCAD*H AC100JXAD*H AC120JXAD*H AC100JXADEH1	AC100FCAP*H AC100FCAF*H RC100PHX*A RC100ZHXE RC100DHXEH RC100DHXEG RC125*HX** RC140*HX** RC155DHXEH RC155DHXEG RC180DHXGH RC180DHXGG AC090HCAPKH AC100HCAP*H AC120HCAP*H AC140HCAP*H AC140HCAD*H AC140JXAD*H	AC100FCAD*H RC100DHX*A AC100HCAD*H AC120HCAD*H	AC100FCAP*H RC100PHX*A RC125DHXEB RC125DHXGA RC125PHX*A RC140DHXEB RC140DHXGA RC140PHX*A AC140HCAD*H
Longitud total del tubo ($L_1 + \dots + L_{n+1} + a + b$)	-	-	50 m	75 m
Tubo principal (L_1)	50 m	75 m	30 m	50 m
Distancia máxima entre las unidades interiores (D)	-	-	10 m	10 m
Longitud máxima tras la derivación	-	-	15 m	15 m
Diferencia de altura máxima entre las unidades exterior e interior (h_1)	30 m	30 m	30 m	30 m
Diferencia de altura máxima entre las unidades interiores (h_2)	-	-	0,5m	0,5m
Diferencia de la longitud máxima del tubo entre las unidades interiores tras la derivación [L_2-L_3 o L_2-L_4 o L_2-L_5 o $a-b$ o $(a+L_2)-(b+L_4)$ o $(a+L_3)-(b+L_5)$]	-	-	5m	5m

* "n" indica el número de conexión de la unidad interior de DPM.

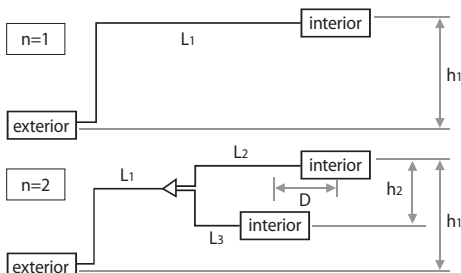

* Utilizar un kit de junta solo para DPM.

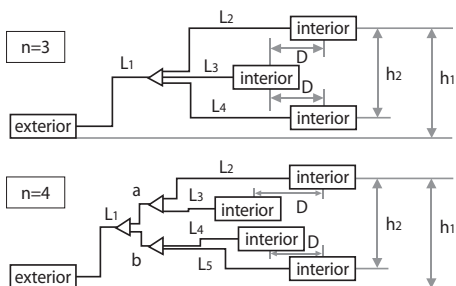

◆ Grado de ajuste y grosor mínimo del tubo de refrigeración

Diámetro exterior [mm]	Grosor mínimo [mm]	Grado de ajuste
ø6,35	0,7	C1220T-O
ø9,52	0,7	
ø12,70	0,8	
ø15,88	1,0	
ø15,88	0,8	C1220T-1/2H O C1220T-H
ø19,05	0,9	
ø22,23	0,9	



- Asegúrese de utilizar un tubo C1220T-1/2H (Semi-duro) para más de Ø19,05mm. En caso de que utilice un tubo C1220T-O (Blando) para Ø19,05mm, el tubo puede romperse, lo que puede provocar lesiones.

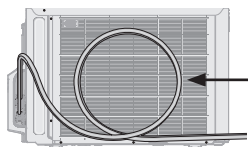

↳ Dar al menos una vuelta:
Esto reduce los ruidos y la vibración

* La apariencia de la unidad puede ser diferente a la del diagrama según el modelo.

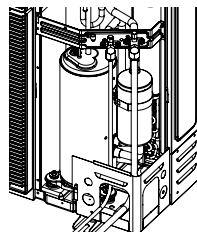

- Después de conectar los tubos con el tratamiento de extracción, enchufe el espacio.
- Siguiendo la conexión del tubo, asegúrese de proceder con precisión para evitar las interferencias con las piezas internas.

Agregar refrigerante (R-410A)

La unidad exterior está cargada con suficiente refrigerante para la tubería estándar. Por lo tanto, se debe agregar refrigerante si la tubería se alarga. Esta operación sólo puede ser realizada por un especialista en refrigeración calificado. Para saber la cantidad de refrigerante que debe agregar, consulte la página 21.

1. Verifique que la válvula de cierre esté cerrada por completo.
2. Cargue el refrigerante a través del puerto de servicio de la válvula de cierre para líquidos.



• No cargue el refrigerante a través del puerto de servicio para gas.

3. Si no puede cargar el refrigerante en conformidad con los pasos anteriores, siga estos pasos :

- 1) Abra la válvula de cierre para líquidos y la válvula de cierre para gas.
- 2) Opere el aire acondicionado presionando la tecla K2 en el PBC de la unidad exterior.
- 3) Cerca de 30 minutos más tarde, cargue el refrigerante a través del puerto de servicio de la válvula de cierre para gas.



• Si es necesario, consulte la tabla de presión clasificada por la temperatura exterior.

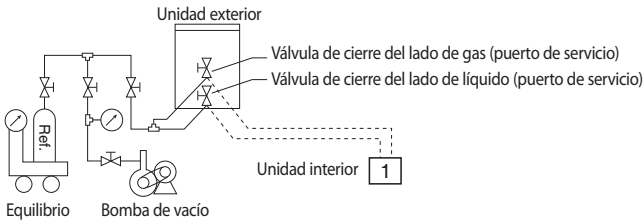

Información importante acerca del refrigerante utilizado

Este producto contiene gases fluorados de efecto invernadero. No disperse los gases en la atmósfera.



• Notifique al usuario si el sistema contiene 5 tCO₂e o más de gases fluorados de efecto invernadero. En este caso, se debe verificar que no tenga escapes por lo menos una vez cada 12 meses, conforme a la normativa n°517/2014. Solamente el personal calificado debe realizar esta actividad. En el caso de la situación anterior (5 tCO₂e o más de R-410A), el instalador (o la persona que sea responsable de la comprobación final) tiene que proporcionar al usuario un manual de mantenimiento con toda la información relacionada con la NORMA (UE) N.° 517/2014 del PARLAMENTO EUROPEO Y DEL CONSEJO del 16 de abril de 2014 sobre determinados gases fluorados de efecto invernadero.

Rellene lo siguiente con tinta indeleble en la etiqueta de carga de refrigerante suministrada con este producto y en este manual.

- ① La carga de refrigerante de fábrica del producto.
- ② La cantidad de refrigerante adicional cargado in situ.
- ①+② La carga total de refrigerante.

Tipo de refrigerante	Valor GWP
R410A	2088

* GWP=Potencial de Calentamiento Global

* Calculando tCO₂e : kg x GWP / 1000



- a. Carga de refrigerante de fábrica del producto: vea la placa de nombre de la unidad
- b. Cantidad adicional de refrigerante cargado en el campo (Consulte la información que está más arriba con respecto a la cantidad de refrigerante a rellenar)
- c. Carga total de refrigerante
- d. Cilindro de refrigerante y manguito para carga

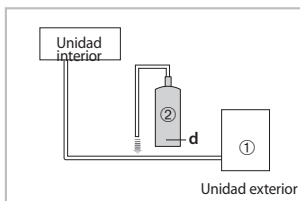

Unidad	kg	tCO ₂ e
①, a		
②, b		
①+②, C		

>> La etiqueta debidamente cumplimentada deberá ser adherida cerca del puerto de carga del producto (por ejemplo sobre la parte interior de la cubierta de la válvula de cierre).

Cómo calcular la cantidad de refrigerante a agregar

La cantidad de refrigerante adicional es variable según la situación de instalación. Por lo tanto, asegúrese de la situación de la unidad exterior antes de agregar refrigerante. Esta operación sólo puede ser realizada por un especialista en refrigeración calificado.

Instalación individual

Modelo	Longitud(m) del tubo de interconexión				
	0~30	30~40	40~50	50~60	60~70
AC090FCADEH/AC090FCAPEH/AC100FCAD*H/ RC090DHXEA/RC090PHXEA/RC100DHX*A/AC090HCAD*H/ AC100HCAD*H/AC120HCAD*H/AC100JXAD*H/ AC120JXAD*H/AC100JXADEH1	0	+50g/m más de 30m	-	-	-
AC071HCAP*H	0	+20g/m más de 30m	-	-	-
AC100FCAP*H/AC100CAFEB/RC100DHXEG/RC100DHXEH/ RC100PHX*A/RC100ZHXE/RC125*HX***/RC140*HX***/ RC155DHXEG/RC155DHXEH/RC180DHXGG/RC180DHXGH/ AC140HCAD*H/AC090HCAP*H/AC100HCAP*H/ AC120HCAP*H/AC140HCAP*H/AC140JXAD*H	0	+50g/m más de 30m			
AC090FCASEH/AC100FCASEH/RC090SHXEA/RC100SHXEA	+ 40 g/m más de 5m		-	-	-

Instalación del DPM

Modelo	Diámetro de L ₁ , tubo a y b	Condiciones de instalación	Cantidad de carga de refrigerante adicional
AC100FCAD*H/RC100DHX*A	Φ 9,52	L ₁ + ... + L _{n+1} ≤ 50 m	(L ₁ +a+b-5) x 40 [g] + (L ₂ +...+L _{n+1}) x 30 [g] If (L ₁ +a+b) < 5 m, (L ₂ +...+L _{n+1}) x 30 [g]
AC100FCAP*H/RC100PHX*A/ RC125DHXEB/RC125DHXGA/ RC125PHX*A/RC140DHXEB/ RC140DHXGA/RC140PHX*A	Φ 9,52	L ₁ + ... + L _{n+1} ≤ 75m	(L ₁ +a+b-5) x 40[g] + (L ₂ +...+L _{n+1}) x 30 [g] If (L ₁ +a+b) < 5 m, (L ₂ +...+L _{n+1}) x 30 [g]
AC100HCAD*H/ AC120HCAD*H	Φ 9,52	L ₁ + ... + L _{n+1} ≤ 50 m	(L ₁ +a+b-5) x 35 [g] + (L ₂ +...+L _{n+1}) x 20 [g] If (L ₁ +a+b) < 5m, (L ₂ +...+L _{n+1}) x 20 [g]
AC140HCAD*H	Φ 9,52	L ₁ + ... + L _{n+1} ≤ 75m	(L ₁ +a+b-5) x 35 [g] + (L ₂ +...+L _{n+1}) x 20 [g] If (L ₁ +a+b) < 5m, (L ₂ +...+L _{n+1}) x 20 [g]

* "n" indica el número de conexión de la unidad interior de DPM.

Instalación del DPM

Modelos de unidades interiores y exteriores que admiten DPM

Modelos de unidades interiores y exteriores permitidas de DPM			
Modelos de unidades exteriores	2 unidades interiores conectadas	3 unidades interiores conectadas	4 unidades interiores conectadas
	Unidad interior	Unidad interior	Unidad interior
AC100FCAD*H	AC052FBNDEH/AC052FB4DEH	AC035FBNDEH	N/A
AC100FCAP*H	AC052FBNDEH/AC052FB4DEH	AC035FBNDEH	N/A
RC125DHX*A	AC060FBNDEH	AC052FBNDEH/AC052FB4DEH	N/A
RC125PHX*A	AC060FBNDEH	AC052FBNDEH/AC052FB4DEH	N/A
RC140DHX**	AC071FBNDEH/AC071FB4DEH	AC052FBNDEH	AC035FBNDEH
RC140PHX*A	AC071FBNDEH/AC071FB4DEH	AC052FBNDEH	AC035FBNDEH
AC100HCAD*H	AC052HBMDKH	AC035HBMDKH	N/A
AC120HCAD*H	AC060HBMDKH	AC035HBMDKH	N/A
AC140HCAD*H	AC071HBMDKH	AC052HBMDKH	AC035HBMDKH

* En una instalación de varias unidades interiores éstas deben tener la misma capacidad.

Por ejemplo. Si se instala la unidad exterior RC140DHXEA como una combinación DPM de 2 unidades interiores conectadas, solo se permite la combinación de dos ACN071NDEHA O de dos NS0714DXEA.

Requisitos de espacio para las unidades interiores y exteriores e instalación de los tubos

(Consulte la página 7~8 para las especificaciones de instalación.)

- Deben instalarse dos unidades interiores en un área que no esté dividida por una pared.
- La distancia entre las dos unidades interiores debe estar dentro de una línea recta de 10m.
- Después de la derivación, la distancia entre la tubería conectada a las dos unidades interiores debe estar dentro de 1m.
- La diferencia de altura entre las dos unidades debe estar dentro de 0,5m.
- Utilizar el kit de junta solo para DPM. (Consulte la tabla siguiente.)

KIT DPM	2 unidades interiores conectadas	3 unidades interiores conectadas	4 unidades interiores conectadas
		MXJ-2D2509K	MXJ-3D2509K

Conexión de la línea de comunicación y el control remoto con cable

2 unidades interiores conectadas

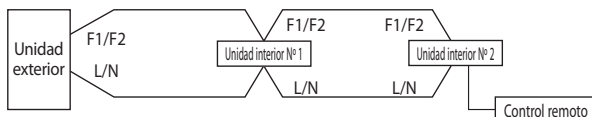

3 unidades interiores conectadas

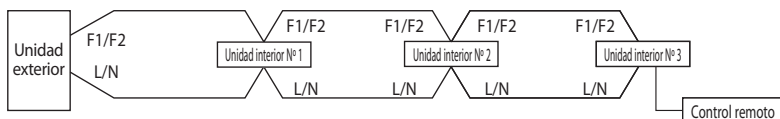

4 unidades interiores conectadas

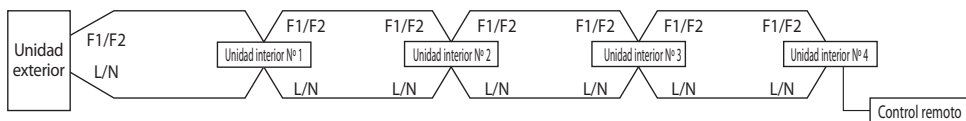

* El mando a distancia por cable se puede utilizar en cualquiera de las unidades interiores DPM.

Funcionamiento y especificaciones

- Los dos, tres o cuatro grupos de unidades interiores de una instalación DPM que están controlados por el mando a distancia por cable o inalámbrico funcionan de la misma manera. (Todos los controles como ON/OFF (Encendido/ Apagado), refrigeración/calefacción/deshumidificación/ventilación, viento alto/medio/bajo, ajuste de ángulo/cambio de persiana se aplican del mismo modo).
- El valor medio del sensor de la temperatura interior de todas las unidades interiores controla la función Calor OFF (Des.) que detiene la unidad cuando la temperatura interior alcanza la temperatura establecida.
- Cuando una de las unidades interiores tiene un problema, se protege el funcionamiento o se detiene la unidad.

Instrucciones para la instalación y el funcionamiento

- Debe instalar el DPM de acuerdo a las especificaciones de instalación que aparecen arriba y eliminar los factores que generen carga eléctrica en ambas unidades interiores durante la instalación y el funcionamiento. (Radiador / ventana / puerta delantera / ventilación / partición que divide el espacio)
 - Debe proporcionar instrucciones suficientes sobre el método de funcionamiento y las características de las especificaciones a los usuarios e informarles sobre las frases de advertencia en el control remoto con cable cuando sea necesario.
- ▶ <Los aires acondicionados en esta área son de un tipo especial que se controlará simultáneamente.>

Configure la cantidad de unidades interiores con el interruptor de encendido (K1, K2)

- Mantenga presionado el interruptor K1 para ingresar al modo de configuración en el número de la unidad interior instalada : Verifique la señal "A0" en el segmento 7.
 - ▶ Presione el interruptor K2 para configurar el número de la unidad interior instalada.
 - : Ej) Si hay dos unidades interiores, presione el interruptor K2 dos veces y verifique la señal "A2" en el segmento 7.
 - Si hay tres unidades interiores, pulse el botón K3 tres veces y compruebe el indicador "A3" del segmento 7.
 - Si hay cuatro unidades interiores, pulse el botón K4 tres veces y compruebe el indicador "A4" del segmento 7.
 - ▶ Presione el interruptor K1 para completar la configuración del número de la unidad interior instalada.
 - : Verifique la señal "AA" en el segmento 7.

Conexión y eliminación de aire en el circuito



- Al instalar asegúrese de que no haya fugas. Al recuperar el refrigerante, primero coloque el compresor en el piso antes de quitar el tubo de conexión. Si el tubo de refrigeración no se encuentra correctamente conectado y el compresor trabaja con la válvula de servicio abierta, el tubo succionará el aire y hará que la presión dentro del ciclo refrigerante sea anormalmente elevada. Puede causar una explosión o lesiones.

El aire en la unidad interior y en el tubo debe ser purgado. Si queda aire en los tubos de refrigeración, afectará al compresor, reducirá la capacidad de refrigeración/calefacción o llevará a un funcionamiento defectuoso. El refrigerante para la purga de aire no está cargado en la unidad exterior. Utilice una bomba de vacío como se muestra en la figura derecha.

1. Conecte cada tubo de montaje a la válvula apropiada en la unidad exterior y ajuste la tuerca abocardada.

Conexión y eliminación de aire en el circuito

2. Como se muestra en la ilustración opuesta, ajuste las tuercas abocardadas en la sección B primero manualmente y después con una llave de apriete, aplicando la siguiente torsión.

Diámetro exterior (D)	Torsión (N·m)
ø6,35 mm(1/4")	14~18
ø9,52 mm(3/8")	34~42
ø12,70 mm(1/2")	49~61
ø15,88 mm(5/8")	68~82
ø19,05 mm(3/4")	100~120

* 1N · m = 10 kgf · cm

3. Conecte la manguera de carga en la parte de baja presión del colector manométrico a la válvula cubierta mediante un puerto de servicio, como se muestra en la figura.



- Realice la conexión eléctrica y deje el sistema en "modo espera". No encienda el sistema. Esto es necesario para acelerar el funcionamiento de la bomba (posición completamente de ABIERTO de la válvula de expansión electrónica EEV-).

4. Cierre la válvula del lado de baja presión (A) del manómetro en sentido antihorario.

5. Utilice una bomba de vacío para purgar el aire del sistema durante 10 minutos aproximadamente.

- ◆ Cierre la válvula en la parte de baja presión del colector manométrico en sentido de las agujas del reloj.
- ◆ Asegúrese de que el manómetro muestre -0,1MPa(-76cmHg) después de 10 minutos aproximadamente. Este procedimiento es muy importante para evitar una fuga de gas.
- ◆ Apague la bomba de vacío.
- ◆ Quite la manguera de la parte de baja presión del colector manométrico.

6. Configure la válvula de corcho del lado del líquido y del lado de gas de la válvula cubierta en la posición de abierto.

7. Monte las tuercas del vástago de la válvula y la tapa del puerto de servicio a la válvula, y ajústelas a una torsión de 183kgf·cm con una llave de apriete.

8. Compruebe si hay pérdida de gas.

- ◆ En este momento, verifique especialmente si hay pérdida de gas de las tuercas del vástago de la válvula de 3 vías (Puerto A), y de la tapa del puerto de servicio.

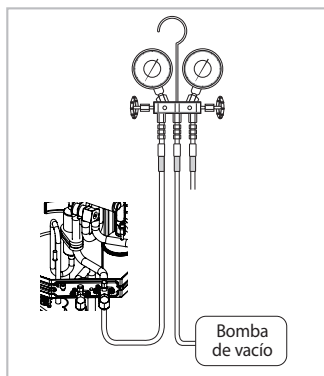
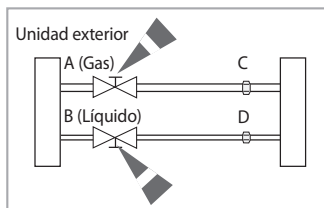

* Los diseños y la forma están sujetos a cambio según el modelo.

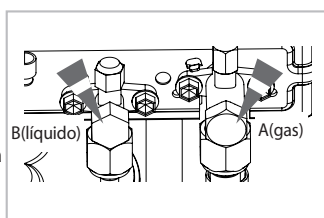

- Conecte las unidades interiores y exteriores utilizando tubos con conexiones abocardadas (no se suministran). Para las líneas, utilice tubo de cobre aislado, sin soldar, sin grasa y desoxidado, (Cu DHP type to ISO 1337 or UNI EN 12735-1), adecuado para operar presiones de al menos 4200kPa y para una presión de estallido de al menos 20700kPa. El tubo de cobre para aplicaciones hidrosanitarias es completamente inadecuado.
- Para los tamaños y límites (diferencia de altura, longitud de la línea, plegados máximos, carga de refrigerante, etc.) vea la "sección Conexión del tubo de refrigerante".

Corte/abocardado de los tubos

1. Asegúrese de tener disponibles las herramientas requeridas. (cortador de tubos, escariador, herramienta para abocardar y soporte para tubos)
2. Si desea acortar los tubos, córtelos con un cortador de tubos, asegurándose de que el borde cortado permanezca a un ángulo de 90° con respecto a la parte lateral del tubo. Consulte las siguientes ilustraciones para ver ejemplos de bordes cortados correcta e incorrectamente.

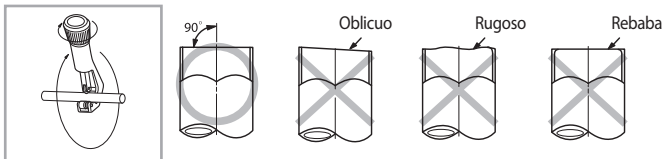

3. Para evitar un escape de gas, quite todas las rebabas en el borde cortado del tubo utilizando un escariador.
4. Deslice una tuerca abocardada en el tubo y modifique el abocardado.

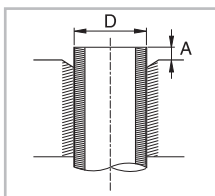

Diámetro exterior (D)	Profundidad (A)
ø6,35 mm (1/4")	1,3 mm
ø9,52 mm (3/8")	1,8 mm
ø12,70 mm (1/2")	2,0 mm
ø15,88 mm (5/8")	2,2 mm
ø19,05 mm (3/4")	2,2 mm

5. Verifique que el abocardado sea correcto, consultando las siguientes ilustraciones para ver ejemplos de abocardado incorrecto.

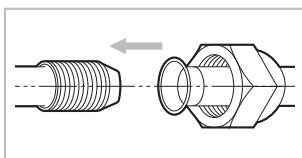

6. Alinee los tubos y ajuste las tuercas abocardadas primero en forma manual y después con una llave de apriete, aplicando la siguiente torsión.

Válvula	Tuerca abocardada		Tapa de la válvula		Tapa del puerto de presión		Aguja de la válvula		Puerto de presión	
	Llave (mm)	N·m	Llave (mm)	N·m	Llave (mm)	N·m	Llave (mm)	N·m	Llave (mm)	N·m
1/4"	17	18	23	20	18	16~18	Allen(hex.) 5	9	-	0,34
3/8"	22	42	23	20	18	16~18	Allen(hex.) 5	9	-	0,34
1/2"	26	55	29	40	18	16~18	Allen(hex.) 5	13	-	0,34
5/8"	29	65	29	40	18	16~18	Allen(hex.) 5	13	-	0,34
3/4"	36	100	38	40	18	16~18	Allen(hex.) 5	13	-	0,34

* 1N · m = 10 kgf · cm



- Si se requiere soldar los tubos asegúrese de que el Nitrógeno libre de oxígeno (OFN, por sus siglas en inglés) circule por el sistema.
- El rango de presión del soplado de nitrógeno es de 0,02 ~ 0,05MPa.

Realización de las pruebas de escape

PRUEBA DE ESCAPE CON NITRÓGENO (antes de abrir las válvulas)

Para detectar fugas de refrigerante básicas, antes de recrear el vacío y recircular el R410A, el instalador debe presurizar todo el sistema con nitrógeno (utilizando un cilindro con reductor de presión) a una presión superior por encima de las 40 barías (manómetro).

PRUEBA DE ESCAPE CON R410A (después de abrir las válvulas)

Antes de abrir las válvulas, descargue todo el nitrógeno en el sistema y cree un vacío. Después de abrir las válvulas verifique las fugas utilizando un detector de fugas para el refrigerante R410A.

Una vez que ha completado todas las conexiones, verifique posibles fugas utilizando un detector de fugas especialmente diseñado para refrigerantes HFC.

Para verificar fugas de gas en la Unidad exterior

Después, utilizando un detector de fugas, verifique las Válvulas en las secciones A y B.

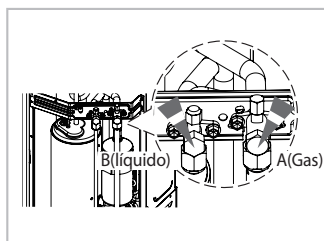

* Los diseños y la forma están sujetos a cambio según el modelo

Conexión de la manguera de salida a la unidad exterior

Cuando utilice el aire acondicionado en el modo calefacción, se puede acumular hielo. Durante el deshielo (descongelación), el agua condensada se debe drenar de manera segura. Por consiguiente, debe instalar una manguera de salida en la unidad exterior, siguiendo las siguientes instrucciones.

1. Deje un espacio de más de 80mm entre la parte inferior de la unidad exterior y el suelo para la instalación de la manguera de salida, como se muestra en la figura.
2. Inserte el tapón de desagüe en el orificio en la parte inferior de la unidad exterior.
3. Conecte la manguera de salida al tapón de desagüe.
4. Asegúrese de que el agua drenada salga correctamente y de manera segura.

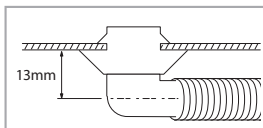
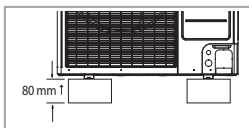

5. Asegúrese de enchufar el resto de los orificios de drenaje que no estén conectados a los tapones de vaciado utilizando los casquetes de desagüe.

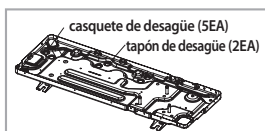

- * Cuando instale el producto, asegúrese de que el estante no esté colocado debajo del orificio de drenaje.
- * Si el producto se instala en lugares donde se producen grandes nevadas, deje una separación suficiente entre el producto y el suelo.

Montaje del tubo de refrigerante

Tubos aislantes

Una vez que ha verificado que no hay escapes en el sistema, puede aislar la tubería y la manguera.

1. Para evitar problemas de condensación, coloque un aislante alrededor de cada tubo de refrigerante.



NOTA

- Cuando aisle el tubo, asegúrese de superponer el aislamiento.
- El aislamiento debe realizarse cumpliendo con la normativa europea EEC / EU 2037/ 2000 que requiere la utilización de tipo de aislamiento de fundas sin utilizar gases CFC (clorofluorocarbano) y HCFC (hidroclorofluorocarbano) perjudiciales para la salud y el medio ambiente.



PRECAUCIÓN

- Cuando aisle el tubo, utilice el aislante non-slit.

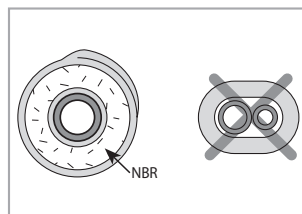

2. Selección del aislante del tubo refrigerante.

- ◆ Aísele el tubo lateral de gas y el de líquido tomando como referencia el espesor conforme al tamaño del tubo.
- ◆ La condición estándar es de 30°C de temperatura interior y 85% de humedad. En caso de instalarlo en condiciones de mucha humedad, utilice un aislante de un grado más grueso teniendo como referencia la tabla que se muestra a continuación. Si se instala en condiciones desfavorables, utilice el más grueso.
- ◆ La temperatura de resistencia al calor del aislante debe ser de más de 120°C.

Tubo	Medida del tubo	Tipo de aislamiento (Calefacción/refrigeración)		Observaciones
		Estándar [Menos de 30°C, 85%]	Humedad alta [Más de 30 °C, 85%]	
		EPDM, NBR		
Tubo de líquido	Ø6,35 ~ Ø9,52	9t	9t	La temperatura interna es superior a 120°C
	Ø12,7 ~ Ø19,05	13t	13t	
Tubo de gas	Ø6,35	13t	19t	
	Ø9,52 ~ Ø19,05	19t	25t	

- ◆ Cuando realice el aislamiento en los lugares y condiciones que se indican a continuación, aplique el mismo aislamiento que utilizaría en condiciones de humedad elevada.

<Condiciones geológicas>

- Lugares con humedad elevada, como costas, aguas termales, riberas de ríos o lagos y montañas (cuando parte del edificio esté cubierta de tierra y arena).

<Condiciones derivadas del funcionamiento>

- Techos de restaurantes, saunas, piscinas, etc.

<Condiciones de la construcción>

- Techos expuestos frecuentemente a la humedad y al frío no protegidos.

Por ejemplo, el tubo instalado en un corredor de dormitorios o estudios o cerca de una salida que se abre y se cierra con frecuencia.

- En el lugar donde se instala el tubo se registra una humedad elevada por no haber sistema de ventilación.

Montaje del tubo de refrigerante

Instalación de un sifón de aceite

Compruebe la lista siguiente e instale un sifón de aceite.

- ◆ Instale un sifón de aceite solo si la unidad exterior está en un nivel superior al de la unidad interior.
- ◆ Para funcionamiento de refrigeración, instálo solo en el tubo del lado del gas.
- ◆ Instale el sifón de aceite solo entre la unidad exterior y la primera derivación, cada 10 m.
- ◆ Los radios de curvatura (R) del sifón de aceite son los siguientes:

Diámetro del tubo (D)	12,70	15,88	19,05	22,23	25,40	28,60	31,75
Radio de curvatura (R)	25 y más	32 y más	38 y más	41 y más	51 y más	57 y más	60 y más

- ◆ Altura del sifón de aceite (H): $4R \leq H \leq 6R$

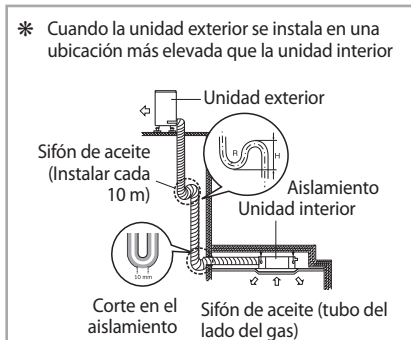
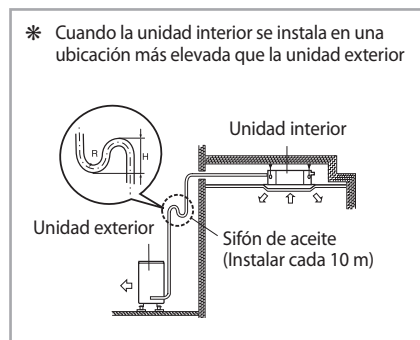

- Si el compresor funciona cuando el tubo de refrigerante no está instalado correctamente y se abre la válvula de servicio, puede ocurrir que el tubo de refrigerante deje entrar el aire y que la presión del interior del ciclo del refrigerante aumente, lo que podría dar lugar a una explosión y causar lesiones personales.
- Practique un orificio (10 mm de diámetro) en el aislamiento para que se desague el agua de lluvia que haya podido penetrar. Tenga cuidado de no dañar el tubo.

Uso de la válvula de cierre

Para abrir la válvula de cierre

1. Abra la tapa y gire la válvula de cierre en sentido contrario a las agujas del reloj utilizando una llave hexagonal.
2. Gírela hasta que el eje se detenga.



- No aplique fuerza excesiva a la válvula de cierre y siempre utilice instrumentos especiales. De lo contrario, la caja de detención se puede dañar y la lámina posterior puede presentar fugas.
- Si la lámina hermética tiene fugas, vuelva a girar el eje hacia el otro lado hasta la mitad, ajuste la caja de detención, y vuelva a comprobar si hay fugas. Si ya no hay fugas, ajuste el eje completamente.

3. Ajuste la tapa firmemente.

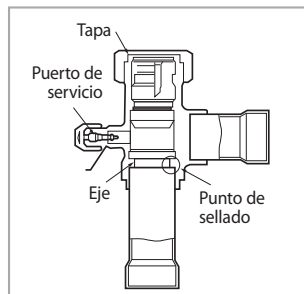

Para cerrar la válvula de cierre

1. Retire la tapa.
2. Gire la válvula de cierre en el sentido de las agujas del reloj utilizando una llave hexagonal.
3. Ajuste el eje hasta que la válvula alcance el punto de sellado.
4. Ajuste la tapa firmemente.



- Cuando use el puerto de servicio, siempre utilice también una manguera de carga.
- Compruebe si hay fuga de gas refrigerante después de ajustar la tapa.
- Debe utilizar una llave inglesa y una llave cuando abre/ajusta la válvula de cierre.

Instalación del módulo de Interfaz (Opcional)

Accesorios (Módulo de interfaz : MIM-B13D))

Módulo de interfaz	Cable de alimentación del módulo de interfaz	Cable de comunicación del módulo de interfaz	Manual de instalación	Cubierta	Retención de cable

1. Fije la cubierta con pernos en el lado de la caja de control de la unidad exterior. (Vea la imagen)
2. Ajuste el módulo de interfaz PCB a la cubierta en la caja de control de la unidad exterior, luego conecte el cable de alimentación y de comunicación entre el módulo de interfaz y la unidad exterior; consulte la imagen de la página 14~15.
3. Si instala un módulo de interfaz a una unidad exterior, toda unidad interior que esté conectada a una unidad exterior puede controlarse simultáneamente.
4. Cada unidad exterior conectada al mismo control centralizado tiene su propio módulo de interfaz.

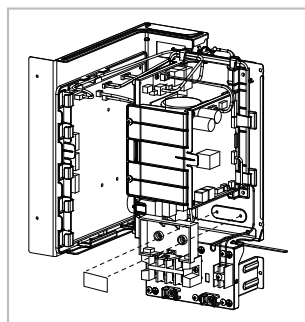

Fije la cubierta con bisagras
(Caja de control en la unidad exterior)

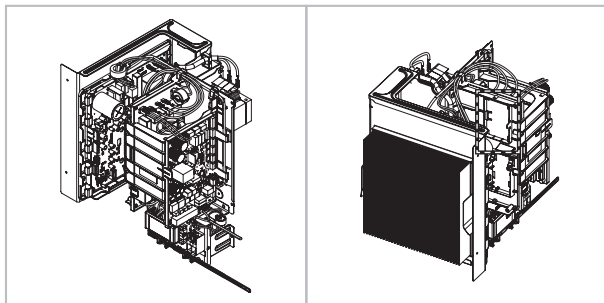

Asegure la caja

(caja de control de la unidad exterior AC***HCA**H, AC***JXA**H, AC100JXADEH1)

Procedimiento de vaciado por bombeo

El vaciado por bombeo se realizará cuando se reemplace un evaporador o cuando la unidad se reubique en otra área.

1. Quite la tapa del lado de baja presión.
2. Gire la válvula del lado de baja presión en el sentido de las agujas del reloj para cerrar y conectar el manómetro (lado de baja presión) a la válvula de servicio.
3. Configure la unidad en el modo de prueba de refrigeración pulsando el botón K2 (compruebe que el compresor esté funcionando).
4. Cierre la válvula del lado de alta presión girándola en el sentido de las agujas del reloj.
5. Cuando el medidor de presión indique "0", cierre la válvula del lado de baja presión girándola en el sentido de las agujas del reloj.
6. Detenga el funcionamiento del aire acondicionado pulsando el botón K3.
7. Cierre cada tapa de cada válvula.

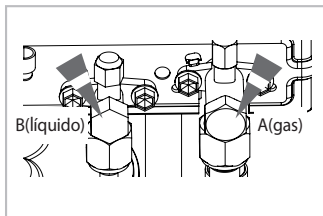

Reubicación del aire acondicionado

- Consulte este procedimiento cuando la unidad deba ser reubicada.
- Realice el procedimiento de vaciado por bombeo (consulte los detalles de 'vaciado por bombeo').
- Quite el cable de alimentación.
- Desconecte el cable de ensamblado de las unidades interior y exterior.
- Quite la tuerca abocardada que conecta la unidad interior con el tubo.
- En este momento, cubra el tubo de la unidad interior y el otro tubo usando una tapa o un tapón de vinilo para evitar el ingreso de materiales extraños.
- Desconecte el tubo conectado a la unidad exterior. En este momento, cubra la válvula de la unidad exterior y el otro tubo usando una tapa o un tapón de vinilo para evitar el ingreso de materiales extraños.
- Asegúrese de no doblar los tubos de conexión en el medio y almacene junto con los cables.
- Traslade las unidades interior y exterior a la nueva ubicación.
- Quite la placa de soporte para la unidad interior y trasládela a la nueva ubicación.

Verificación de la conexión a tierra correcta

Si el circuito de distribución de energía no tiene una conexión a tierra o la conexión a tierra no cumple con las especificaciones, se debe instalar un electrodo a tierra.

Los accesorios correspondientes no se suministran con el aire acondicionado.

1. Seleccione un electrodo a tierra que cumpla con las especificaciones de la ilustración.
2. Conecte la manguera flexible al puerto para la manguera flexible.
 - ◆ En suelo húmedo y duro en lugar de en suelo arenoso o con grava que tiene una resistencia de conexión a tierra más alta.
 - ◆ Siempre desde estructuras o instalaciones subterráneas, como tubos de gas, tubos de agua, líneas de teléfono y cables subterráneos.
 - ◆ Al menos a dos metros de distancia de un electrodo a tierra conductor de electricidad y su cable.

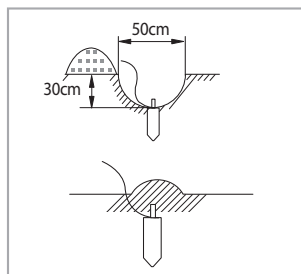
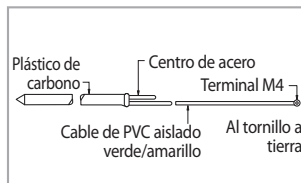

- El cable a tierra para la línea telefónica no se puede utilizar para conectar a tierra el aire acondicionado.

3. Termine envolviendo cinta aislante alrededor del resto de las tuberías que conducen a la unidad exterior.

Operaciones de prueba

6. **Modo View (Vista):** Cuando presiona el interruptor K4, puede ver información acerca del estado del sistema como se indica debajo.

Presión breve	Muestra los contenidos	SEG1	SEG2	SEG3	SEG4	Unidad
1	Frecuencia de orden	1	Centenas	Decenas	Dígito de la unidad	Hz
2	Frecuencia actual	2	Centenas	Decenas	Dígito de la unidad	Hz
3	Número de unidades interiores actuales.	3	Centenas	Decenas	Dígito de la unidad	EA
4	Censor de entrada de aire exterior	4	+ / -	Decenas	Dígito de la unidad	°C
5	Censor de descarga	5	Centenas	Decenas	Dígito de la unidad	°C
6	Sensor Eva-Mid	6	+ / -	Decenas	Dígito de la unidad	°C
7	Sensor Cond.	7	+ / -	Decenas	Dígito de la unidad	°C
8	Corriente	8	Decenas	Decenas de la unidad	Primer lugar de decimales	A
9	RPM del ventilador	9	Unidades de mil	Centenas	Decenas	rpm
10	Temperatura de descarga establecida	A	Centenas	Decenas	Dígito de la unidad	°C
11	EEV	B	Centenas	Decenas	Dígito de la unidad	step
12	Suma de la capacidad de las unidades interiores	C	Decenas	Dígito de la unidad	Primer lugar de decimales	kW
13	Control de protección	D	0: Refrigeración 1: Calefacción	Control de protección 0: Sin control de protección 1: Congelado 2: Descongelamiento continuo 3: Sobrecarga 4: Descarga 5: Corriente eléctrica total	Estado de la frecuencia 0: Normal 1: Esperar 2: Bajar 3: Límite superior 4: Límite inferior	-
14	La temperatura de la placa que irradia calor	E	Centenas	Decenas	Dígito de la unidad	-
15	Control de Software	F	-	-	-	-

Long prolongada 1	Version micom principal	Año (Hex)	Mes (Hex)	Fecha (decenas)	Fecha (dígito de la unidad)
después de una presión breve 1	Versión micom de inversor	Año (Hex)	Mes (Hex)	Fecha (decenas)	Fecha (dígito de la unidad)
después de una presión breve 1	Versión E2P	Año (Hex)	Mes (Hex)	Fecha (decenas)	Fecha (dígito de la unidad)

※ Presión prolongada K4 (ver. micom principal) → 1 presión breve más (ver. micom del inv.) → 1 presión breve más (ver. E2P)

7. Opciones del conmutador DIP

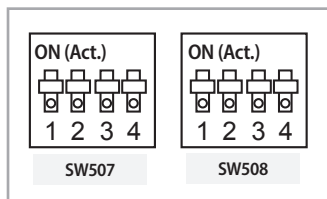

► Opciones del conmutador DIP (SW507)

	On (Act.) (predeterminado)	Off (Desact.)
Conmutador 1	Dirección automática	Dirección manual
Conmutador 2	Deshabilitar control de formación de nieve	Habilitar control de formación de nieve
Conmutador 3	Opciones del modo silencioso	
Conmutador 4		

※ Cuando el modo de prevención de nieve está en uso, el modo eco (modo de espera) no estará en funcionamiento.

※ Cuando se aplica la instalación DPM, el direccionamiento automático se efectuará en 1~2 minutos.

Durante el direccionamiento, $\overline{Rd} \overline{00}$ y $\overline{Rd} \overline{01}$ se mostrarán repetidamente por orden en las 2 unidades interiores conectadas, $\overline{Rd} \overline{00}$, $\overline{Rd} \overline{01}$ y $\overline{Rd} \overline{02}$ en las 3 unidades interiores conectadas, $\overline{Rd} \overline{00}$, $\overline{Rd} \overline{01}$, $\overline{Rd} \overline{02}$ y $\overline{Rd} \overline{03}$ en las 4 unidades interiores conectadas.

Una vez completado el direccionamiento, $\overline{dE} \overline{00}$, $\overline{F0} \overline{00}$, $\overline{Rd} \overline{00}$, $\overline{00} \overline{00}$, y $\overline{01} \overline{01}$ se mostrarán repetidamente por orden en las 2 unidades interiores conectadas, $\overline{dE} \overline{00}$, $\overline{F0} \overline{00}$, $\overline{Rd} \overline{00}$, $\overline{00} \overline{00}$, $\overline{01} \overline{01}$, y $\overline{02} \overline{02}$ en las 3 unidades interiores conectadas, $\overline{dE} \overline{00}$, $\overline{F0} \overline{00}$, $\overline{Rd} \overline{00}$, $\overline{00} \overline{00}$, $\overline{01} \overline{01}$, $\overline{02} \overline{02}$ y $\overline{03} \overline{03}$ en las 4 unidades interiores conectadas.

► Opciones del conmutador DIP (SW508)

	On (Act.) (predeterminado)	Off (Desact.)
Conmutador 1	Modo silencioso automático	Modo silencioso manual
Conmutador 2	-	-
Conmutador 3	-	-
Conmutador 4	-	-

8. Opciones del conmutador DIP del modo silencioso

(AC***HCAPKH, AC***HCAPNH, AC***HCADKH, AC***HCADNH, AC***JXADEH, AC***JXADGH, AC100JXADEH1)

► Opciones del conmutador DIP (SW507)

Conmutador 3	Conmutador 4	Funcionamiento
On (Act.)	On (Act.)	Deshabilitar modo silencioso
On (Act.)	Off (Desact.)	Modo silencioso primer paso
Off (Desact.)	On (Act.)	Modo silencioso segundo paso
Off (Desact.)	Off (Desact.)	Modo silencioso tercer paso

Solución de problemas

La tabla a continuación ofrece indicaciones sobre la rutina de autodiagnóstico. Algunos de los códigos de error requieren actividades exclusivas de un Centro de Servicio Autorizado.

Unidad exterior

Si ocurre un error durante el funcionamiento, aparecerá en el LED del PCB de la unidad exterior, tanto del PCB PRINCIPAL como del PCB INVERSOR.

No.	Código de error	Significado	Observaciones
1	E108	Error debido a una dirección de comunicación repetida	Compruebe si hay una dirección principal de la unidad interior repetida
2	E121	Error del sensor de temperatura ambiente de la unidad interior (interrumpido o abierto)	Termistor de temperatura ambiente de la unidad interior abierto/interrumpido
3	E122	Error en el sensor de EVA IN de la unidad interior (interrumpido o abierto)	Termistor de EVA_IN de la unidad interior abierto/interrumpido
4	E123	Error en el sensor de EVA OUT de la unidad interior (interrumpido o abierto)	Termistor de EVA_OUT de la unidad interior abierto/interrumpido
5	E153	Error en el flotador (2ª detección)	"Flotador de la unidad interior abierto/interrumpido Comprobación del funcionamiento de la bomba de drenaje"
6	E154	Error del ventilador interior	Compruebe el funcionamiento del ventilador interior de la unidad interior
7	E198	Error en el fusible térmico de la unidad interior (abierto)	Comprobación de apertura del fusible térmico del bloque de terminales de la unidad interior
8	E201	Error de comunicación entre la unidad interior y la unidad exterior (fallo de seguimiento previo o cuando el número real de unidades interiores es diferente de la configuración del número de unidades interiores en la unidad exterior) Error debido a un fallo de seguimiento de comunicación después del encendido inicial. (El error se produce independientemente del número de unidades.)	Compruebe la configuración del número de unidades interiores en la unidad exterior
9	E202	Error de comunicación entre la unidad interior y la unidad exterior (cuando no hay respuesta de las unidades interiores después de finalizar el seguimiento)	Compruebe la conexión eléctrica y la configuración entre la unidad interior y la unidad exterior
10	E203	"Error de comunicación entre la unidad exterior inversor - micom principal (Para controlador PF 4~6, el error lo determinará la hora de encendido del compresor.)"	Compruebe la conexión eléctrica y la configuración entre PBA PRINCIPAL - PBA INVERSOR de la unidad interior
11	E221	Error del sensor de temperatura exterior (interrumpido o abierto)	Compruebe el sensor exterior (abierto/interrumpido)
12	E231	Error en el sensor COND OUT exterior (interrumpido o abierto)	Compruebe el sensor COND OUT abierto/interrumpido
13	E251	Error del sensor de temperatura de descarga del compresor 1 (interrumpido o abierto)	Compruebe el sensor de descarga abierto/interrumpido

No.	Código de error	Significado	Observaciones
14	E320	Error en el sensor de OLP (interrumpido o abierto)	Compruebe el sensor de OLP abierto/interrumpido
15	E403	Fallo de compresor debido al control de protección anticongelación	Compruebe el condensador exterior
16	E404	Parada del sistema debida al control de protección de sobrecarga	Compruebe el compresor al arrancar
17	E416	Parada del sistema debida a la temperatura de descarga	-
18	E422	Detectado bloqueo en tubo de alta presión	<ol style="list-style-type: none"> 1. Revise si la válvula de servicio está abierta 2. Revise si hay fugas de refrigerante (conexiones de los tubos, intercambiador de calor) y cargue refrigerante si es necesario 3. Revise si hay alguna obstrucción en el ciclo del refrigerante (unidad interior/unidad exterior) 4. Revise si se ha añadido refrigerante adicional después de alargar el tubo
19	E425	Fase inversa o fase abierta	Revise si el trifásico está inverso o abierto
20	E440	Operación de calentamiento restringida a una temperatura exterior superior al valor Theat_high (predeterminado: 30 °C)	CALEFACCIÓN
21	E441	Operación de refrigeración restringida a una temperatura exterior inferior al valor Tcool_low (predeterminado: 0 °C)	REFRIGERACIÓN
22	E458	Error de velocidad del ventilador	ERROR VENTILADOR 1
23	E461	Error debido a un fallo de funcionamiento del compresor inversor	-
24	E462	Parada del sistema debida a control de corriente total	-
25	E463	Error de disparo de sobretensión/sobretensión PFC	Compruebe el sensor OLP
26	E464	Sobretensión de IPM (O.C)	IPM
27	E465	Error de sobrecarga del compresor	-
28	E466	Error de sobretensión/baja tensión del enlace CC	Compruebe la alimentación CA y el voltaje CC
29	E467	Error debido a rotación anormal del compresor o cable del compresor no conectado	Compruebe el cable del compresor
30	E468	Error en el sensor actual (interrumpido o abierto)	Compruebe la PBA del inversor exterior
31	E469	Error en el sensor de tensión del enlace CC (interrumpido o abierto)	-
32	E470	Error EEPROM de lectura/escritura de la unidad exterior (opcional)	Compruebe datos de la EEPROM de la unidad exterior

Solución de problemas

No.	Código de error	Significado	Observaciones
33	E471	Error EEPROM de lectura/escritura de la unidad exterior (H/W)	Compruebe EEPROM H/W de la unidad exterior
34	E472	Salida de señal Zero Cross de línea CA	-
35	E473	Error de bloqueo del compresor	-
36	E474	Error del sensor del disipador de calor IPM del inversor 1 (interrumpido o abierto)	Compruebe la PBA del inversor exterior
37	E475	Error en ventilador 2 del inversor	ERROR VENTILADOR 2
38	E484	Error de sobrecarga de PFC (sobretensión)	Compruebe la PBA del inversor exterior
39	E485	Error del sensor de corriente de entrada del inversor 1 (interrumpido o abierto)	
40	E500	Error de sobrecalentamiento de IPM en inversor 1	Compruebe la PBA del inversor exterior
41	E508	Instalación inteligente no instalada	-
42	E554	Fuga de gas detectada	Compruebe el refrigerante
43	E556	Error debido a la discrepancia de capacidad de las unidades interior y exterior	Compruebe la capacidad de las unidades interior y exterior
44	E557	Error de opción del mando a distancia DPM	Compruebe el código de opción interior
45	E590	Error de suma de verificación EEPROM del inversor	-
46	E660	Error de código de arranque del inversor	-

Modelo	Peso neto	Dimensión neta (an. x pr. x alt.)
AC090FCADEH/EU	72,0 kg	940*330*998 mm
AC100FCADEH/EU	72,0 kg	940*330*998 mm
AC100FCADGH/EU	81,0 kg	940*330*998 mm
RC125DHXEB	88,0 kg	940*330*1210 mm
RC125DHXGA	91,0 kg	940*330*1210 mm
RC140DHXEB	88,0 kg	940*330*1210 mm
RC140DHXGA	91,0 kg	940*330*1210 mm
AC090FCAPEH/EU	72,0 kg	940*330*998 mm
AC100FCAPEH/EU	88,0 kg	940*330*1210 mm
AC100FCAPGH/EU	91,0 kg	940*330*1210 mm
AC100FCAFEH/EU	98,0 kg	940*330*1420 mm
RC125PHXEA	88,0 kg	940*330*1210 mm
RC125PHXGA	91,0 kg	940*330*1210 mm
RC140PHXEA	98,0 kg	940*330*1420 mm
RC140PHXGA	101,0 kg	940*330*1420 mm
AC090FCASEH/EU	72,0 kg	940*330*998 mm
AC100FCASEH/EU	72,0 kg	940*330*998 mm
AC090HCADKH/EU	700 kg	940*330*998 mm
AC090HCADNH/EU	72,0 kg	940*330*998 mm
AC100HCADKH/EU	700 kg	940*330*998 mm
AC100HCADNH/EU	72,0 kg	940*330*998 mm
AC120HCADKH/EU	77,0 kg	940*330*998 mm
AC120HCADNH/EU	79,0 kg	940*330*998 mm
AC071HCAPKH/EU	64,5 kg	940*330*998 mm
AC090HCAPKH/EU	88,0 kg	940*330*998 mm
AC100HCAPKH/EU	95,0 kg	940*330*1420 mm
AC100HCAPNH/EU	96,0 kg	940*330*1420 mm
AC120HCAPKH/EU	95,0 kg	940*330*1420 mm
AC120HCAPNH/EU	96,0 kg	940*330*1420 mm
AC140HCADKH/EU	88,0 kg	940*330*1210 mm
AC140HCADNH/EU	90,0 kg	940*330*1210 mm
AC140HCAPKH/EU	95,0 kg	940*330*1420 mm
AC140HCAPNH/EU	96,0 kg	940*330*1420 mm
AC100XADEH/EU	70,0 kg	940*330*998 mm
AC100XADEH1EU		
AC100XADGH/EU	72,0 kg	940*330*998 mm
AC120XADEH/EU	77,0 kg	940*330*998 mm
AC120XADGH/EU	79,0 kg	940*330*998 mm
AC140XADEH/EU	88,0 kg	940*330*1210 mm
AC140XADGH/EU	90,0 kg	940*330*1210 mm