

SR8825



# Robot aspirapolvere Manuale dell'utente

- \* Prima di utilizzare questo prodotto, leggere attentamente le istruzioni.
- \* Solo per uso interno.

Italiano

imagine the possibilities

Grazie per aver acquistato un prodotto Samsung.  
Per ricevere un servizio più completo, Registra il  
tuo prodotto su  
[www.samsung.com/register](http://www.samsung.com/register)

**SAMSUNG**

# Informazioni sulla sicurezza

## INFORMAZIONI SULLA SICUREZZA





- Prima di utilizzare il prodotto, leggere attentamente questo manuale e conservarlo per future consultazioni.



- Dal momento che queste istruzioni coprono diversi modelli del prodotto, le caratteristiche dell'aspirapolvere acquistato potrebbero differire leggermente da quanto descritto in questo manuale.

### SIMBOLI DI AVVERTENZA/ATTENZIONE UTILIZZATI

	Indica che sussiste il rischio di lesioni gravi perfino mortali.
	Indica che sussiste il rischio di lesioni personali o danni materiali.

### ALTRI SIMBOLI UTILIZZATI

	Spiega i termini utilizzati al fine di facilitare la comprensione da parte dell'utente dell'uso corretto del prodotto.
---	--

# Informazioni sulla sicurezza

---

## **INFORMAZIONI IMPORTANTI SULLA SICUREZZA**

---

Durante l'uso di apparecchiature elettriche, è necessario seguire alcune precauzioni di base, tra le quali:

### **LEGGERE COMPLETAMENTE LE ISTRUZIONI D'USO PRIMA DI UTILIZZARE IL ROBOT ASPIRAPOLVERE.**

Scollegare il prodotto dalla presa di corrente in caso di inutilizzo o prima di effettuare la manutenzione.

### **ATTENZIONE: per ridurre il rischio di incendio, scariche elettriche o lesioni:**

#### **GENERALE**

- Usare il prodotto solo secondo quanto descritto in questo manuale.
- Non utilizzare l'aspirapolvere o la base di ricarica qualora presentino danni.
- Se l'aspirapolvere o la base di ricarica ha subito una caduta, danni, è stato lasciato all'esterno, è caduto in acqua o non funziona correttamente, rivolgersi a un centro assistenza.
- Non maneggiare il prodotto o la base di ricarica con le mani bagnate.
- Usare il prodotto solo su superfici asciutte e in interno.
- L'apparecchio non è inteso per l'uso da parte di persone (bambini inclusi) con ridotte capacità fisiche, sensoriali o mentali, inesperte o prive di una adeguata conoscenza, a meno che una persona responsabile per loro sicurezza fornisca loro una corretta supervisione e istruzione all'uso.
- I bambini devono essere controllati per evitare che giochino con l'apparecchio.

#### **BASE DI RICARICA**

- Non modificare la spina polarizzata per adattarla a una presa non polarizzata o a un cavo di prolunga.
- Non utilizzare in esterno o su superfici bagnate.
- Scollegare la base di ricarica dalla presa elettrica in caso di inutilizzo e prima di effettuare la manutenzione.
- Usare solo la base di ricarica fornita in dotazione dal costruttore per effettuare la ricarica.
- Non usare se la spina o il cavo di alimentazione sono danneggiati.
- Non trasportare il prodotto tirandolo per il cavo, non utilizzare il cavo come una maniglia, non incastrare il cavo chiudendo una porta, non far passare il cavo intorno a bordi o angoli taglienti. Tenere il cavo lontano da fonti di calore.
- Non utilizzare prolunghe o prese con una capacità di corrente inadeguata al carico.
- Non scollegare la spina di alimentazione tirandola per il cavo. Per scollegare il prodotto, afferrare la spina, non il cavo.
- Non aprire o bruciare le batterie poiché potrebbero esplodere ad elevate temperature.
- Non tentare di aprire la base di ricarica. Eventuali riparazioni devono essere eseguite esclusivamente da un centro di assistenza qualificato.
- Non esporre la base di ricarica a temperature elevate, umidità o vapore.

# Informazioni sulla sicurezza

---

## **ROBOT ASPIRAPOLVERE**

- Non aspirare oggetti rigidi, appuntiti o taglienti come vetro, chiodi, viti, monete o simili.
- Non utilizzare senza filtro. Durante la manutenzione dell'unità, non inserire dita o altri oggetti nel comparto della ventola per evitare lesioni in caso di attivazione accidentale del prodotto.
- Non inserire oggetti estranei nelle aperture di ventilazione. Non utilizzare se le aperture sono ostruite; mantenerle libere da polvere, residui, capelli o qualunque oggetto possa ridurre il flusso dell'aria.
- Non aspirare sostanze tossiche (candeggina, ammoniaca, disgorgante idraulico).
- Non aspirare oggetti in fiamme o che possano causare fumo, quali sigarette, fiammiferi o braci.
- Non utilizzare per aspirare liquidi infiammabili o combustibili quali benzina, né usare in luoghi dove tali sostanze potrebbero essere presenti.
- Non usare il robot aspirapolvere in spazi ristretti in cui siano presenti vapori rilasciati da vernici a base d'olio, diluenti, antitarne, polveri infiammabili, o altri vapori esplosivi o tossici.
- In caso di uso intensivo o temperature estreme, dalle batterie può fuoriuscire liquido. Se il liquido fuoriuscito entra a contatto con la pelle, lavare immediatamente con acqua. Se il liquido fuoriuscito entra a contatto con gli occhi, lavare immediatamente con acqua corrente per almeno 10 minuti. Consultare un medico.

# Indice

---

<b>INFORMAZIONI SULLA SICUREZZA</b>	06	Alimentazione
	07	Prima dell'uso
	10	Durante l'uso
	11	Pulizia e manutenzione
<b>CARATTERISTICHE DEL PRODOTTO</b>	13	Caratteristiche del prodotto
<b>MONTAGGIO DELL'ASPIRAPOLVERE</b>	15	Componenti
	16	Nomenclatura delle parti
<b>FUNZIONAMENTO DELL'ASPIRAPOLVERE</b>	19	Installazione dell'aspirapolvere
	19	Ordine di installazione
	19	Accensione e spegnimento
	20	Installazione della base di ricarica
	21	Ricarica
	22	Informazioni sulla batteria
	23	Uso del robot aspirapolvere
	23	Avviare/interrompere la pulizia
	24	Ricarica
	25	Pulizia automatica
	26	Pulizia spot
	27	Pulizia max
	28	Pulizia bordi
	29	Pulizia programmata
<b>MANUTENZIONE STRUMENTI E FILTRO</b>	30	Pulizia del robot aspirapolvere
	30	Tenere a mente i metodi di pulizia e manutenzione
	30	Pulizia della spia del sensore e della telecamera
	31	Pulizia della vaschetta di raccolta polvere e del filtro
	32	Pulizia della spazzola principale
	34	Pulizia delle spazzole rotative laterali per la pulizia dei bordi
	35	Pulizia delle ruote di guida
<b>RISOLUZIONE DEI PROBLEMI</b>	36	Checklist prima di chiamare l'assistenza
	37	Risoluzione dei problemi mediante codici di errore
<b>SPECIFICHE DEL PRODOTTO</b>	38	Specifiche del prodotto

# Informazioni sulla sicurezza

## ALIMENTAZIONE



**Non piegare eccessivamente il cavo di alimentazione né posizionarvi sopra oggetti pesanti che potrebbero danneggiarlo.**

- La mancata osservanza di questa precauzione può causare un incendio o una scarica elettrica.

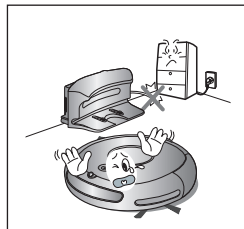

**Accertarsi di rimuovere eventuale polvere o acqua dalla spina di alimentazione.**

- La mancata osservanza di questa precauzione può causare un malfunzionamento o una scarica elettrica.

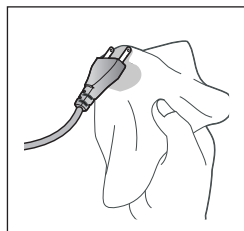

**Non estrarre la spina di alimentazione tirandola per il cavo né toccare la spina con le mani bagnate.**

- La mancata osservanza di questa precauzione può causare un incendio o una scarica elettrica.

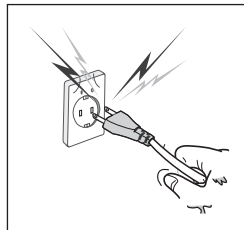

**Non usare una spina multipla su una presa singola. (Non lasciare il cavo di alimentazione appoggiato a terra.)**

- La mancata osservanza di questa precauzione può causare un incendio o una scarica elettrica.

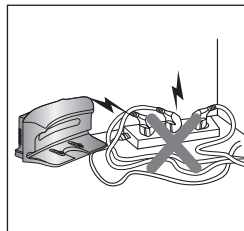

**Non usare un cavo o una spina di alimentazione danneggiati o una presa allentata.**

- La mancata osservanza di questa precauzione può causare un incendio o una scarica elettrica.

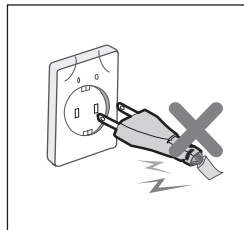

# Informazioni sulla sicurezza

## PRIMA DELL'USO



AVVERTENZA

### Prima di attivare il robot aspirapolvere accertarsi che la vaschetta di raccolta polvere sia inserita.

- Se la vaschetta di raccolta polvere non è inserita, l'aspirapolvere non funziona.

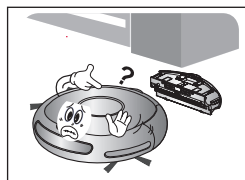

AVVERTENZA

### Non usare mai il robot aspirapolvere in luoghi che presentano materiali combustibili quali:

- Candele o lampade da tavolo appoggiate al pavimento.
- Fiamme non sorvegliate (camini o stufe).
- Benzina, alcool distillato, diluenti, portaceneri con sigarette accese, ecc.

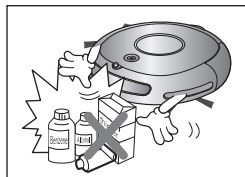

AVVERTENZA

### Il robot aspirapolvere è destinato a un uso domestico. Non utilizzare nei seguenti luoghi.

- Attici, interrati, magazzini, edifici industriali, locali separati distanti dall'edificio principale, luoghi esposti all'acqua o all'umidità come bagni o lavanderie, e vicino o sopra tavoli o ripiani.
- Se usato in tali luoghi possono verificarsi seri danni (malfunzionamenti o rotture).



AVVERTENZA

### Aprire tutte le porte delle stanze per effettuare la pulizia.

- Quando una porta è chiusa, il robot aspirapolvere non è in grado di accedere alla stanza.
- Tuttavia, verificare che la porta d'ingresso, la porta veranda e quella del bagno siano chiuse, così come eventuali altre porte d'accesso a locali con gradini o altri dislivelli che potrebbero causare la caduta del robot.



AVVERTENZA

### In caso di tappeti con lunghe frange, ripiegare le frange sotto il tappeto.

- Se non ripiegate, le frange possono causare danni al tappeto e al robot aspirapolvere, poiché potrebbero rimanere intrappolate nelle ruote di guida o nella spazzola principale.

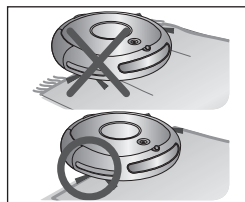

# Informazioni sulla sicurezza

## PRIMA DELL'USO



### **Rimuovere eventuali piccoli oggetti od oggetti delicati dall'area da pulire.**

- Spostare eventuali oggetti prima di procedere alla pulizia.
- Rimuovere oggetti fragili quali vasi, vetri, porcellane, ecc.
- L'aspirapolvere non è in grado di riconoscere monete, anelli o altri oggetti di valore quali i gioielli.

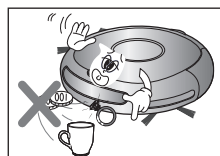

### **Rimuovere eventuali oggetti sparsi sul pavimento prima di effettuare la pulizia.**

- L'aspirapolvere è progettato per rilevare ostacoli a una distanza di 5 cm.
- Eventuali asciugamani, tappetini posti davanti a vasche da bagno, lavandini, ingressi o locali di servizio, cavi di alimentazione, tovaglie e nastri possono rimanere intrappolati nelle ruote di guida o nella spazzola principale. Se nel robot rimane intrappolato un lembo di tovaglia pendente a terra si può verificare la caduta degli oggetti appoggiati sul tavolo.

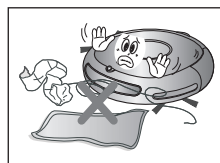

### **Richiedere ai membri della famiglia (o ai coinquilini) di prestare attenzione prima di effettuare la pulizia o durante l'uso della Modalità di pulizia programmata.**

- Il robot aspirapolvere può urtare i bambini, facendoli cadere.



### **Accertarsi che i bambini non mettano i piedi o si siedano sull'aspirapolvere.**

- I bambini potrebbero cadere provocandosi lesioni o danneggiare seriamente il prodotto.



### **Se un bambino o un animale domestico viene lasciato da solo all'interno della casa, accertarsi che l'interruttore di accensione dell'aspirapolvere sia in posizione off.**

- L'aspirapolvere può attrarre la loro attenzione.
- Nelle ruote di guida o nella spazzola potrebbero restare intrappolati dita, piedi, abiti, capelli o peli, provocando lesioni.
- Se un bambino o un animale domestico si trova sulla traiettoria dell'aspirapolvere, potrebbe essere scambiato per un ostacolo e la pulizia della zona potrebbe risultare imperfetta.
- Quando l'interruttore di accensione viene posto in posizione off, l'alimentazione e tutte le funzioni sono disattivate.

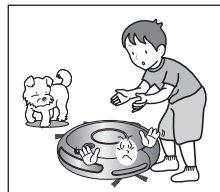

### **Durante l'installazione della base di ricarica, non lasciare il cavo di alimentazione a terra.**

- Quando l'aspirapolvere si dirige verso la base di ricarica o vi passa vicino, potrebbe rimanere impigliato nel cavo.

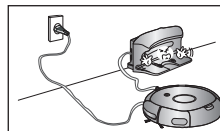

### **Tenere sempre il cavo di alimentazione della base di ricarica collegato alla presa elettrica.**

- Sebbene l'aspirapolvere sia dotato di una funzione di auto ricarica, tale operazione non sarà possibile se il cavo di alimentazione della base di ricarica non è collegato alla presa elettrica.

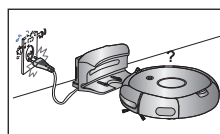



# Informazioni sulla sicurezza

## PRIMA DELL'USO



### **Installare la base di ricarica in un luogo facilmente accessibile dal robot aspirapolvere.**

- Se la base di ricarica viene posizionata in un angolo, ciò può causare movimenti eccessivi e impedire il regolare processo di ricarica automatica.

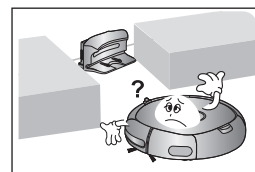

### **Eventuali oggetti posizionati di fronte alla base di ricarica possono impedire all'aspirapolvere di effettuare autonomamente la ricarica.**

- Mantenere la zona sgombra da oggetti.

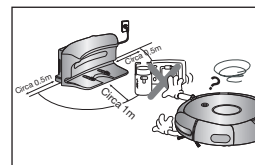

### **Non devono essere presenti ostacoli entro 0,5 m sulla sinistra e sulla destra ed entro 1 m sul davanti.**

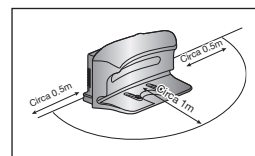

### **Non provocare un corto circuito dei contatti della base di ricarica con oggetti metallici quali bastoncini, cacciaviti, eccetera.**

- In caso contrario potrebbero verificarsi gravi danni alla base di ricarica.

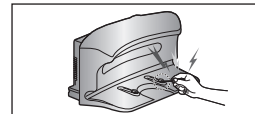

### **Accertarsi che non vi siano tracce di liquidi sulla base di ricarica.**

- La mancata osservanza di questa precauzione può causare un incendio o una scarica elettrica.

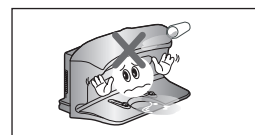

### **Accertarsi che l'aspirapolvere non aspiri o si muova sopra liquidi quali acqua, olio o urina di animali domestici.**

- La mancata osservanza di questa precauzione può causare gravi danni al prodotto.
- I liquidi potrebbero spandersi tramite le ruote dell'apparecchio sporcando la zona intorno.

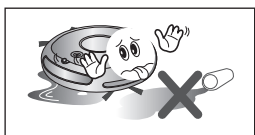

### **Non utilizzare la base di ricarica per scopi diversi da quelli previsti dal costruttore.**

- La mancata osservanza di questa precauzione può causare gravi danni alla base di ricarica o provocare un incendio.

# Informazioni sulla sicurezza

## DURANTE L'USO



**L'aspirapolvere non è idoneo per la pulizia di tappeti molto spessi.**

- La mancata osservanza di questa indicazione può causare problemi durante l'uso del robot aspirapolvere.
- E' possibile arrecare danni al tappeto.

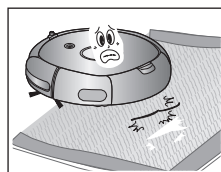

**Non usare l'aspirapolvere su un tavolo o in luoghi elevati da terra.**

- La caduta accidentale può causare danni all'unità.

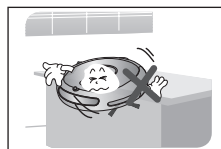

**Durante il suo funzionamento l'aspirapolvere può urtare contro l'arredamento, per esempio le gambe delle sedie, dei tavoli, pezzi di arredamento lunghi e sottili, ecc..**

- Per accelerare e ottimizzare il processo di pulizia, sollevare le sedie da terra posizionandole sopra i tavoli.

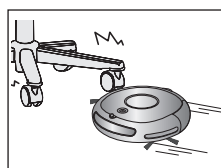

**Non collocare oggetti sopra l'aspirapolvere.**

- In caso contrario si potrebbe verificare un malfunzionamento.



**Rimuovere immediatamente eventuali pezzi di carta o di plastica di grandi dimensioni aspirati dal robot durante la pulizia.**

- L'uso dell'aspirapolvere per un lungo periodo di tempo con i fori di ventilazione ostruiti può comportare gravi danni al prodotto.

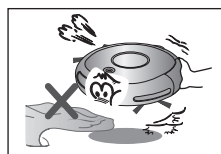

**Se si avverte un rumore insolito, fumo od odore di bruciato proveniente dall'aspirapolvere, spegnere immediatamente l'apparecchio e chiamare il centro assistenza.**

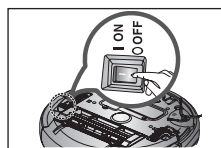

**Il robot aspirapolvere potrebbe non essere in grado di svolgere la sua funzione se bloccato sulle scale di ingresso o sulla veranda.**

- Per motivi di sicurezza, il robot aspirapolvere interrompe il funzionamento se non è in grado di muoversi per più di 5 minuti.
- Per riprendere il regolare funzionamento, spegnerlo e riaccenderlo dopo averlo spostato in una nuova posizione nella quale sia in grado di proseguire la sua funzione.

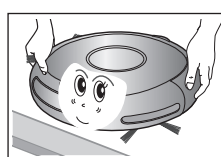

# Informazioni sulla sicurezza

## DURANTE L'USO



**Il robot aspirapolvere non è in grado di pulire completamente le aree che non è in grado di raggiungere, come per esempio gli angoli e gli spazi tra divani e pareti.**

- Pulire di tanto in tanto queste zone manualmente.

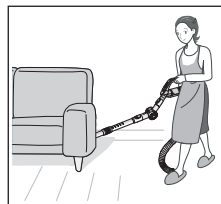

**Se il robot aspirapolvere forma tracce di polvere, è possibile che queste rimangano non pulite.**

- In questo caso, raccogliere la polvere utilizzando uno strumento diverso.

## PULIZIA E MANUTENZIONE



**Durante la pulizia del prodotto, non spruzzarvi sopra acqua né pulirlo con sostanze volatili quali benzina, diluenti o alcool.**

- La mancata osservanza di questa precauzione può causare gravi danni al prodotto.

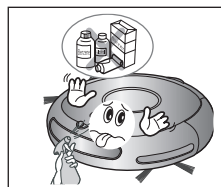

**Non premere con forza il paracolpi del robot aspirapolvere.**

- In caso di danneggiamento del sensore paracolpi, il robot aspirapolvere può urtare pareti e mobili.

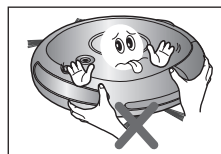

**L'unità deve essere disassemblata o riassemblata solo da tecnici dell'assistenza qualificati.**

- La mancata osservanza di questa precauzione può causare danni al prodotto.



**Rimuovere regolarmente eventuali corpi estranei accumulatisi davanti ai sensori Ostacoli e Dislivello.**

- Lo sporco che si accumula sui sensori può comportare un funzionamento inaccurato dei sensori.

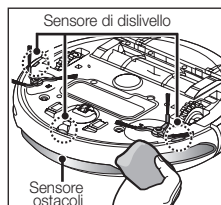

# Informazioni sulla sicurezza

## PULIZIA E MANUTENZIONE



### **Durante la rimozione di corpi estranei, spegnere l'apparecchio prima di verificare la spazzola di pulizia.**

- La mancata osservanza di questa precauzione può comportare l'accensione accidentale dell'unità e causare lesioni personali o gravi danni al prodotto.

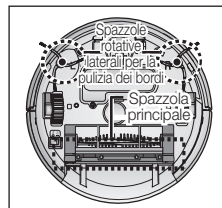

### **Se il cavo di alimentazione è danneggiato, richiederne la sostituzione a un tecnico qualificato presso un centro assistenza.**

- La mancata osservanza di questa precauzione può causare un incendio o una scarica elettrica.



### **Prima di pulire la base di ricarica, scollegare il cavo di alimentazione.**



### **Per effettuare la sostituzione della batteria, contattare un centro di assistenza Samsung Electronics.**

- L'uso di batterie non originali può comportare un malfunzionamento del prodotto.

\* Informazioni sulle batterie :  
AA Ni-MH, UNION SUPPO, Modello HPY, 12 (EA).

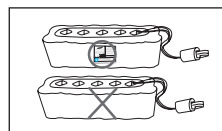

# Caratteristiche del prodotto

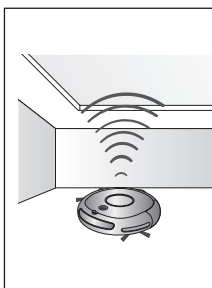
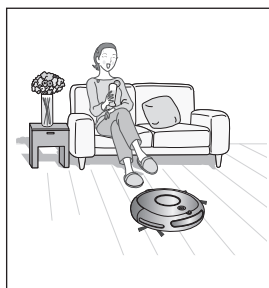

- **Cosa significa riconoscimento della forma del soffitto (Visionary mapping™)?**

Questa funzione riconosce la forma del soffitto mediante una telecamera posizionata sulla parte superiore dell'apparecchio per identificare l'area da pulire e il modo migliore per passarvi sopra e pulire ogni sezione del pavimento.

## PULIZIA DELICATA DI OGNI ANGOLO

Poiché il robot aspirapolvere è in grado di pulire il pavimento in modo sequenziale (→) seguendo una mappa determinata dalla funzione di riconoscimento della forma del soffitto, è in grado di pulire anche ogni angolo del pavimento.

## VARIE MODALITA' DI PULIZIA

Per soddisfare tutte le esigenze di pulizia sono disponibili varie modalità di funzionamento.

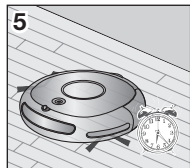
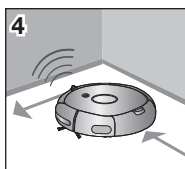
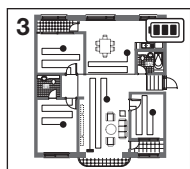
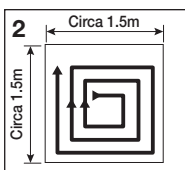
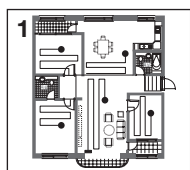

### 1. Modalità Auto

Pulisce tutte le stanze in modo automatico.

### 2. Modalità Spot

Pulisce in modo accurato una zona delimitata. Questa modalità può essere utilizzata per pulire briciole di pane o di torta.

### 3. Modalità Max

Continua ad effettuare la pulizia fino a quando la batteria è quasi scarica.

### 4. Modalità Bordi

Quando il Sensore ostacoli rileva un ostacolo durante la pulizia, il robot riduce la velocità per attenuare l'impatto e il Sensore paracolpi consente a sua volta di attutire ulteriormente l'urto. Inoltre, il robot riesce ad effettuare una pulizia accurata avvicinandosi il più possibile a bordi e angoli.

### 5. Modalità di pulizia programmata

All'ora impostata, il robot aspirapolvere inizia la pulizia del pavimento.

# Caratteristiche del prodotto

## AUTO RICARICA

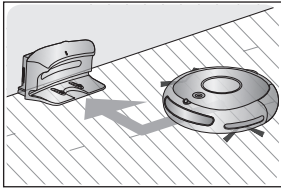

Quando il livello di carica della batteria è basso, il robot aspirapolvere si dirige automaticamente verso la base di ricarica per effettuare una ricarica rapida.

## SPAZZOLE ROTATIVE LATERALI PER LA PULIZIA DEI BORDI

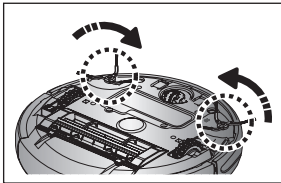

Le spazzole rotative laterali per la pulizia dei bordi eseguono la pulizia dei punti più inaccessibili.

## ATTRAVERSAMENTO DEI DISLIVELLI

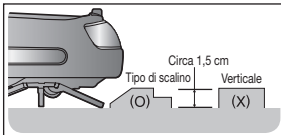

L'innovativo sistema di guida dell'aspirapolvere permette al robot di superare eventuali dislivelli tra le soglie con altezza massima di 1,5 cm. A seconda della forma della soglia, il robot aspirapolvere potrebbe non essere in grado di oltrepassare un dislivello di 1,5 cm.

## ANTI URTO

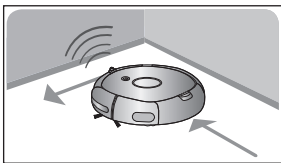

Il robot aspirapolvere rileva ed evita eventuali ostacoli in due fasi. La fase 1 consiste nella rilevazione, da parte del sensore ostacoli, di eventuali ostacoli lungo il percorso del robot in modo da evitare l'impatto; la fase 2 prevede l'assorbimento dell'urto da parte del sensore paracolpi.

## DISPOSITIVO DI SICUREZZA

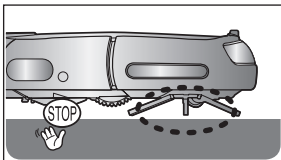

Se durante il funzionamento il robot aspirapolvere viene sollevato da terra, le ruote di guida, la spazzola principale, il motore di aspirazione, le spazzole rotative laterali vengono automaticamente fermate da un sensore di rilevamento.

# Montaggio dell'aspirapolvere

## COMPONENTI

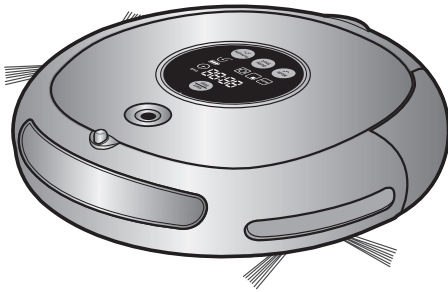

■ Corpo principale

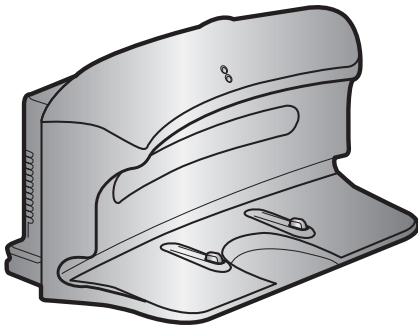

■ Base di ricarica (Stazione)

### ■ Altri componenti

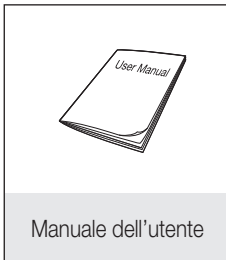

# Montaggio dell'aspirapolvere

## NOMENCLATURA DELLE PARTI

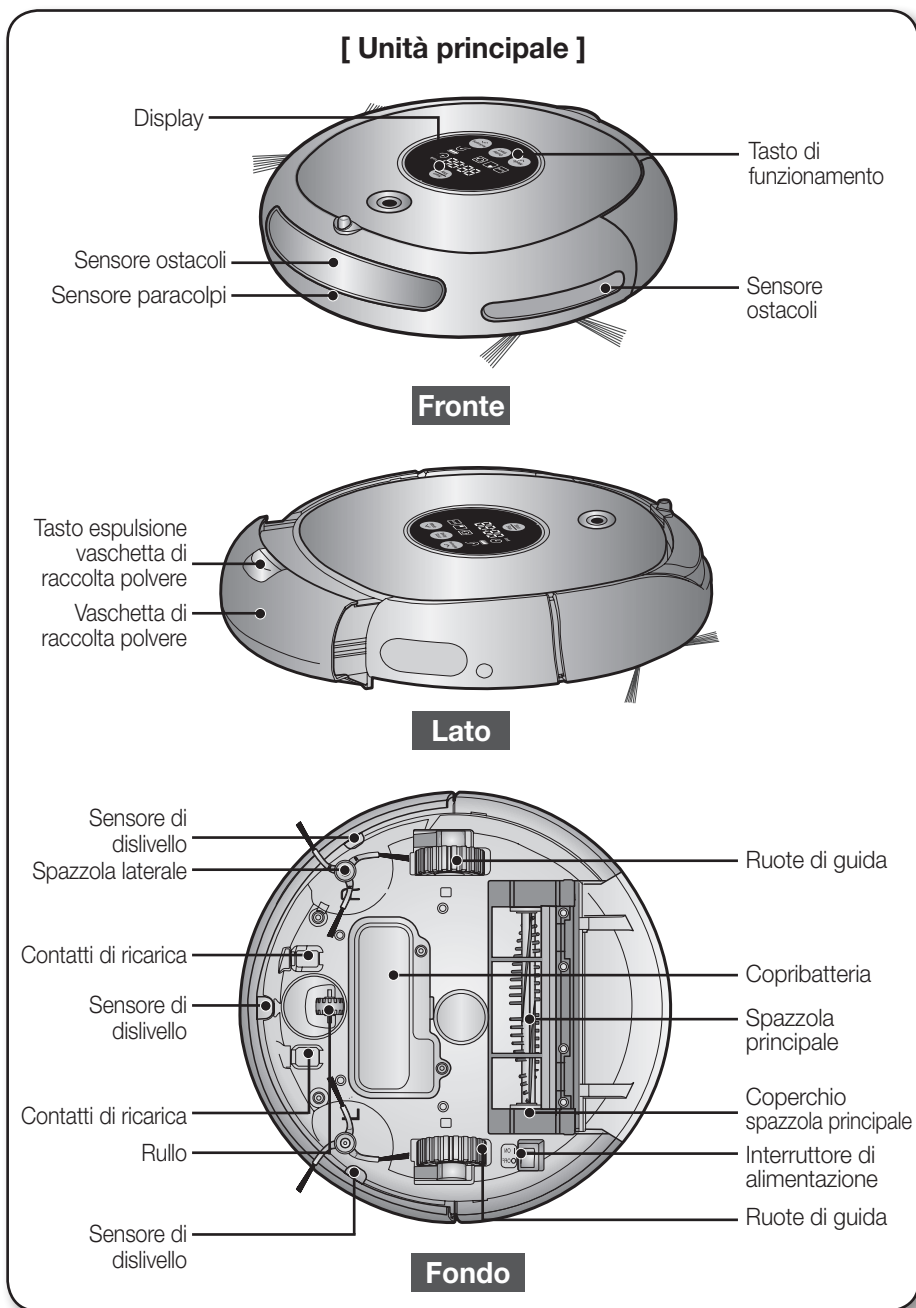



# Montaggio dell'aspirapolvere

## NOMENCLATURA DELLE PARTI

### [ Base di ricarica (Stazione) ]

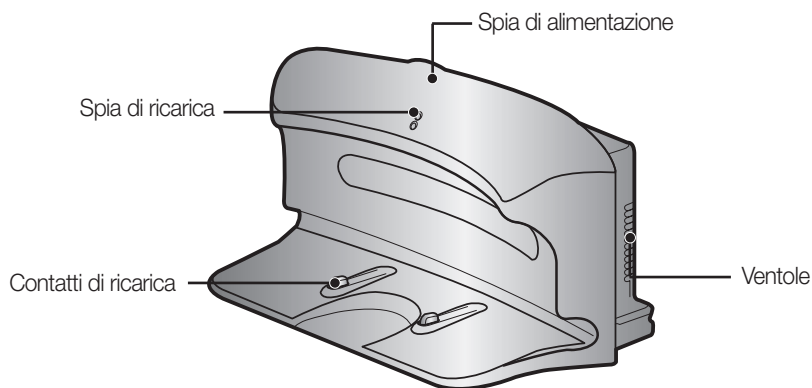

# Montaggio dell'aspirapolvere

## NOMENCLATURA DELLE PARTI

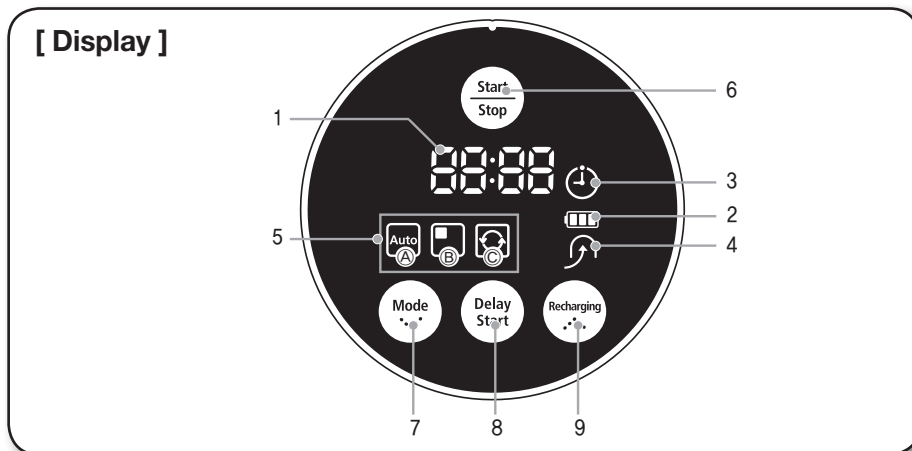

### PARTI DEL DISPLAY

#### 1. Numero

- Mostra il timer, lo stato del progresso e i codici di errore mediante numeri, lettere e simboli grafici.

#### 2. Indicatore livello batteria

- Ricarica: Mostra l'andamento della ricarica in tre fasi.  
- In Uso: Mostra il livello di carica della batteria. Il livello di carica della batteria scende da FULL a ogni livello indicato durante l'uso. (Quando la batteria è completamente scarica, un livello lampeggerà visualizzando "LO".)

#### 3. Pulizia programmata

- Quando è impostata la pulizia programmata, l'icona Pulizia programmata è accesa.

#### 4. Ricarica

- Questa icona si attiva quando il robot aspirapolvere torna alla base di ricarica per ricaricare le batterie.

#### 5. Visualizzazione della modalità di pulizia

- Ogni qualvolta il tasto della modalità di pulizia viene premuto, viene visualizzata la modalità di pulizia corrispondente.

(a) Modalità Auto: Questa icona si attiva quando la modalità di pulizia Auto è selezionata.

(b) Modalità Spot: Questa icona si attiva quando la modalità di pulizia Spot è selezionata.

(c) Modalità Max: Questa icona si attiva quando la modalità di pulizia Max è selezionata.

(d) Modalità Bordi : "ㄷㄷ" è acceso quando è selezionata la modalità di pulizia Bordi.

### TASTI

#### 6. Avvio/Arresto

- Premere per avviare/terminare la pulizia.

#### 7. Modalità di pulizia

- Premere per selezionare una modalità di pulizia. Una volta selezionata una modalità di pulizia, premere il tasto (Start/Stop) per avviare la pulizia.

#### 8. Avviamento ritardato

- Premere per programmare la pulizia. E' possibile programmare l'avvio della pulizia fino a un massimo di 23 ore.

#### 9. Ricarica

- Premendo questo tasto, l'icona Ricarica si accende e il robot aspirapolvere torna alla base di ricarica per effettuare la ricarica delle batterie in esaurimento.

# Funzionamento dell'aspirapolvere

## INSTALLAZIONE DEL ROBOT ASPIRAPOLVERE

### ORDINE DI INSTALLAZIONE

#### 1. Accensione e spegnimento

Per utilizzare il robot aspirapolvere, è necessario accendere l'unità agendo sull'apposito tasto posto sul fondo dell'apparecchio.

#### 2. Installazione della base di ricarica

Per effettuare la ricarica delle batterie del robot aspirapolvere è necessario installare la base di ricarica.

Poiché le batterie sono scariche al momento dell'acquisto, prima di utilizzare l'unità è necessario effettuare una carica completa.

#### 3. Ricarica delle batterie

Prima di utilizzare il robot aspirapolvere è necessario caricare completamente le batterie.



### ACCENSIONE E SPEGNIMENTO

Per utilizzare il robot aspirapolvere è necessario accenderlo.

Spegnendo il prodotto, tutte le sue impostazioni verranno ripristinate allo stato iniziale.

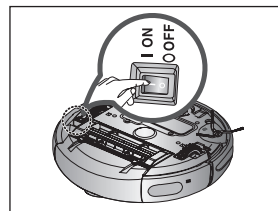

#### 1. Girare l'unità per accenderla.

- Se le icone non si illuminano, ciò indica che la carica delle batterie si è esaurita. In questo caso, inserire il robot nella base di ricarica dopo averlo acceso.
- Notare che lo spegnimento dell'unità provocherà il ripristino di tutte le impostazioni allo stato iniziale.
- Se non viene premuto alcun tasto per circa 10 minuti a dispositivo acceso, l'alimentazione si disattiva automaticamente per risparmiare la batteria. In questo caso, per utilizzare nuovamente il robot aspirapolvere, premere il tasto "Power" o "Start/Stop".

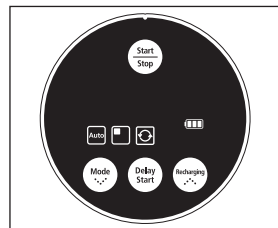

AVVERTENZA

Inserendo il robot spento nella base di ricarica, la ricarica delle batterie non avverrà.

# Funzionamento dell'aspirapolvere

## INSTALLAZIONE DEL ROBOT ASPIRAPOLVERE

### INSTALLAZIONE DELLA BASE DI RICARICA

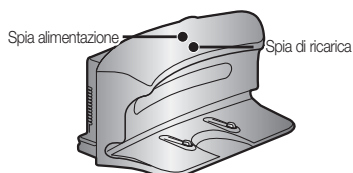

1. Installare la base di ricarica su una superficie piana.

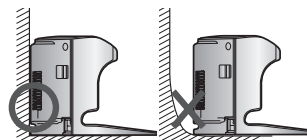

2. Non devono essere presenti ostacoli entro 0,5 m sulla sinistra e sulla destra ed entro 1 m sul davanti.

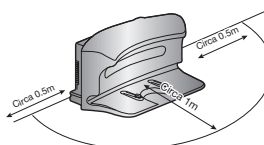

3. Installare la base di ricarica in un luogo facilmente accessibile dal robot aspirapolvere.

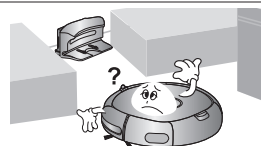

4. Posizionare il cavo di alimentazione lungo la parete.

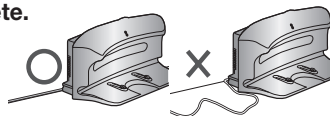

5. Se il pavimento è in legno, installare la base di ricarica nella stessa direzione dei listelli in legno.

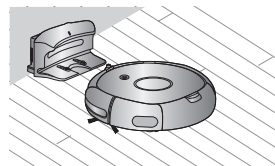

**Mantenere sempre il cavo di alimentazione della base di ricarica collegato alla presa elettrica.**

- Se la base di ricarica non è collegata a una presa elettrica, il robot aspirapolvere non è in grado di trovare la base per ricaricare automaticamente le batterie.
- Se il robot aspirapolvere viene tenuto separato dalla base di ricarica, la batteria inizia a scaricarsi.

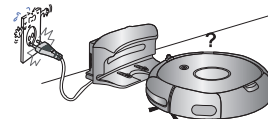

# Funzionamento dell'aspirapolvere

## INSTALLAZIONE DEL ROBOT ASPIRAPOLVERE

### RICARICA

Al momento dell'acquisto del prodotto, la batteria è completamente scarica ed è necessario caricarla completamente prima dell'utilizzo.

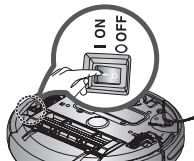

Accendere il prodotto premendo l'interruttore posto sul fondo.

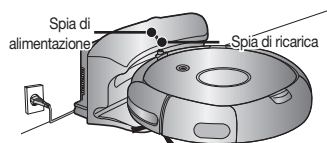

- Una volta allineati i contatti di ricarica del corpo principale dell'unità con i contatti presenti sulla base di ricarica, premere il prodotto fino ad avvertire l'avviso di "ricarica in corso" proveniente dalla base.**

- La spia di ricarica diventa verde.



- Verificare lo stato della ricarica del robot aspirapolvere.**

- All'inizio della ricarica, sul pannello del display verranno visualizzati in sequenza il livello di carica della batteria e "B".
- Al termine del ciclo di ricarica, sul pannello del display verranno visualizzati in sequenza il livello di carica della batteria e "FULL".

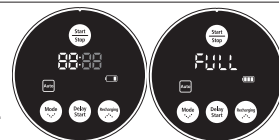

Ricarica in corso    Ricarica completa



- Quando sul display il livello della batteria lampeggia durante la pulizia, il robot aspirapolvere interrompe le sue operazioni per dirigersi automaticamente alla base di ricarica per effettuare la carica delle batterie.
- Quando l'indicatore di livello batteria si illumina e viene visualizzato il messaggio "LO" durante la pulizia, il robot aspirapolvere non può essere controllato attraverso il telecomando o i tasti posti sull'unità principale. In questo caso, portare manualmente il robot alla stazione di ricarica e collegarlo. (Ciò avviene quando la batteria è completamente scarica.)

<display di ricarica>



Carica completa    Ricarica in corso    Ricarica necessaria



- Al momento dell'acquisto iniziale del prodotto, sono necessari circa 120 minuti per effettuare una ricarica completa della batteria per avere una autonomia di funzionamento di circa 90 minuti.
- Se la ricarica viene effettuata quando la batteria è surriscaldata, il tempo necessario per la ricarica può risultare maggiore.
- Misure da intraprendere quando la ricarica non viene effettuata in modo regolare.  
Se il robot aspirapolvere non può essere ricaricato automaticamente in modo regolare, verificare le seguenti condizioni:
  - Spegner e riaccendere l'unità agendo sul tasto posto sul fondo del prodotto (Reset).
  - Ricollegare l'aspirapolvere alla base di ricarica (Reset).
  - Verificare che non vi siano corpi estranei sul connettore della base di ricarica e pulire il connettore posto sull'unità e quello della base di ricarica con un panno asciutto.
  - Verificare che non vi siano oggetti vicino alla base di ricarica che possano riflettere il segnale.
- Quando il robot aspirapolvere viene separato dalla base di ricarica, le batterie iniziano a scaricarsi naturalmente.
  - Se possibile procedere alla ricarica delle batterie mediante la base di ricarica. (In caso di assenza prolungata per un viaggio di lavoro o una vacanza, spegnere il robot aspirapolvere e scollegare la spina del cavo di alimentazione della base di ricarica.)

# Funzionamento dell'aspirapolvere

## INSTALLAZIONE DEL ROBOT ASPIRAPOLVERE

---

### INFORMAZIONI SULLA BATTERIA

---

- Il robot aspirapolvere è alimentato da una batteria ricaricabile nichel-metallo idruro (NiMH) ed è dotato di una protezione per la sovraccarica al fine di garantirne una lunga durata.
- **Il periodo di garanzia della batteria è di 6 mesi dalla data di acquisto.**

- Prima di acquistare una nuova batteria, fornire al centro di assistenza il nome del modello della batteria e richiedere il ricambio originale recante il simbolo

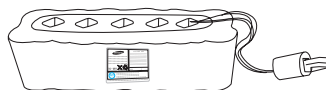

- \* Informazioni sulle batterie :  
AA Ni-MH, UNION SUPPO, Modello HPY, 12 (EA).
- 

- Questa batteria è studiata solo per l'uso con robot aspirapolvere Samsung. E' proibito l'uso con altri apparecchi o per altri scopi.
- Non disassemblare o modificare la batteria.
- Ricaricarla in un luogo ben ventilato.
- Non collocare la batteria su un fuoco o una sorgente di calore.
- Non appoggiare oggetti metallici sui poli (+) o (-) della batteria.
- Tenere il prodotto all'interno (0°C~40°C).
- Prima di smaltire questo prodotto, smaltire le batterie in modo responsabile.
- Non smaltire le batterie insieme ai normali rifiuti domestici.
- Seguire tutte le normative locali per lo smaltimento delle batterie esauste.

- \* Se le batterie non sono regolarmente funzionanti, non disassemblarle. Contattare il più vicino Centro di assistenza.
- \* Un maggiore tempo di ricarica e una minore durata della batteria indica l'approssimarsi della fine del ciclo di vita della batteria. Contattare un Centro di assistenza autorizzato per richiedere un batteria sostitutiva.

La batteria ricaricabile incorporata nel prodotto non è sostituibile dall'utente.  
Per informazioni sulla sostituzione, rivolgersi al fornitore del servizio.

# Funzionamento dell'aspirapolvere

## USO DEL ROBOT ASPIRAPOLVERE

### AVVIARE/INTERROMPERE LA PULIZIA

**E' possibile attivare o disattivare tutte le funzioni del robot aspirapolvere.**

- Ogni funzione viene eseguita solo se l'interruttore di accensione è in posizione On.
- Quando il robot aspirapolvere è in funzione, premere il tasto (Start/Stop) per annullare l'operazione e selezionare una funzione.

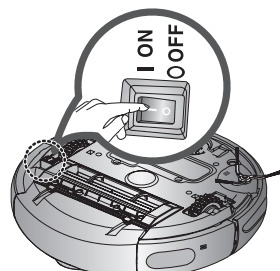

### Accensione e spegnimento

#### Accensione

- Unità principale: Premere il tasto (Start/Stop).
- I tasti dell'unità principale, l'indicatore del livello di carica della batteria e le icone delle modalità di pulizia si accendono.

#### Spegnimento

- Unità principale: Tenere premuto il tasto (Start/Stop) per 3 secondi.
- Tutte le icone, fatta eccezione per l'indicatore del livello di carica della batteria, si spengono.

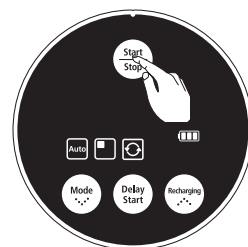

Uso dei tasti dell'unità principale

### Avviare/interrompere la pulizia

#### Avviare

- Unità principale: Selezionare la modalità Auto / Spot / Max / Bordi premendo il tasto (Mode) quindi premere (Start/Stop).
- All'inizio del ciclo di pulizia, il robot aspirapolvere inizia a muoversi.
- \* La pressione del tasto (Start/Stop) senza la selezione di una modalità di pulizia attiva la modalità di pulizia Auto.

#### Interrompere

- Per arrestare il dispositivo, premere il tasto (Start/Stop) sull'unità principale.
- Quando le operazioni di pulizia vengono interrotte, il robot aspirapolvere si ferma.

# Funzionamento dell'aspirapolvere

## USO DEL ROBOT ASPIRAPOLVERE

### RICARICA

**Premendo il tasto Ricarica, il robot aspirapolvere torna alla base di ricarica per effettuare la ricarica delle batterie.**

- Quando il robot aspirapolvere è in funzione, premere il tasto (Start/Stop) per annullare l'operazione e premere il tasto Ricarica.

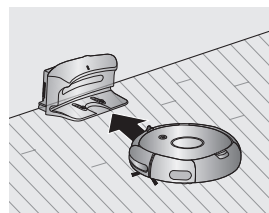

#### 1. Premere il tasto Ricarica.

- L'icona dell'unità principale (Start/Stop) si accende e il robot torna alla base di ricarica.

#### 2. Per interrompere il ritorno del robot alla base di ricarica, premere il tasto (Start/Stop).

#### 3. Per testare la funzione di ricarica automatica, premere il tasto Ricarica quando il robot si trova a meno di 1,5 m dalla base di ricarica.

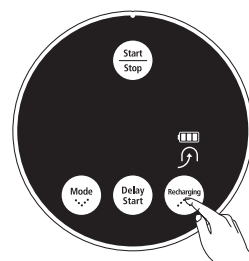

Uso dei tasti dell'unità principale

### Risoluzione dei problemi nel caso il robot aspirapolvere non ritorni alla base di ricarica

- Verificare l'installazione della base di ricarica
  - Quando la base di ricarica si trova in una posizione dalla quale non è in grado di guidare il robot fino ad essa.
  - Quando la base di ricarica si trova a una distanza superiore ai 5m dal robot aspirapolvere.
    - : Il robot può impiegare un tempo superiore per tornare alla base di ricarica.

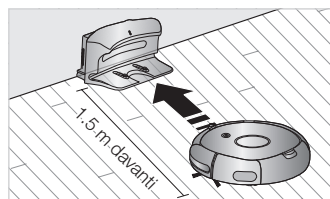

- Ricaricare manualmente il robot aspirapolvere nei seguenti casi.

- Quando la base di ricarica è situata in un angolo.
- Quando la batteria è completamente scarica.
- Quando il robot aspirapolvere è impigliato in un ostacolo (mobili, ecc.)
- Quando il robot non è in grado di oltrepassare un dislivello per dirigersi alla base di ricarica.



# Funzionamento dell'aspirapolvere



## USO DEL ROBOT ASPIRAPOLVERE

### PULIZIA AUTOMATICA

**Il robot aspirapolvere si muove autonomamente ed esegue la pulizia automatica della casa fino al suo completamento.**

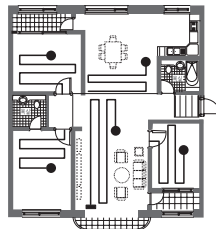
- Se le operazioni di pulizia hanno inizio quando il robot è inserito nella base di ricarica, il tempo necessario per ritornarvi sarà minore poiché il robot aspirapolvere memorizza la posizione originale durante il suo movimento.
- Se il livello di carica delle batterie è molto basso durante le operazioni di pulizia, il robot aspirapolvere tornerà automaticamente alla base di ricarica per poi riprendere la pulizia una volta ricaricate le batterie. (Numero di operazioni di pulizia riprese: una)

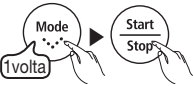

Tasto unità principale	Sequenza configurazione
 1 volta	1 Impostare la modalità.
	2 Annullare la modalità.

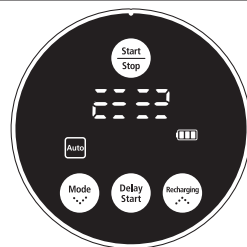

Durante la pulizia



#### Informazioni sulla funzione Riprendi pulizia

- Se il robot aspirapolvere valuta che la pulizia è stata completata, la funzione Riprendi pulizia non viene eseguita.
- Spostando il robot aspirapolvere o premendo un tasto mentre l'unità è in carica, il robot aspirapolvere giudicherà la pulizia come completata terminando l'attività.

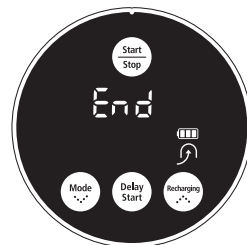

Una volta terminata la pulizia



Non spostare il robot aspirapolvere o premere un tasto durante la pulizia. In caso contrario, il robot aspirapolvere avvierà nuovamente la pulizia dall'inizio.

# Funzionamento dell'aspirapolvere



## USO DEL ROBOT ASPIRAPOLVERE

### PULIZIA SPOT

**E' possibile effettuare la pulizia di una zona specifica contenente ad esempio briciole di pane o di biscotti, polvere o simili.**

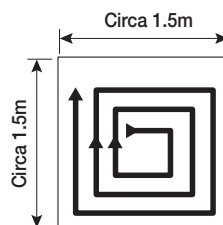
- Posizionare il robot aspirapolvere nella zona da pulire.

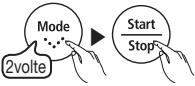

Tasto unità principale	Sequenza configurazione
	1 Impostare la modalità.
	2 Annullare la modalità.

- Nella modalità di pulizia Spot, il robot aspirapolvere esegue la pulizia di un'area di 1,5 m x 1,5 m.
- Una volta terminata la pulizia, il robot aspirapolvere visualizzerà sul display i messaggi Fine, Arresto e Stand by.



Quando il robot aspirapolvere è inserito nella base di ricarica, la funzione di pulizia spot non è supportata.

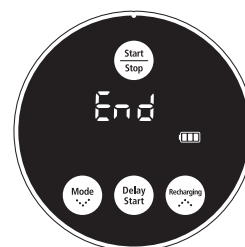
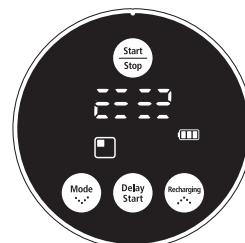

# Funzionamento dell'aspirapolvere



## USO DEL ROBOT ASPIRAPOLVERE

### PULIZIA MAX

**Il robot aspirapolvere si sposta automaticamente ed esegue la pulizia fino ad esaurimento della carica delle batterie e il livello di carica visualizzato è uno.**

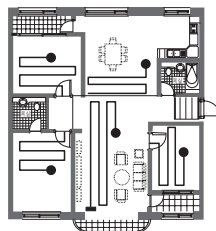
- Se le operazioni di pulizia hanno inizio quando il robot è inserito nella base di ricarica, il tempo necessario per ritornarvi sarà minore poiché il robot aspirapolvere memorizza la posizione originale durante il suo movimento.
- Se il livello di carica delle batterie è molto basso durante le operazioni di pulizia, il robot aspirapolvere tornerà automaticamente alla base di ricarica per poi riprendere la pulizia una volta ricaricate le batterie. (Numero di operazioni di pulizia riprese: una)

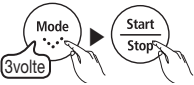

Tasto unità principale	Sequenza configurazione
	1 Impostare la modalità.
	2 Annullare la modalità.

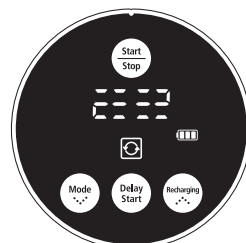

Durante la pulizia



#### Informazioni sulla funzione Riprendi pulizia

- Se il robot aspirapolvere giudica di aver terminato la pulizia, la funzione Riprendi pulizia non verrà eseguita.
- Spostando il robot aspirapolvere o premendo un tasto mentre l'unità è in carica, il robot aspirapolvere giudicherà la pulizia come completata terminando l'attività.



Non spostare il robot aspirapolvere o premere un tasto durante la pulizia. In caso contrario, avvierà nuovamente la pulizia dall'inizio.

# Funzionamento dell'aspirapolvere

## USO DEL ROBOT ASPIRAPOLVERE

### PULIZIA BORDI

Quando il Sensore ostacoli rileva un ostacolo durante la pulizia, il robot riduce la velocità per attenuare l'impatto e il Sensore paracolpi consente a sua volta di attutire ulteriormente l'urto.. Inoltre, il robot riesce ad effettuare una pulizia accurata avvicinandosi il più possibile a bordi e angoli. (Questo robot aspirapolvere è dotato di sistema touch sensor per la rilevazione degli ostacoli e la pulizia.)

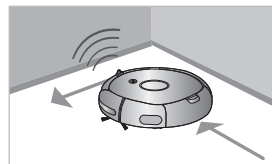

Il robot aspirapolvere si muove autonomamente ed esegue la pulizia automatica della casa fino al suo completamento.

- Se le operazioni di pulizia hanno inizio quando il robot è inserito nella base di ricarica, il tempo necessario per ritornarvi sarà minore poiché il robot aspirapolvere memorizza la posizione originale durante il suo movimento.
- Se il livello di carica delle batterie è molto basso durante le operazioni di pulizia, il robot aspirapolvere tornerà automaticamente alla base di ricarica per poi riprendere la pulizia una volta ricaricate le batterie. (Numero di operazioni di pulizia riprese: una)

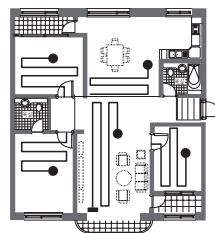

Tasto unità principale	Sequenza configurazione
	1 Impostare la modalità.
	2 Annullare la modalità.

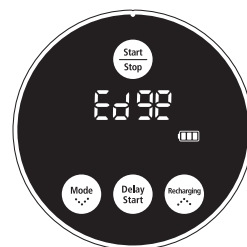

Durante la pulizia

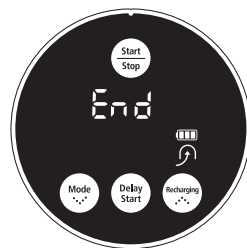

Una volta terminata la pulizia



#### Informazioni sulla funzione Riprendi pulizia

- Se il robot aspirapolvere valuta che la pulizia è stata completata, la funzione Riprendi pulizia non viene eseguita.
- Spostando il robot aspirapolvere o premendo un tasto mentre l'unità è in carica, il robot aspirapolvere giudicherà la pulizia come completata terminando l'attività.



Non spostare il robot aspirapolvere o premere un tasto durante la pulizia. In caso contrario, il robot aspirapolvere avvierà nuovamente la pulizia dall'inizio.

# Funzionamento dell'aspirapolvere

## USO DEL ROBOT ASPIRAPOLVERE

### PULIZIA PROGRAMMATA

**E' possibile programmare l'inizio della pulizia a partire da uno specifico orario. (Tempo prima dell'avvio: fino a 23 ore)**

- La pulizia programmata viene eseguita solo se il robot aspirapolvere è inserito nella base di ricarica.

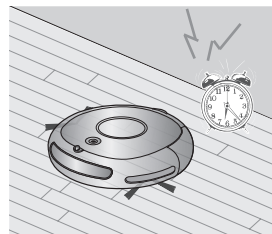

Tasto unità principale	Sequenza configurazione	Esempio) Per avviare la pulizia dopo 5 ore dall'ora corrente
	1 Attivare la modalità di Pulizia Programmata.	 L'icona si attiva.
	2 Quando il tasto viene premuto l'orario viene aumentato o diminuito.	
	3 Terminare l'impostazione.	
	4 Annullare l'impostazione.	 L'icona si disattiva.

**NOTA** Una volta terminata l'impostazione, e premendo il tasto (Start/Stop) al posto del tasto Delay Start (Avviamento ritardato), la programmazione della pulizia viene annullata. Una volta completata l'impostazione, spostando manualmente il robot aspirapolvere dalla base di ricarica, la pulizia programmata viene annullata.

# Manutenzione strumenti e filtro

## PULIZIA DEL ROBOT ASPIRAPOLVERE

### TENERE A MENTE I METODI DI PULIZIA E MANUTENZIONE

- Se l'interruttore di alimentazione è danneggiato, rivolgersi a un tecnico dell'assistenza per evitare eventuali incidenti.
- Non utilizzare alcuno strumento o dispositivo meccanico non previsto dal costruttore che possa deformare il robot aspirapolvere.

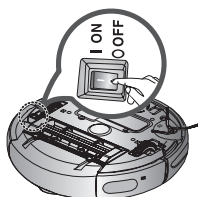

- Spegner sempre l'unità premendo il tasto di alimentazione posto sul fondo prima di effettuare la manutenzione del robot aspirapolvere. In caso contrario, il robot potrebbe attivarsi improvvisamente causando lesioni.



### PULIZIA DELLA SPIA DEL SENSORE E DELLA TELECAMERA

**Spegner sempre l'unità premendo il tasto di accensione posto sul fondo prima di effettuare la manutenzione del robot aspirapolvere.**

- Non spruzzare acqua, diluenti, benzina o sostanze simili direttamente sul corpo del robot aspirapolvere.

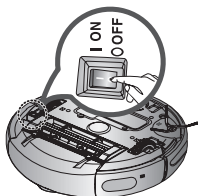

- Pulire delicatamente la spia del sensore e la telecamera usando un panno morbido.

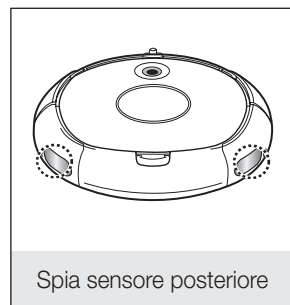
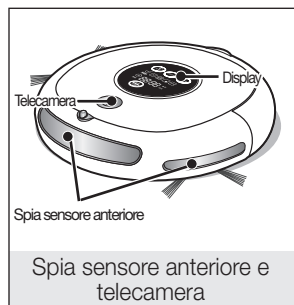
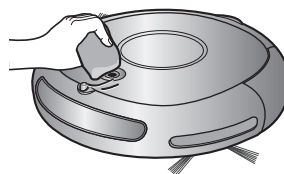

# Manutenzione strumenti e filtro

## PULIZIA DEL ROBOT ASPIRAPOLVERE

### PULIZIA DELLA VASCHETTA DI RACCOLTA POLVERE E DEL FILTRO

**Per prima cosa, svuotare la vaschetta di raccolta polvere prima di pulirla.**

- Durante l'estrazione della vaschetta, prestare attenzione a non rovesciare la polvere raccolta.
- Vuotare la vaschetta nei seguenti casi.
  1. Quando nella vaschetta si è accumulata una quantità eccessiva di polvere.
  2. Quando la Potenza di aspirazione si è ridotta.
  3. Quando improvvisamente la rumorosità è aumentata.



**1. Premere il tasto di espulsione della vaschetta di raccolta polvere (PUSH), quindi estrarre la vaschetta.**

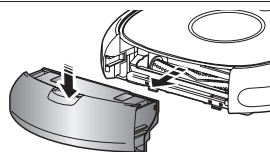

**2. Separare la vaschetta estraendola nella direzione illustrata dalla freccia in figura.**

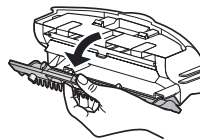

**3. Separare il filtro dalla vaschetta di raccolta estraendolo nella direzione illustrata dalla freccia in figura.**

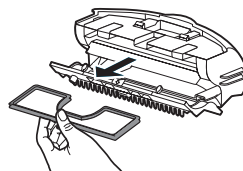

**4. Pulire il filtro e la vaschetta di raccolta polvere.**

\* Entrambi possono essere puliti in acqua corrente.



**5. Rimontare il filtro nella vaschetta di raccolta.**

- Accertarsi che la griglia del filtro sia rivolta verso il basso.  
Non è possibile montarlo in modo diverso.

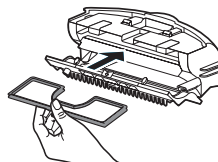

**6. Chiudere il coperchio della vaschetta di raccolta polvere e reinserirla nell'unità principale.**

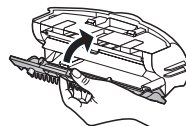

# Manutenzione strumenti e filtro

## PULIZIA DEL ROBOT ASPIRAPOLVERE

### PULIZIA DELLA SPAZZOLA PRINCIPALE

**Spegnere sempre l'unità premendo il tasto di alimentazione posto sul fondo prima di effettuare la manutenzione del robot aspirapolvere.**



- Dal momento che la polvere raccolta nella vaschetta potrebbe fuoriuscire, estrarre la vaschetta di raccolta prima di pulire la spazzola.

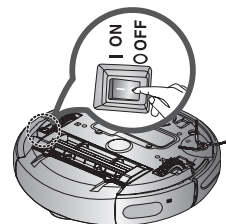

1. Separare la vaschetta di raccolta dal corpo dell'aspirapolvere premendo il tasto di espulsione della vaschetta (PUSH).

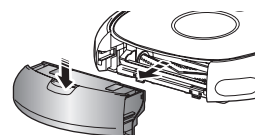

2. Dopo avere verificato l'eventuale presenza di corpi estranei, premere il tasto di sgancio che trattiene il coperchio della spazzola per separarlo dal corpo dell'aspirapolvere.

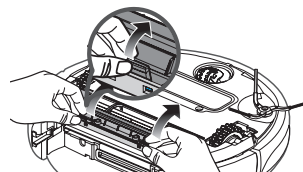

3. Sollevare la spazzola dal corpo dell'aspirapolvere.

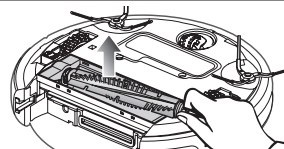

4. Rimuovere dalla spazzola eventuali corpi estranei quali capelli o filamenti usando una spazzola per la pulizia o un aspirapolvere.



5. Al termine della pulizia, fissare per prima la parte laterale della spazzola quindi l'altro lato nello stesso modo.

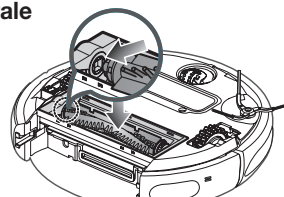



# Manutenzione strumenti e filtro

## PULIZIA DEL ROBOT ASPIRAPOLVERE

6. Dopo aver inserito i tre perni nella parte superiore del coperchio, premere la parte terminale fino ad avvertire uno scatto.

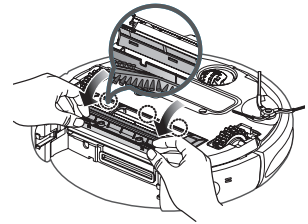

- Al fine di prevenire l'otturazione del robot aspirapolvere, prestare attenzione a non aspirare stuzzicadenti o bastoncini di cotone.
- Se la rimozione degli oggetti è complicata, contattare il Centro di assistenza.
- Poiché il robot aspira la sporcizia presente sul pavimento, è possibile che aspiri anche capelli e altri filamenti. Controllare ed eventualmente pulire regolarmente la spazzola.

# Manutenzione strumenti e filtro

## PULIZIA DEL ROBOT ASPIRAPOLVERE

### PULIZIA DELLE SPAZZOLE ROTATIVE LATERALI PER LA PULIZIA DEI BORDI

Spegnere sempre l'unità premendo il tasto di alimentazione posto sul fondo prima di effettuare la manutenzione del robot aspirapolvere.

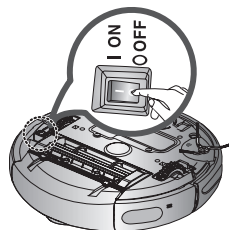

1. Verificare che le spazzola per la pulizia dei bordi non sia piegata e non presenti oggetti incastrati.

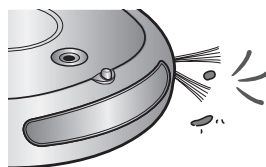

2. Indossando guanti di gomma, avvolgere la spazzola in un panno imbevuto d'acqua calda per circa 10 secondi quindi svolgere il panno.

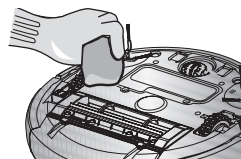

3. Ruotando la spazzola, ripetere la procedura descritta al punto 2.

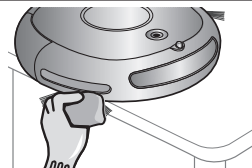

4. Se si sono incastrati capelli o filamenti tra la spazzola e il corpo dell'unità, con un cacciavite a croce svitare ed estrarre la vite di ritenuta posta sul lato della spazzola. Prima di rimontare la spazzola, verificare che il segno "L" sul bordo della spazzola e il segno "L" sul corpo principale siano allineati, quindi rimontare la spazzola. (La lettera "R" è incisa sulla parte destra della spazzola.)

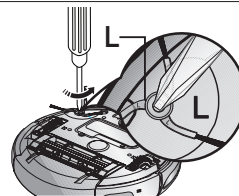

Dal momento che nella spazzola rotativa si impigliano facilmente capelli e altri corpi estranei, effettuarne frequentemente la pulizia.

Una quantità eccessiva di corpi estranei può danneggiare la spazzola.

# Manutenzione strumenti e filtro

## PULIZIA DEL ROBOT ASPIRAPOLVERE

### PULIZIA DELLE RUOTE DI GUIDA

**Spegnere sempre l'unità premendo il tasto di alimentazione posto sul fondo prima di effettuare la manutenzione del robot aspirapolvere.**

- Se il robot aspirapolvere inizia a procedere a zig zag, verificare che non vi siano corpi estranei incastrati fra le ruote di guida.

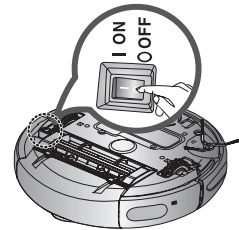

1. Nel pulire le ruote di guida, posizionare un panno morbido sul pavimento e capovolgere il corpo principale, appoggiandolo con cura.

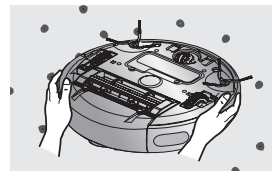

2. Verificare l'eventuale presenza di corpi estranei e rimuoverli con un bastoncino o un paio di forbici non appuntite.

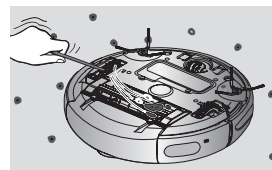

# Risoluzione dei problemi

## CHECKLIST PRIMA DI CHIAMARE L'ASSISTENZA

SINTOMO	CHECKLIST	MISURA DA INTRAPRENDERE
<b>Il robot aspirapolvere non funziona prima della pulizia.</b>	<ul style="list-style-type: none"> <li>• La vaschetta di raccolta è inserita correttamente?</li> <li>• L'interruttore di alimentazione è in posizione On?</li> <li>• E' attivata la modalità di pulizia (Auto) sul display?</li> <li>• Lampeggia un solo settore del livello di carica della batteria e sul display compare 'LO'?</li> </ul>	<ul style="list-style-type: none"> <li>• Montare la vaschetta di raccolta polvere</li> <li>• Portare l'interruttore di alimentazione in posizione On.</li> <li>• Premere il tasto (Start/Stop). (Per spegnere il robot, tenere premuto il tasto (Start/Stop) per almeno 3 secondi.)</li> <li>• Sollevare il robot aspirapolvere e inserirlo manualmente nella base di ricarica per ricaricarlo.</li> </ul>
<b>Il robot aspirapolvere ha interrotto il funzionamento durante la pulizia.</b> 	<ul style="list-style-type: none"> <li>• Lampeggia un solo settore del livello di carica della batteria e sul display compare 'LO'?</li> <li>• Il robot si è impigliato in qualche cavo sul pavimento?</li> <li>• Il robot si è fermato di fronte a un dislivello?               <ul style="list-style-type: none"> <li>- La ruota di guida si è sollevata.</li> </ul> </li> <li>• Sulla spazzola si è avvolto un fazzoletto o un altro oggetto simile?</li> <li>• Il robot è rimasto incastrato nella soglia della porta?</li> </ul>	<ul style="list-style-type: none"> <li>• Sollevare il robot aspirapolvere e inserirlo manualmente nella base di ricarica per ricaricarlo.</li> <li>• Spegnerlo e togliere i cavi.</li> <li>• Spegnere il robot aspirapolvere e spostarlo in un altro punto da pulire.</li> <li>• Spegnere il robot aspirapolvere e rimuovere il fazzoletto.</li> <li>• Spegnere il robot aspirapolvere e spostarlo in un altro punto da pulire.</li> </ul>
<b>La potenza di aspirazione è debole.</b>	<ul style="list-style-type: none"> <li>• Controllare se la vaschetta di raccolta polvere è piena.</li> <li>• Controllare se la bocchetta di aspirazione è ostruita da corpi estranei.</li> <li>• Controllare se il filtro è intasato.</li> </ul>	<ul style="list-style-type: none"> <li>• Arrestare il robot aspirapolvere e svuotare la vaschetta di raccolta polvere.</li> <li>• Spegnere il robot aspirapolvere e rimuovere i corpi estranei dalla bocchetta di aspirazione.</li> <li>• Pulire il filtro.</li> </ul>
<b>Il robot aspirapolvere non è in grado di trovare la base di ricarica.</b>	<ul style="list-style-type: none"> <li>• Verificare se la spina di alimentazione della base di ricarica sia correttamente inserita nella presa elettrica.</li> <li>• Rimuovere eventuali ostacoli presenti nel raggio di un 1 m davanti e 0,5 m ai lati della base di ricarica.</li> <li>• Se i poli di ricarica sono sporchi, pulirli con un panno asciutto.</li> </ul>	

# Risoluzione dei problemi

## RISOLUZIONE DEI PROBLEMI MEDIANTE CODICI DI ERRORE

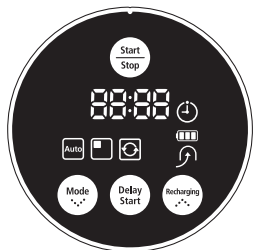

CODICE DI ERRORE	CAUSA	SOLUZIONE
[ 00	<ul style="list-style-type: none"><li>Il robot aspirapolvere è rimasto intrappolato o si è fermato durante il movimento.</li></ul>	<ul style="list-style-type: none"><li>Spegnere l'unità premendo il tasto sul fondo del robot e spostarlo in una posizione diversa.</li></ul>
[ 01	<ul style="list-style-type: none"><li>Un corpo estraneo (filamenti, carta, giocattoli, ecc.) è rimasto impigliato nella spazzola principale.</li></ul>	<ul style="list-style-type: none"><li>Spegnere l'unità premendo il tasto sul fondo del robot e rimuovere il corpo estraneo impigliato nella spazzola principale.</li></ul>
[ 02	<ul style="list-style-type: none"><li>Un corpo estraneo (filamenti, carta, giocattoli, ecc.) è rimasto impigliato nella ruota di guida sinistra.</li></ul>	<ul style="list-style-type: none"><li>Spegnere l'unità premendo il tasto sul fondo del robot e rimuovere il corpo estraneo impigliato nella ruota di guida sinistra.</li></ul>
[ 03	<ul style="list-style-type: none"><li>Un corpo estraneo (filamenti, carta, giocattoli, ecc.) è rimasto impigliato nella ruota di guida destra.</li></ul>	<ul style="list-style-type: none"><li>Spegnere l'unità premendo il tasto sul fondo del robot e rimuovere il corpo estraneo impigliato nella ruota di guida destra.</li></ul>
[ 05	<ul style="list-style-type: none"><li>Verificare il sensore paracolpi.</li></ul>	<ul style="list-style-type: none"><li>Tirare leggermente verso l'esterno il paracolpi incastrato.</li></ul>
[ 06	<ul style="list-style-type: none"><li>La spia del sensore Ostacoli è sporca (polvere, macchie o altro).</li></ul>	<ul style="list-style-type: none"><li>Spegnere l'unità premendo il tasto sul fondo del robot e pulire la spia del sensore anteriore e posteriore usando un panno morbido.</li></ul>
[ 07	<ul style="list-style-type: none"><li>La spia del sensore di dislivello è sporca (polvere, macchie o altro).</li></ul>	<ul style="list-style-type: none"><li>Spegnere l'unità premendo il tasto sul fondo del robot e pulire la spia del sensore di dislivello usando un panno morbido.</li></ul>
[ 08	<ul style="list-style-type: none"><li>La vaschetta di raccolta polvere non è inserita.</li></ul>	<ul style="list-style-type: none"><li>Inserire la vaschetta di raccolta polvere fino ad avvertire un "clic".</li></ul>
[ 09	<ul style="list-style-type: none"><li>Un corpo estraneo (filamenti, indumenti, ecc..) è rimasto intrappolato nelle spazzole rotative laterali per la pulizia dei bordi.</li></ul>	<ul style="list-style-type: none"><li>Spegnere l'unità premendo il tasto sul fondo del robot e rimuovere il corpo estraneo impigliato nelle spazzole.</li></ul>

\* Premendo il tasto Avvio/Arresto o il tasto di alimentazione, il codice di errore scompare.

# Specifiche del prodotto

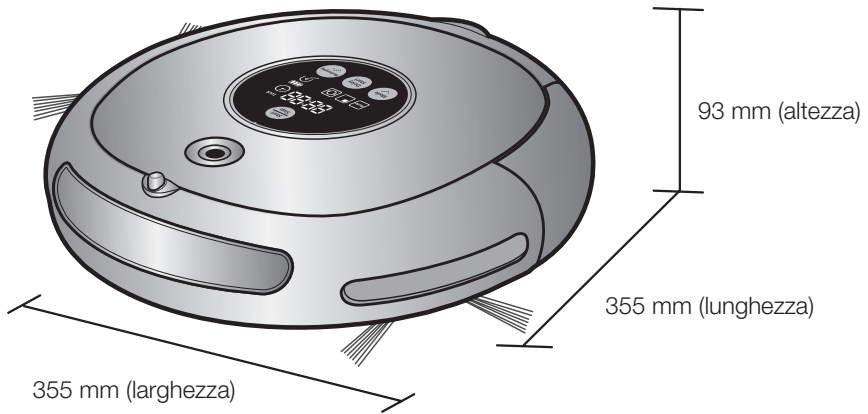

**Corpo principale**

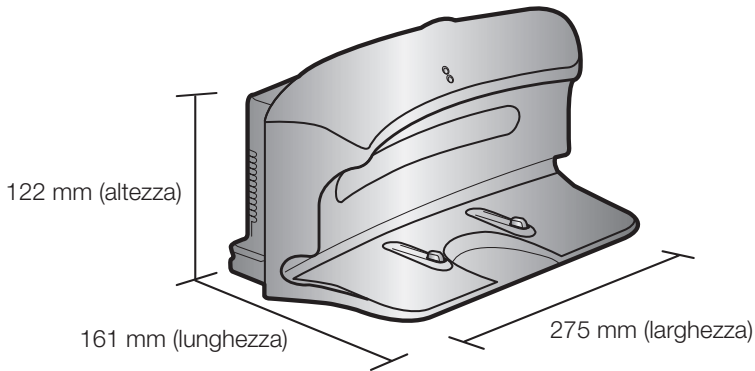

**Base di ricarica (Stazione)**

# Specifiche del prodotto

CLASSIFICAZIONE	ARTICOLO	DETTAGLIO
<b>Specifiche meccaniche</b>	Diametro	355mm
	Altezza	93mm
	Peso	4.0kg
<b>Specifiche elettriche</b>	Tensione di corrente	AC 220-240V~, 50-60Hz
	Consumo elettrico per la ricarica	50 W
	Consumo elettrico dell'unità principale	40 W
	Specifiche delle batterie	14.4V / 2,000 mA
<b>Specifiche di pulizia</b>	Capacità vaschetta di raccolta polvere	Circa 0.6 ℓ
	Tipo di ricarica	Ricarica automatica/Ricarica manuale
	Modalità di pulizia	Auto, Spot, Max, Bordi, Pulizia programmata
	Tempo di ricarica	Circa 120 minuti
	Durata pulizia (calcolato sulla base di pavimenti con superfici lisce)	Circa 90 minuti
<b>Metodo di pulizia</b>		Riconoscimento forma soffitto
<b>Tipo tasto unità principale</b>		Tipo tasto

Questo aspirapolvere è approvato per quanto segue:

Direttiva sulla compatibilità elettromagnetica : 2004/108/EEC

Direttiva sulla sicurezza di bassa tensione : 2006/95/EC



Contatta SAMSUNG WORLD WIDE  
Se avete commenti o domande sui prodotti Samsung,  
contattate il Servizio Clienti Samsung.  
800-SAMSUNG(726-7864)  
[www.samsung.com](http://www.samsung.com)