



FRIGORÍFICO AMERICANO



MANUAL DEL USUARIO Y DE INSTALACIÓN

CONTENIDO

ADVERTENCIAS DE SEGURIDAD	2
INSTRUCCIONES DE FUNCIONAMIENTO	4
PUESTA EN MARCHA DEL FRIGORÍFICO	4
CARACTERÍSTICAS PRINCIPALES	4
PANEL DE CONTROL	5
PANEL DIGITAL	7
CONTROL DE TEMPERATURA.....	8
DISPENSADOR DE HIELO Y AGUA FRÍA	8
USO DEL DISPENSADOR DE AGUA (OPCIÓN).....	9
ESTANTES Y COMPARTIMENTOS	11
GUÍA DE ALMACENAMIENTO DE ALIMENTOS	12
GUÍA DEL CAJÓN CoolSelect Zone™	14
EXTRACCIÓN DE LOS ACCESORIOS DEL CONGELADOR	16
EXTRACCIÓN DE LOS ACCESORIOS DEL FRIGORÍFICO.....	16
Beverage Station™(opcional)	17
LIMPIEZA DE LOS ACCESORIOS.....	17
SUSTITUCIÓN DE LA BOMBILLA INTERIOR	18
FILTRO DEL AGUA.....	19
PUERTAS	19
INSTRUCCIONES DE INSTALACIÓN	20
INSTALACIÓN DEL FRIGORÍFICO	20
EXTRACCIÓN DE LAS PUERTAS DEL FRIGORÍFICO	21
RECOLOCACIÓN DE LAS PUERTAS DEL FRIGORÍFICO	24
AJUSTE DE LA SEPARACIÓN DE LAS PUERTAS.....	27
COMPROBACIÓN DEL CONDUCTO DEL DISPENSADOR DE AGUA	29
INSTALACIÓN DEL CONDUCTO DEL DISPENSADOR DE AGUA	30
SOLUCIÓN DE PROBLEMAS	35

ADVERTENCIAS DE SEGURIDAD



ADVERTENCIA

- Antes de utilizar el aparato, lea detenidamente este manual y guárdelo como referencia.
- Debido a que las instrucciones siguientes son válidas para varios modelos, puede que las características de su frigorífico sean algo distintas de las descritas en este manual.
- El frigorífico no deberá ser usado por niños o por personas enfermas sin la debida supervisión de un adulto.
- Asegúrese de que los niños no juegan con el aparato en ningún momento.
- El frigorífico utiliza los refrigerantes R600a o R134a. Consulte la etiqueta del compresor que se encuentra situada en la parte posterior del frigorífico, así como la etiqueta de especificaciones, en la cara interior del frigorífico, para saber qué tipo de refrigerante utiliza el refrigerador.

SEÑALES DE PRECAUCIÓN Y ADVERTENCIA UTILIZADAS

 ADVERTENCIA	Le informa del riesgo de sufrir lesiones graves o accidente mortal.
 PRECAUCIÓN	Le informa del riesgo de lesiones físicas a personas o daños materiales.

OTRAS SEÑALES UTILIZADAS

	Informa de algo que NO se debe hacer.
	Indica que NO se debe desmontar un componente.
	Indica que NO se debe tocar un componente.
	Representa una acción que se debe realizar.
	Indica que se debe desenchufar el electrodoméstico de la toma de corriente.
	Indica que se necesita toma de tierra para evitar descargas eléctricas.
	Se recomienda avisar al servicio de asistencia técnica.



ADVERTENCIAS



- No conecte más de un electrodoméstico en el mismo cuadro eléctrico.**
- Esto podría provocar recalentamiento y riesgo de incendio.

Asegúrese de no aplastar ni dañar el enchufe con la parte posterior del aparato.

- Un enchufe en mal estado puede recalentarse y provocar un incendio.

No pulverice agua directamente en el interior o el exterior del frigorífico/congelador.

- Podría sufrir una descarga eléctrica.

No utilice aerosoles cerca del frigorífico.

- Podría provocar una explosión o un incendio.

No doble el cable de alimentación en exceso ni coloque objetos pesados encima.

- Podría provocarse un incendio. Si el cable de alimentación quedase dañado, solicite que el fabricante o el técnico de reparaciones se lo reemplacen de inmediato.

No introduzca el enchufe en la toma de alimentación con las manos mojadas.

- Podría sufrir una descarga eléctrica.

No coloque ningún recipiente lleno de agua sobre el aparato.

- Si el agua se derrama, podría provocar un incendio o sufrir una descarga eléctrica.

No coloque el frigorífico en una zona húmeda o donde pueda entrar en contacto con agua.

- Un aislamiento deteriorado de los componentes eléctricos puede provocar un incendio o descargas eléctricas.

No guarde sustancias volátiles o inflamables en el interior del frigorífico.

- El almacenamiento de bencina, diluyentes, alcohol, éter, gas propulsante líquido u otras sustancias similares podría provocar una explosión.



No desmonte o repare el frigorífico usted mismo.

- Corre el riesgo de provocar un incendio, un funcionamiento incorrecto del aparato o de sufrir daños personales.



Desconecte el enchufe antes de cambiar la bombilla interior del frigorífico.

- En caso contrario, podría sufrir una descarga eléctrica.



Si va a tirar el frigorífico/congelador, quite primero la puerta y las gomas de cierre hermético de la misma.

- De este modo, evitará que un niño pueda quedar atrapado en el interior.



El frigorífico debe estar conectado a tierra.

- El frigorífico debe estar conectado a tierra para evitar derivaciones o descargas eléctricas provocadas por derivaciones de corriente del frigorífico.



No utilice tuberías de gas, líneas telefónicas ni posibles pararrayos como toma de tierra.

- Un uso inadecuado del enchufe de conexión a tierra puede provocar descargas eléctricas.



Precaución

- El refrigerante que utilizan los frigoríficos/ congeladores y los gases presentes en el material de aislamiento deben desecharse siguiendo unos procedimientos específicos. Antes de desechar el frigorífico, asegúrese de que ninguno de los conductos situados en la parte posterior está dañado.

ADVERTENCIAS DE SEGURIDAD



PRECAUCIONES



No guarde demasiados alimentos en el frigorífico.

- Es posible que caiga algún objeto tras la apertura de la puerta, dando lugar a lesiones físicas o daños materiales.

No guarde botellas ni envases de vidrio dentro del congelador.

- Cuando el contenido se congela, el vidrio puede romperse y ocasionar daños personales.

Si observa que la toma eléctrica de la pared no está correctamente instalada, no introduzca en ella ningún enchufe.



- Podría provocar un incendio o sufrir una descarga eléctrica.

No tire del cable de alimentación para desenchufarlo.

- El uso de cables deteriorados puede ocasionar un cortocircuito, descargas eléctricas o incendios.
- Si el cable de alimentación está dañado, solicite uno nuevo al fabricante, a su técnico de reparaciones o al personal cualificado.

No coloque ningún objeto encima del frigorífico.

- Existe el riesgo de que estos se caigan al abrir o cerrar la puerta y ocasionar daños personales o materiales.

No guarde en el frigorífico productos farmacéuticos, sustancias de uso científico ni productos sensibles a los cambios de temperatura.

- Tampoco guarde en el frigorífico productos que requieran un control de temperatura estricto.

No permita a los niños colgarse de la puerta. Podrían resultar heridos de gravedad.

Si huele a quemado o a productos químicos, desenchufe inmediatamente el aparato y póngase en contacto con el centro de servicio técnico de SAMSUNG Electronics.



No toque los productos ni las paredes interiores del congelador con las manos húmedas.

- Corre el riesgo de sufrir lesiones por congelación.

No introduzca la mano entre la base del frigorífico y el suelo.

- La base contiene bordes afilados que podrían ocasionar lesiones físicas.

No introduzca los dedos ni ningún tipo de objeto en la abertura del dispensador ni en el conducto del hielo. Podría ocasionar lesiones personales o daños del material.



Advertencia

- Procure no obstruir las rejillas de ventilación de la estructura del frigorífico.
- No utilice dispositivos mecánicos ni cualquier otro medio de aceleración del proceso de descongelación que no sean los recomendados por el fabricante.
- Procure no dañar el circuito de refrigeración.
- Utilice siempre para el frigorífico/congelador el tipo de componentes eléctricos internos recomendado por el fabricante.

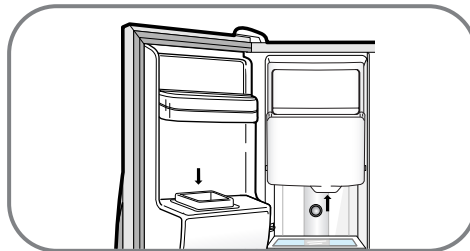

No utilice un paño húmedo para limpiar el enchufe. Elimine cualquier partícula extraña o de polvo de las patillas del enchufe.

- De lo contrario, podría producirse un incendio.
- Una vez desenchufado el frigorífico, deberá esperar un mínimo de cinco minutos antes de volver a enchufarlo.



Si no va a utilizar el frigorífico durante un período de tiempo prolongado, desconecte el cable de alimentación.

- Si el aislamiento sufriera algún deterioro, podría provocar un incendio.



Este electrodoméstico contiene pequeñas cantidades de refrigerante de isobutano (R600a), un gas natural que, aunque es altamente compatible con el medio ambiente, también resulta combustible. Extreme las precauciones para no dañar ningún componente del circuito de refrigeración durante el transporte y la instalación del frigorífico.

Si el refrigerante llega a salirse de los conductos, podría provocar ignición e incluso ocasionar lesiones en la vista. Si observa que el líquido gotea, evite su exposición directa a llamas o a posibles fuentes de ignición, y airee durante unos minutos la habitación en la que se encuentra el frigorífico.

- Para evitar la formación de una mezcla de aire y gas inflamable en caso de que se produzca un escape en el circuito de refrigeración, debe colocar el frigorífico en una habitación de tamaño apropiado a la cantidad de refrigerante que utiliza. La habitación deberá medir 1m³ por cada 8 g de refrigerante R600a que se haya utilizado en el interior del frigorífico. La cantidad de refrigerante que utiliza su modelo específico de frigorífico se muestra en la placa de identificación situada en el interior de éste.
- No encienda nunca ningún electrodoméstico que parezca dañado. Si tiene alguna duda, consulte a su distribuidor.

PUESTA EN MARCHA DEL FRIGORÍFICO

Una vez que haya seguido los pasos que se indican a continuación, el frigorífico quedará en condiciones de funcionar correctamente. En caso contrario, compruebe que le llega correctamente la corriente eléctrica. Si tiene alguna duda, póngase en contacto con su centro de servicio técnico SAMSUNG.

1

Coloque el frigorífico en un lugar adecuado con sitio suficiente entre la pared y el frigorífico.
(consulte las instrucciones de instalación que encontrará en este manual)

2

Una vez enchufado el aparato, la luz del interior del frigorífico deberá encenderse cada vez que abra la puerta del mismo.

3

Ajuste el control de temperatura a la temperatura más fría y espere una hora. El frigorífico empezará a enfriarse poco a poco y el motor comenzará a funcionar con suavidad.

4

Cuando la temperatura del frigorífico haya bajado lo suficiente, podrá guardar los alimentos. Tras la puesta en marcha del frigorífico, éste tardará unas horas en alcanzar la temperatura adecuada.

CARACTERÍSTICAS PRINCIPALES

Sistema de enfriamiento doble

- El frigorífico y el congelador cuentan con dos evaporadores.
Mediante este sistema, ambos se enfrían de forma individual según las necesidades específicas de cada uno, lográndose así una mayor eficacia. Además, el olor de los alimentos del frigorífico no se mezclará con el de los alimentos del congelador gracias a la circulación del aire por separado.

Sistema Multiflow (sistema de ventilación múltiple)

- El aire frío circula a través de varias aberturas de ventilación por cada estante del frigorífico. Este sistema proporciona una distribución homogénea del aire dentro de los compartimentos para mantener los alimentos frescos durante más tiempo.

Alarma de la Puerta

- Un pitido le recordará que la puerta se ha quedado abierta.

Desodorizador (opcional)

- Los desodorizadores dobles reutilizables mantienen el aire del frigorífico fresco y sin olores.

Frigorífico/congelador de bajo consumo energético

- El consumo de energía se mantiene al mínimo al realizarse por separado la distribución del aire frío al frigorífico y al congelador.

Más alta velocidad de refrigeración

- Las funciones de más alta velocidad de congelación y refrigeración permiten congelar el alimento más rápidamente.

Alto nivel de humedad para mantener más frescos los alimentos

- El aire frío con alto grado de humedad del frigorífico le permitirá mantener frescos los alimentos, frutas y verduras durante más tiempo, hasta cuatro o cinco veces más que un frigorífico normal.

Suministro abundante de hielo y agua fría

- El dispensador de hielo y agua le permitirá obtener hielo y agua fría en cualquier momento.

Compartimento de refrigeración adicional

- El compartimento de refrigeración adicional le permitirá acceder a los alimentos que utilice más frecuentemente sin necesidad de abrir la puerta principal. De esta forma, podrá ganar tiempo y ahorrar dinero.

Cajón CoolSelect Zone™ (opcional)

- Se pueden seleccionar las opciones Quick Cool (para enfriar rápidamente), Thaw (para descongelar alimentos) o Soft Freeze (para mantener la carne y el queso frescos durante más tiempo). Seleccione Cool o Chill para controlar la temperatura del cajón.

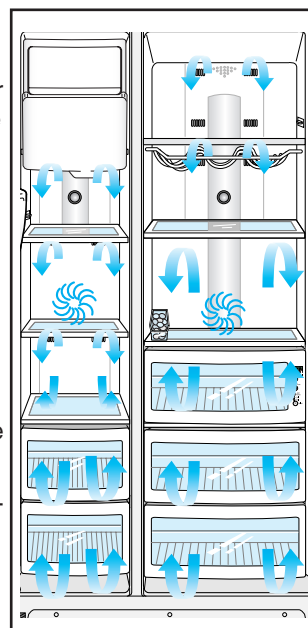

NOTA

Estas instrucciones de funcionamiento son válidas para varios modelos. Las características del electrodoméstico que acaba de adquirir podrían no coincidir completamente con las que se describen en este manual.

PANEL DE CONTROL

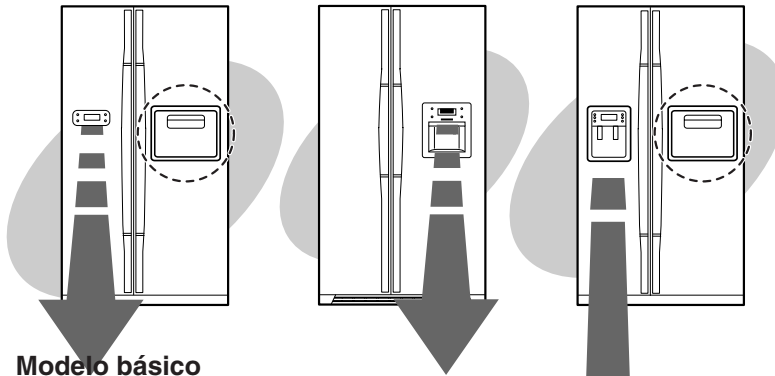

Modelo básico

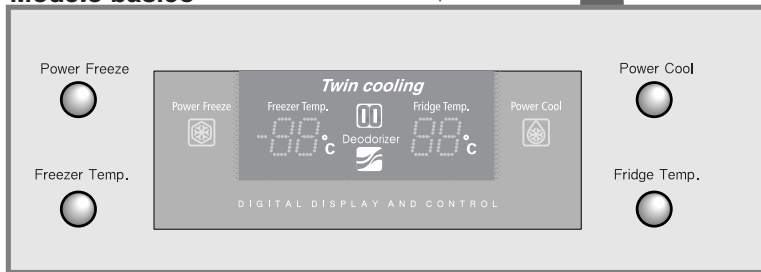

Modelo con dispensador

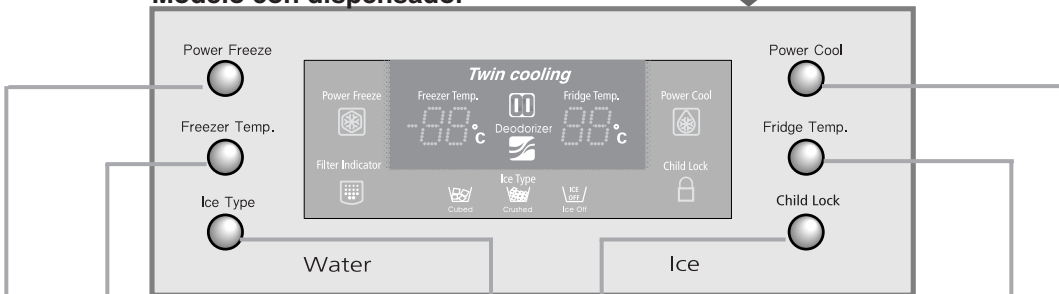

**BOTÓN FREEZER TEMP.
(temperatura del congelador)**

Para ajustar la temperatura del congelador, pulse el botón repetidamente y cambie la temperatura predeterminada a un valor entre -14°C y -25°C .

**BOTÓN POWER FREEZE
(congelación ultrarrápida)**

Acelera el proceso de congelación.

BOTÓN ICE TYPE (tipo de hielo)

Utilice este botón para seleccionar entre hielo en cubitos, hielo picado o sin hielo.

**BOTÓN FRIDGE TEMP.
(temperatura del frigorífico)**

Para ajustar la temperatura del frigorífico, pulse el botón repetidamente y cambie la temperatura predeterminada a un valor entre 7°C y 1°C .

BOTÓN POWER COOL (enfriamiento rápido)

Acelera el proceso de enfriamiento.

BOTÓN CHILD LOCK

Cuando el botón de la cerradura para el niño se presiona por 3 segundos, el indicador de la cerradura para el niño está encendido con un tono audible. Cuando se cierra, todas las llaves no se pueden modificar excepto el botón del tipo de hielo, y todas las lámparas se apagan excepto la lámpara del tipo de hielo y la lámpara de la indicación de la cerradura para el niño. Esta función evita que los niños o las mascotas modifiquen de forma accidental los valores seleccionados. Para desbloquear las funciones de la configuración, vuelva a pulsar este botón durante 3 segundos.

Este botón tiene otra función. Cuando se mantiene pulsado durante 3 segundos [se enciende la lámpara de indicación], se desconecta el dispositivo de control de condensación al mismo tiempo. Si con esta función aparecen signos de condensación entorno al dispensador de la puerta o al compartimento para bebidas Beverage Station, vuelva a pulsar este botón durante 3 segundos. A continuación, la luz se apagará, se activará la función de control de condensación y todas las teclas se desbloquearán al mismo tiempo.

PANEL DE CONTROL

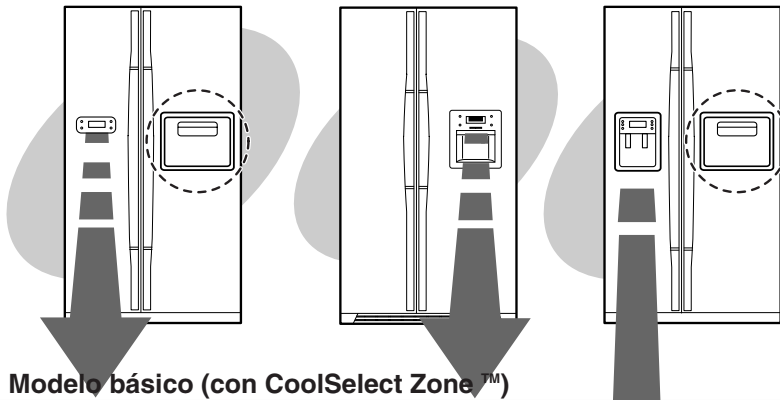

Modelo básico (con CoolSelect Zone™)

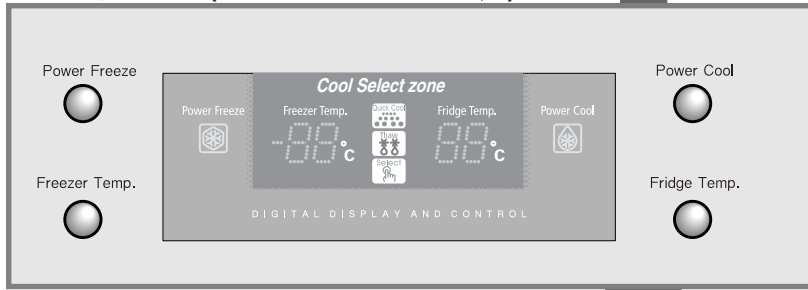

Modelo con dispensador (con CoolSelect Zone™)

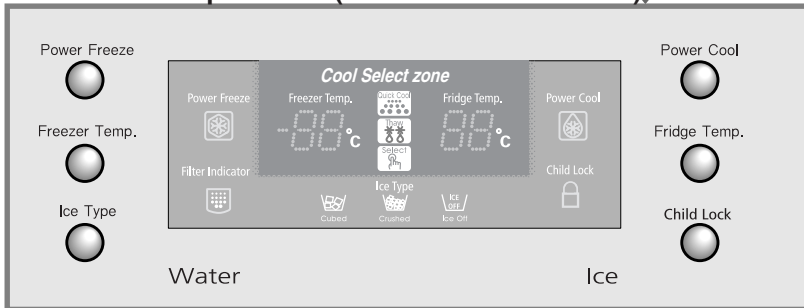

PANEL DIGITAL

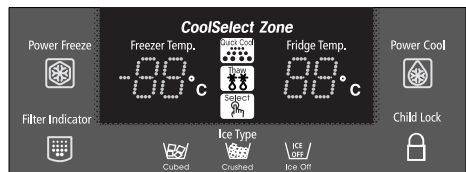
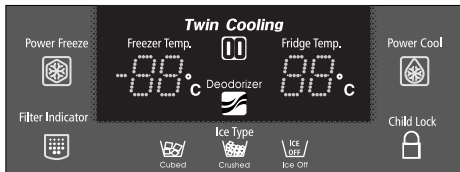
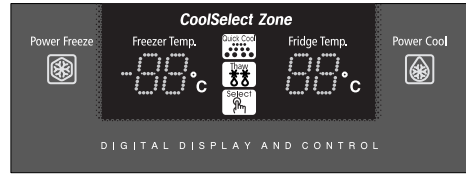
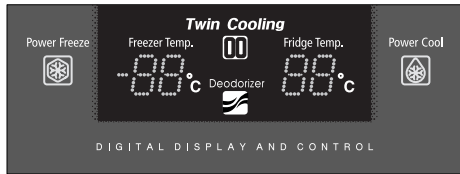

Freezer Temp. indica la temperatura actual del congelador.
Fridge Temp. indica la temperatura actual del frigorífico.
Quick Cool, Thaw y Select muestran el estado del cajón CoolSelect Zone™.

Power Freeze



- Esta luz se enciende al pulsar el botón Power Freeze. Pulse este botón para que el congelador vuelva rápidamente a la temperatura predeterminada.
- Si necesita mucho hielo, le permitirá obtenerlo con mayor rapidez.
- Vuelva a pulsar el botón para salir del modo Power Freeze.

Power Cool



- Esta luz se enciende al pulsar el botón Power Cool. Pulse este botón para que el frigorífico vuelva rápidamente a la temperatura predeterminada.
- Vuelva a pulsar el botón para salir del modo Power Cool.

Deodorizer



- Esta luz indica que los desodorizadores dobles reutilizables están funcionando.
- Cambie el filtro en forma de panal una o dos veces al año (consulte la sección "Limpieza de los accesorios").

Cubed Ice, Crushed Ice e Ice Off

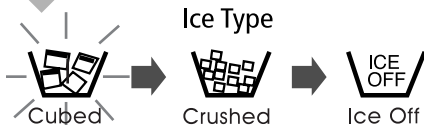

- Pulse el botón Ice Type para seleccionar entre Cubed Ice (hielo en cubitos), Crushed Ice (hielo picado) y Ice Off (para dejar de generar hielo).
- Un icono brillante indica qué opción se encuentra en funcionamiento.

Filter Indicator



- Cuando la luz pase de verde a naranja, se deberá cambiar el filtro del agua. Si el indicador se pone en rojo, se recomienda encarecidamente cambiar el filtro lo antes posible.
- Tras cambiar el filtro del agua, pulse los botones Ice Type y Child Lock a la vez durante tres segundos para restablecer el indicador.
- Si desea apagar el indicador, pulse los botones Ice Type y Child Lock a la vez durante cinco segundos.

CONTROL DE TEMPERATURA

Congelador

- El congelador puede ajustarse a una temperatura entre -14°C y -25°C .
- Pulse el botón **Freezer Temp.** repetidamente hasta que la temperatura deseada aparezca en el visualizador.
- En el visualizador irán apareciendo las temperaturas secuencialmente de -14°C a -25°C . Al llegar a los -14°C , el orden se repite volviendo a los -25°C .
- Transcurridos cinco segundos, el visualizador vuelve a

la misma temperatura del congelador. El congelador comenzará a ajustarse a la nueva temperatura.

Frigorífico

- El frigorífico puede ajustarse a una temperatura entre 7°C y 1°C .
- Pulse el botón **Fridge Temp.** repetidamente hasta que la temperatura deseada aparezca en el visualizador.
- El visualizador de la temperatura cambiará de la misma forma que lo hace para el congelador.



ADVERTENCIA

- Si se guarda helado a una temperatura superior a -15°C en el congelador, puede que se derrita.
- Al abrir con frecuencia, limpiar o meter alimentos calientes, aumenta tanto la temperatura del congelador como la del frigorífico. Esto puede hacer que parpadee el visualizador digital. Dejará de parpadear cuando el congelador y el frigorífico vuelvan a la temperatura normal.

DISPENSADOR DE HIELO Y AGUA FRÍA

Generador de hielo (modelo básico)



- Retire la bandeja para el hielo.
- Llénela de agua hasta alcanzar el nivel indicado.
- Vuelva a colocar en su sitio la bandeja de la cubitera.

Dispensador de hielo

El generador de hielo produce 10 cubitos de una sola vez y 120 cubitos diarios de forma automática. Esta cantidad podría variar en función de factores como la temperatura del congelador, la función Power Freeze y el número de veces que se abre la puerta. Al conectar el frigorífico, el modo de hielo en cubitos queda automáticamente seleccionado.

Pulse el botón Ice Type para seleccionar el tipo de hielo:

- Hielo en cubitos



- Hielo picado



- Sin hielo



Dispensador de agua

La capacidad del depósito de agua es de 1,2 L aproximadamente.

Agua fría

- Empuje la palanca del dispensador de agua con el vaso.
- Si acaba de poner en marcha el frigorífico, tire los seis primeros vasos de agua para eliminar impurezas del sistema de suministro de agua.

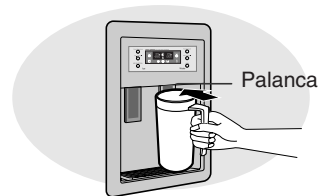

NOTA

Si el hielo se queda en la cubitera, se obtendrá hielo en cubitos.

Empuje la palanca del dispensador de hielo con un vaso.

- Mantenga el vaso cerca para evitar que el hielo salte fuera.

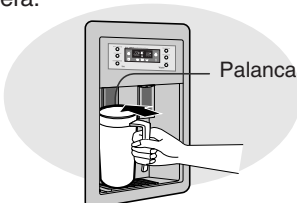

PRECAUCIÓN

Si se va de vacaciones o de viaje de negocios y no va a utilizar los dispensadores de hielo y agua, cierre la válvula del agua. Si no lo hace, podría haber una fuga de agua.



ADVERTENCIA

No introduzca los dedos ni ningún tipo de objeto en la abertura del dispensador. Podría provocarle lesiones personales.

USO DEL DISPENSADOR DE AGUA (OPCIÓN)

El dispensador de agua permite obtener fácilmente agua fresca sin necesidad de abrir la puerta del refrigerador. Además usted ahorrará energía, pues esta función permite reducir en más de un 30 % el número de veces que ha de abrir la puerta del refrigerador.

Vista general

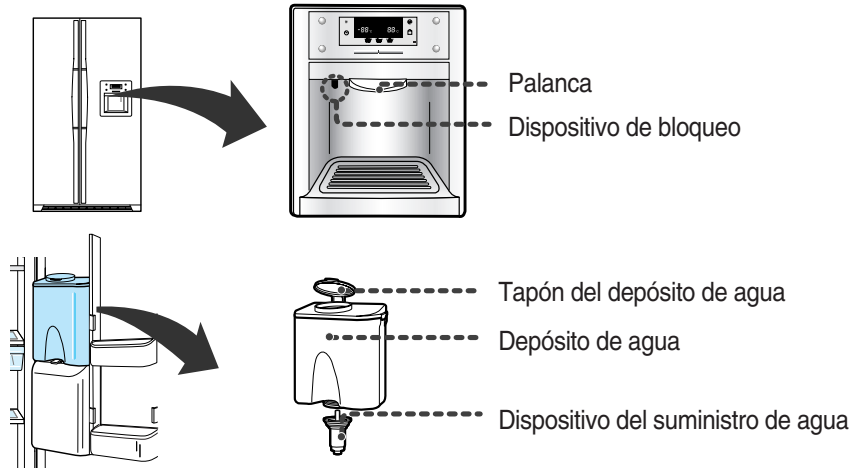

RECOMENDACIONES CUANDO EL DISTRIBUIDOR DEL AGUA ESTE FUERA DE SERVICIO.

1

Encaje firmemente el dispositivo del suministro de agua en el agujero de fijación.

- Cuando el dispositivo del dispensador de agua permanece fuera de su sitio durante mucho tiempo, la puerta no se cerrará automáticamente para evitar las pérdidas de frío.

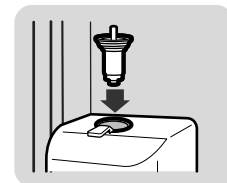

2

Coloque el dispositivo de bloqueo en la posición "LOCK" (cerrado).

- Aunque tengamos colocado el dispositivo del suministro de agua, y el dispositivo de bloqueo esté en la posición "OPEN" (abierto), aún será posible extraer el dispositivo de suministro de agua de su correspondiente orificio.



NOTA

Para evitar que los niños utilicen el dispensador, coloque el dispositivo de bloqueo en la posición "LOCK".



LLENADO DEL DEPOSITO DE AGUA

1

Abra el depósito de agua quitando la tapa redonda y a continuación llénelo con agua potable.

- Puede llenar el depósito por completo (cerca de 4.2 litros).



2

Vuelva a colocar la tapa redonda y presiónela ligeramente hacia abajo hasta que quede debidamente encajada.

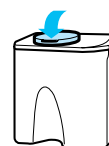



INSTALACION DE UNA BOTELLA CONVENCIONAL

1

Presione la palanca de fijación, levante el depósito de agua hacia arriba, y a continuación extráigalo

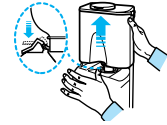

2

Quite el dispositivo del suministro de agua del depósito de agua, y después inserte el dispositivo del suministro de agua en una botella convencional de agua. Para encajar la botella, gírela.

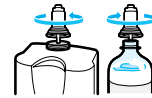

3

Gire el dispositivo del suministro de agua, y luego fíjelo en la posición en el agujero de fijación.

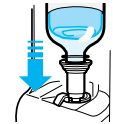

NOTA

- Es posible que se escuchen sonidos de borboteos cuando entra aire en el tanque de agua de las botellas de agua mineral o de otra bebida.
- Algunas botellas de agua mineral o de otra bebida, no pueden caber en el dispositivo del suministro de agua, dependiendo de su tamaño.
- Si el agua no sale de forma satisfactoria cuando usted presiona el botón "PUSH", presionelo otra vez.
- No utilice bebidas carbonatadas, tales como refrescos de cola, sidra o agua con gas. Al pulsar el botón, la bebida podría derramarse debido a la presión del gas carbónico acumulado en la parte superior de la botella de bebida.
- Utilice agua mineral embotellada o agua del grifo filtrada que no contenga ningún tipo de partículas.



Limpieza del depósito de Agua / Dispositivo de suministro de agua

1

Tire hacia arriba y desmonte los ganchos en ambos lados de la tapa de mayor tamaño.

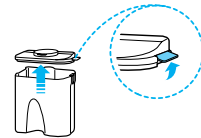

2

Afloje el dispositivo del suministro de agua dándole la vuelta según la dirección de la flecha y extráigalo



3

Limpie la tapa y el depósito de agua con un paño humedecido con agua caliente y detergente.

- Para retirar la tapa, sujétela y tire de ella hacia arriba. Utilice un cepillo suave para limpiarla suciedad de la tapa y el filtro de la botella.



4

Después de limpiar el dispositivo del suministro de agua con un cepillo suave, presione la palanca de funcionamiento del dispositivo del suministro de agua, y límpiela con agua corriente.



ADVERTENCIA

- Si rellena el depósito de agua con té o bebidas similares, limpie el tanque de agua con frecuencia. Utilice sólo té que haya sido filtrado previamente. Para mejorar las condiciones de higiene, se recomienda que no rellene el depósito con bebidas con un alto contenido de azúcar (zumos, refrescos, etc...)
- Los residuos que hayan podido quedar en el depósito pueden limpiarse con un paño humedecido con vinagre o agua salada.
- Compruebe que la goma de cierre hermético del dispositivo de suministro de agua no se ha soltado ni se ha dañado por un objeto afilado. Si no, podrían producirse pérdidas de agua.

ESTANTES Y COMPARTIMENTOS



Congelador

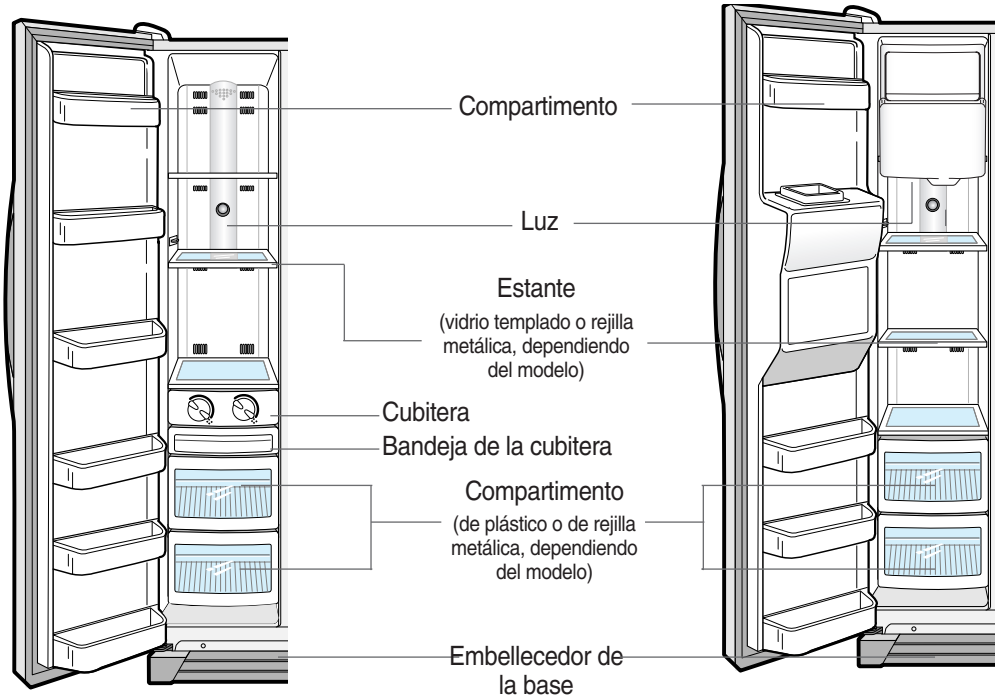

Modelo básico

Modelo con dispensador de hielo y agua



Frigorífico

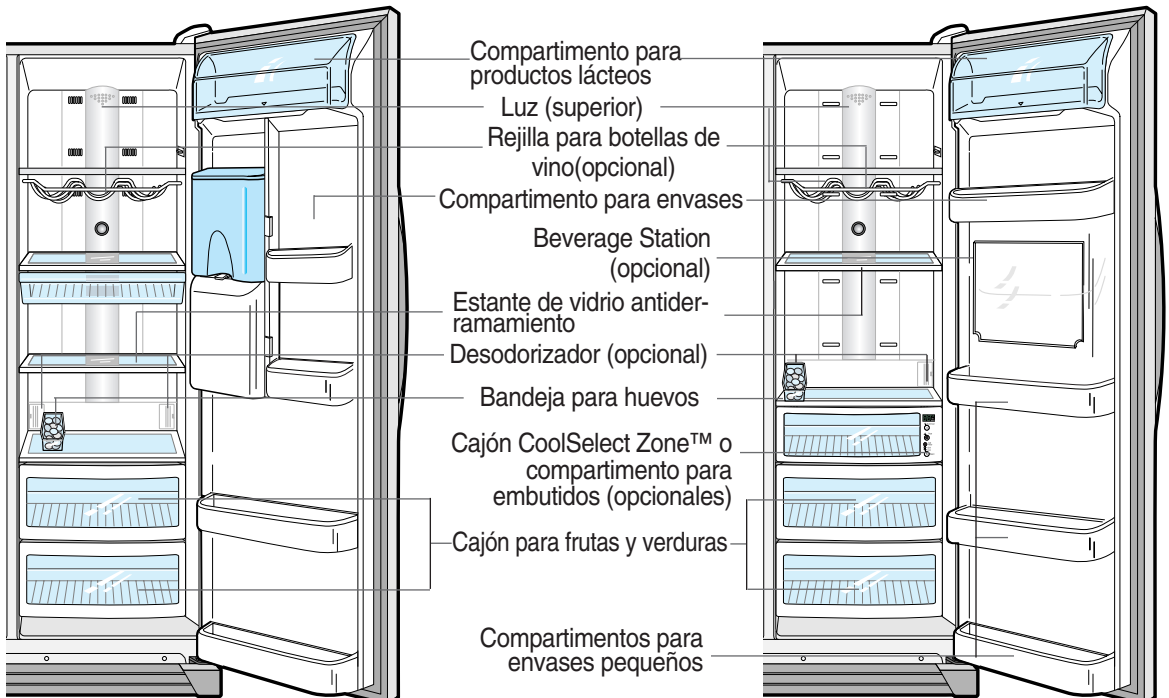

GUÍA DE ALMACENAMIENTO DE ALIMENTOS



Para más espacio, usted puede almacenar el alimento con los cajones y la Máquina de hielo quitado.

ALMACENAMIENTO DE CONGELADOS

- 1 Estante de vidrio templado**
 - Sirve para guardar cualquier tipo de congelados.
- 2 Compartimento de la puerta**
 - Sirve para guardar envases pequeños de congelados.
- 3 Cajones de plástico**
 - Sirven para guardar carne y alimentos deshidratados. Los alimentos deben estar envueltos correctamente en papel de aluminio o en cualquier otro envoltorio o recipiente adecuado.
- 4 Conducto del hielo**

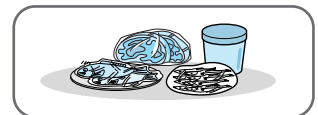
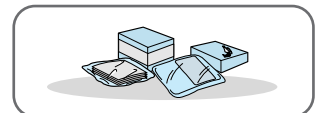

ADVERTENCIA

No introduzca los dedos, las manos ni objetos poco apropiados en la cubitera ni en el conducto del hielo, ya que esto podría provocar lesiones personales o daños materiales.

GUÍA DE ALMACENAMIENTO DE ALIMENTOS

ALMACENAMIENTO DE ALIMENTOS REFRIGERADOS EN EL FRIGORÍFICO

5 6 Estante de vidrio templado antiderramamiento

- Sirve para guardar cualquier tipo de alimento refrigerado.
- Proporciona seguridad y resistencia.
- Son habituales las marcas circulares sobre las superficies de vidrio.



7 Compartimento para embutidos y cajón CoolSelect Zone™ (opcional)

- Conservan el sabor de los alimentos y los mantiene frescos durante más tiempo. Sirven para guardar queso, carne, aves, pescado o cualquier tipo de alimentos que se van a utilizar en breve.

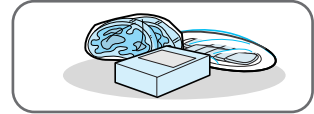

8 Cajón para frutas y verduras (superior e inferior)

- Sirve para guardar frutas y verduras.
- Este cajón es hermético. El diseño del control de humedad optimizado ayuda a conservar la frescura de frutas y verduras.



Sin los cajones, se pueden guardar frutas y verduras.

9 Compartimento para productos lácteos

- Sirve para guardar mantequilla, margarina.

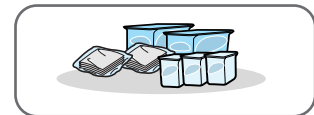

10 11 Compartimentos para envases pequeños

- Sirven para guardar alimentos en envases pequeños, como la leche y los yogures.



12 Compartimento para bebidas Beverage Station (opcional)

- Sirve para guardar alimentos que se consumen con mucha frecuencia, como bebidas enlatadas o aperitivos, y permite el acceso inmediato a ellos sin tener que abrir la puerta del frigorífico.



Las botellas deben quedar firmes y juntas para evitar que se caigan.

PRECAUCIÓN

13 Bandeja para huevos

- Ponga los huevos en la bandeja y colóquelos en el estante.

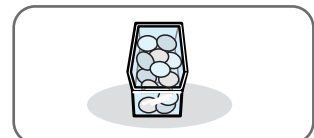

14 Rejilla para botellas de vino (opcional)

- Coloque las botellas de vino en la rejilla para conservar su sabor.

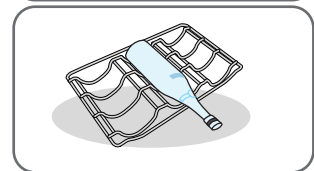

ADVERTENCIA

- Si piensa ausentarse durante un largo periodo de tiempo, debería vaciar el frigorífico y desconectarlo. Retire el exceso de agua con un paño y deje las puertas abiertas. Si no lo hace, podrían surgir malos olores y moho.
- Si el modelo dispone de un cajón CoolSelect Zone™, no coloque un estante en este soporte; de lo contrario el estante puede chocar con la puerta del compartimento para bebidas Beverage Station y romperla.

No utilice este soporte en modelos con cajón CoolSelect Zone™.

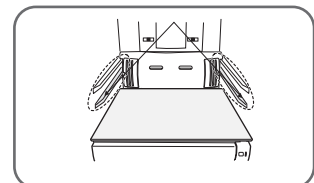

GUÍA DEL CAJÓN CoolSelect Zone™

Botón “Select” (opcional)

1

Soft Freeze

- Cuando se selecciona “Soft Freeze”, la temperatura que aparece en el panel digital es de -5°C , independientemente de la temperatura predeterminada del frigorífico.
- La temperatura de “Soft-Freeze” ayuda a mantener frescos la carne y el pescado durante más tiempo.
- Podrá cortar la carne con facilidad y sin tener que dejarla escurrir.

2

Chill

- Cuando se selecciona “Chill”, la temperatura del cajón CoolSelect Zone™ se mantiene en -1°C , independientemente de la temperatura predeterminada del frigorífico.
- La temperatura de “Chill” ayuda a mantener frescos la carne y el pescado durante más tiempo.

3

Cool

- Cuando se selecciona “Cool”, la temperatura será igual a la predeterminada del frigorífico. El panel digital muestra la misma temperatura que el panel visualizador.
- El cajón CoolSelect Zone™ ahorra espacio en el frigorífico.

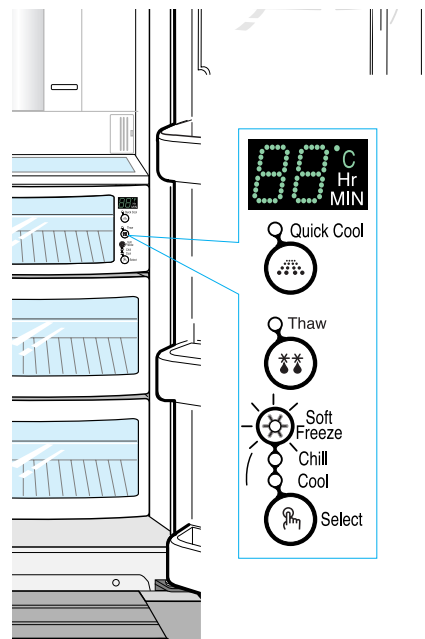

GUÍA DEL CAJÓN CoolSelect Zone™

Botón “Quick Cool”

- Puede utilizar la función Quick Cool con el cajón CoolSelect Zone™.
- “Quick Cool” permite enfriar de una a tres latas de bebida en el plazo de una hora.
- Para cancelar esta función, vuelva a pulsar el botón “Quick Cool”. CoolSelect Zone™ volverá a la temperatura anterior.
- Cuando termina “Quick Cool”, se vuelve a la temperatura de “Cool”.



NOTA

El tiempo que tarde en volver a dicha temperatura variará en función de las bebidas.



ADVERTENCIA

- Para utilizar la opción “Quick Cool”, deberá sacar los alimentos del cajón CoolSelect Zone™.



Botón “Thaw”

- La pérdida de calidad y de líquido reduce la frescura de la carne.
- Cuando se selecciona “Thaw”, se suministra aire frío y caliente de forma alterna en el cajón CoolSelect Zone™.
- Dependiendo del peso de la carne, se deberá seleccionar un tiempo de descongelación de 4, 6, 10 ó 12 horas.
- Al finalizar la descongelación, CoolSelect Zone™ volverá a la opción “Chill”.
- Cuando se acaba el “Deshielo”, no queda un jugo de la carne pero se mantiene las condiciones medio-congeladas, por lo tanto es muy fácil cortar la carne para cocinar.
- Para cancelar, pulse cualquier botón excepto “Thaw”.
- El tiempo estimado de descongelación para carne y pescado se encuentra en la siguiente tabla (valores basados en 2,5 cm de grosor).

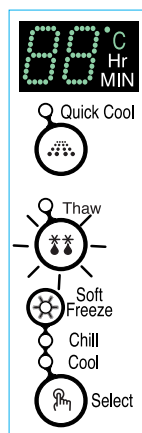

Tiempo de descongelación	4 horas	6 horas	10 horas	12 horas
Peso	400 g	600 g	800 g	1000 g



NOTA

El tiempo de descongelación puede variar en función del tamaño y del grosor de la carne y el pescado. Los pesos indicados representan el peso total del alimento situado en el cajón CoolSelect Zone™. Por ejemplo, el tiempo total de descongelación de 400 g de carne de vaca y de 600 g de pollo será de doce horas.



ADVERTENCIA

- Para utilizar la opción “Thaw”, sacar los alimentos del cajón CoolSelect Zone™.

EXTRACCIÓN DE LOS ACCESORIOS DEL CONGELADOR

- 1 Estante de vidrio**
- Tire del estante hacia afuera hasta el final de su recorrido. A continuación, levántelo y sáquelo.

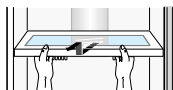

- 2 Compartimento de la puerta**
- Sujete el compartimento con ambas manos y tire de él hacia arriba.

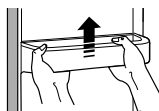

- 3 Cajón de plástico**
- Para retirar el cajón, tire de él hacia afuera y, a continuación, levántelo ligeramente.

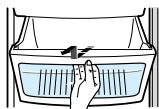

- 4 Cubitera (opcional)**
- Levante la cubitera y tire de ella hacia fuera para sacarla.

- 5 Embellecedor delantero de la base**
- Abra las puertas del Congelador del Frigorífico Saque los tres tornillos y retire el embellecedor de la base.
 - Para volver a montar el embellecedor delantero de la base, vuelva a colocarlo en su sitio y apriete los tres tornillos que haya quitado anteriormente.

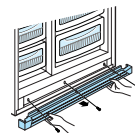

- NOTA**
- No desmonte el embellecedor con demasiada fuerza. Podría provocarle lesiones personales.

EXTRACCIÓN DE LOS ACCESORIOS DEL FRIGORÍFICO

- 1 Estante de vidrio antiderramamiento**
- Tire del estante hacia afuera hasta el final de su recorrido. A continuación, levántelo y sáquelo con suavidad.

- 2 Cajón para frutas y verduras**
- Para retirar el cajón, tire de él hacia afuera y, a continuación, tire ligeramente de él hacia arriba.
 - Para retirar la tapa del control de humedad optimizado, tire de ella hacia afuera.

- 3 Compartimento para envases pequeños**
- Sujete el compartimento con ambas manos y tire de él hacia arriba para sacarlo.

- 4 Rejilla para botellas de vino (opcional)**
- Simplemente saque la rejilla de las pestañas.



- Antes de extraer los accesorios del congelador y del frigorífico, coloque los alimentos en otro lugar.

ADVERTENCIA

Beverage Station™ (opcional)

Para abrir el compartimento de bebidas Beverage Station™, sujételo por el asa de la puerta y tire de él hacia abajo.

- El compartimento Beverage Station™ es muy práctico y reduce el gasto de energía, ya que no se necesita abrir el frigorífico para sacar las bebidas o los aperitivos.

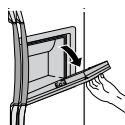

- Se recomienda utilizar este compartimento para guardar los alimentos que necesite con mayor frecuencia.



AVVERTENZA

- La puerta del compartimento Beverage Station™ no se debe quitar nunca. El compartimento Beverage Station™ no puede funcionar sin la puerta.
- Cuando cierre la puerta del compartimento Beverage Station™, tenga cuidado de no poner las manos alrededor del marco de la puerta, ya que se puede pillar los dedos o hacerse daño.
- Si utiliza la puerta abierta como bandeja, no coloque objetos pesados encima. No deje que los niños se cuelguen de la puerta; podrían sufrir lesiones o provocar daños materiales.
- Cuando abra la puerta del compartimento Beverage Station™, tenga cuidado de no golpear a un niño en la cabeza.

LIMPIEZA DE LOS ACCESORIOS

Parte interior

- Limpie los accesorios con un detergente suave y, a continuación, frótelos con un paño seco.
- Antes de volver a utilizar los accesorios que haya limpiado, asegúrese de que estén bien secos.

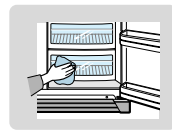

Exterior

- Frote el panel digital y el visualizador con un paño limpio.
- Las puertas y los tiradores deberán limpiarse con un paño y un detergente suave. A continuación, páselos un paño seco.
- La parte exterior del frigorífico debe limpiarse una o dos veces al año.



Parte posterior

- Limpie el polvo con una aspiradora una o dos veces al año.

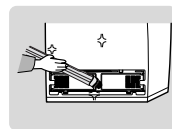

Dispensador de hielo y agua (opcional)

- Limpie el dispensador de hielo y agua con un paño húmedo. Pásele después un paño seco.
- Para mantener seca la rejilla de drenaje, no toque el dispensador de hielo y agua.



Beverage Station™(opcional)

- Limpie el compartimento para bebidas Beverage Station™ con un paño húmedo. Pásele después un paño seco.



Gomas de cierre hermético

- Si las gomas de cierre hermético están sucias, la puerta no se cerrará bien, lo que provocará un funcionamiento incorrecto del frigorífico. Límpielas con un detergente suave y un paño húmedo. Séquelas después con un paño.



ADVERTENCIA

- No pulverice agua sobre el frigorífico. Podría morir electrocutado.
- No utilice gasolina, diluyentes ni detergentes para vehículos para la limpieza del frigorífico. Podría provocar un incendio.

LIMPIEZA DE LOS ACCESORIOS

Desodorizador (opcional)

- Extraiga la cubierta con un destornillador de punta plana como se muestra en la ilustración.
- Saque de la cubierta el filtro en forma de panal y sumérgalo en agua limpia y caliente durante, al menos, cuatro horas. Déjelo secar al sol al menos ocho horas.
- Repita este proceso una o dos veces al año.

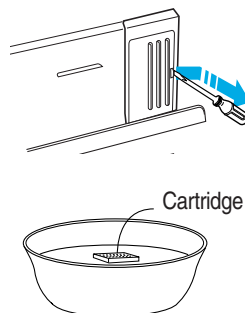

NOTA

- Si se deja secar en un lugar cerrado, el olor podría extenderse por todo el lugar.
- Evite que los niños beban el agua amarilla.

SUSTITUCIÓN DE LA BOMBILLA INTERIOR





ADVERTENCIA

Antes de cambiar la bombilla del interior, desenchufe el frigorífico. Si tiene alguna dificultad para cambiarla, póngase en contacto con el centro de servicio técnico.

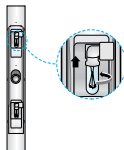

BOMBILLA INTERIOR DEL CONGELADOR (SOLO MODELO BASICO) / FRIGORÍFICO

- 1** Inserte un destornillador de punta plana bajo los enganches de la cubierta de la bombilla y empújelos en el sentido que indica la flecha 
- 2** Suelte la cubierta en el sentido que indica la flecha. 
- 3** Después de haber cambiado la bombilla, volver a colocar la cubierta en su sitio. 



BOMBILLA INTERIOR DEL CONGELADOR (MODELO CON DISPENSADOR DE HIELO Y AGUA)

- 1** Empuje hacia arriba y tire hacia afuera la cubierta del fabricante de hielo (①).
- 2** Utilice un destornillador para retirar la cubierta de la bombilla (②).
- 3** Instale la bombilla nueva (③) y vuelva a colocar la cubierta en su sitio utilizando un destornillador.
- 4** Vuelva a colocar la cubierta del fabricante de hielo.

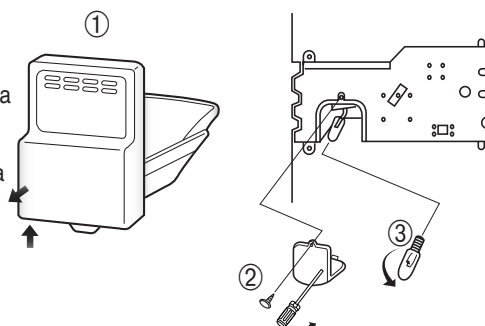

FILTRO DEL AGUA

Luz “Filter Indicator” del agua

- Esta luz avisa de que debe cambiar el filtro del agua. Cuando la luz pase de verde a naranja, sabrá que tendrá que cambiarlo pronto. Se recomienda sustituirlo cuando la luz sea de color rojo. Consulte la sección “Instalación del filtro del agua” para obtener más información.

Uso del dispensador sin filtro de agua

- El dispensador de hielo y agua no se puede utilizar sin filtro, ya que el conducto del agua bloquea el paso de ésta.

Pedido de filtros de repuesto

- Si desea pedir más filtros, póngase en contacto con un distribuidor oficial de Samsung.

PUERTAS

El frigorífico cuenta con una función especial de apertura y cierre para que las puertas cierren correctamente. Cuando abra la puerta, sólo podrá hacerlo hasta un punto determinado. Una vez alcanzado este punto, la puerta permanecerá abierta. Si la puerta está abierta parcialmente, se cerrará de forma automática.

INSTALACIÓN DEL FRIGORÍFICO



COMPROBACIÓN DE LAS DIMENSIONES DE LA PUERTA DE ENTRADA



NOTA

- Compruebe las dimensiones de la puerta de entrada para saber si el frigorífico se puede introducir por ella.
- Si alguna de las dimensiones del frigorífico es mayor que las de la puerta de entrada, desmonte las puertas.



SELECCIÓN DE LA UBICACIÓN DEL FRIGORÍFICO

- Elija un sitio de fácil acceso a la toma de agua.
- Elija un sitio en el que quede suficiente espacio alrededor del frigorífico.
- Elija un sitio en el que no incida directamente la luz del sol.



PRECAUCION

- Antes de desmontar la puerta del congelador, debe desconectar el conducto del suministro de agua. (De no hacerlo, dicho conducto puede quedar dañado).
- Consulte la sección "Separación del conducto del suministro de agua del frigorífico" en la página siguiente.

Compruebe que dispone de suficiente espacio para instalar el aparato en una superficie plana.

- Si el aparato no queda bien nivelado, el sistema de refrigeración interno no funcionará correctamente.

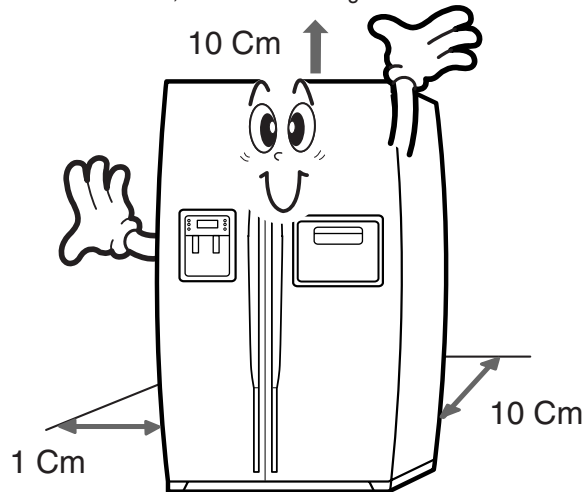

NOTA

Deje el espacio indicado a cada lado del frigorífico. Con esto, conseguirá reducir el gasto energético.

EXTRACCIÓN DE LAS PUERTAS DEL FRIGORÍFICO



EXTRACCIÓN DEL EMBELLECEDOR DELANTERO DE LA BASE (opcional)

Abra la puerta del frigorífico y la del congelador y, a continuación, desmonte el embellecedor de la base girando los tres tornillos en sentido contrario a las agujas del reloj.

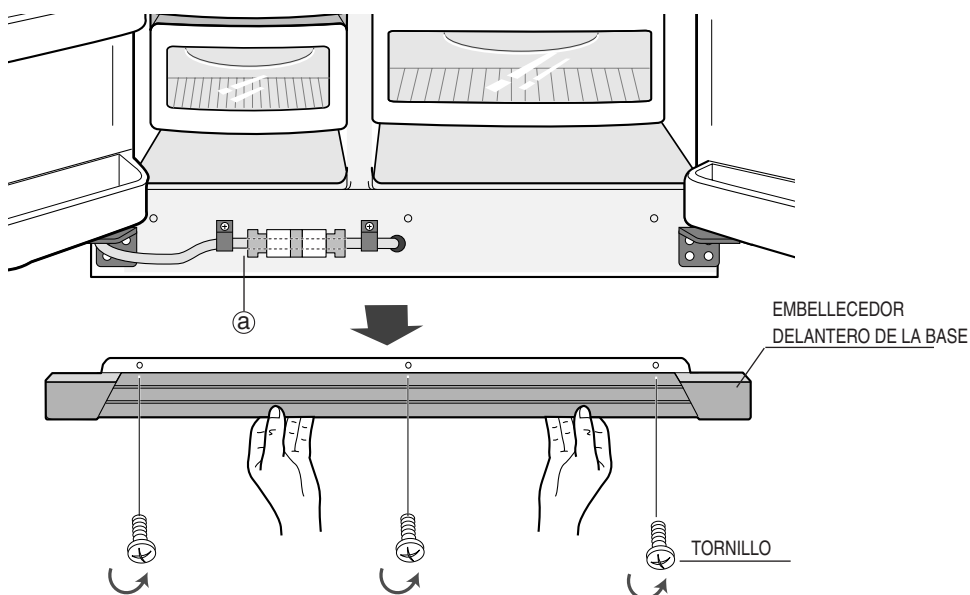

SEPARACIÓN DEL CONDUCTO DEL SUMINISTRO DE AGUA DEL FRIGORÍFICO (opcional)

- 1) Retire el tornillo de la abrazadera (a).
- 2) Desencaje el tubo del agua apretando la pieza de empalme (2) y retírelo (1).

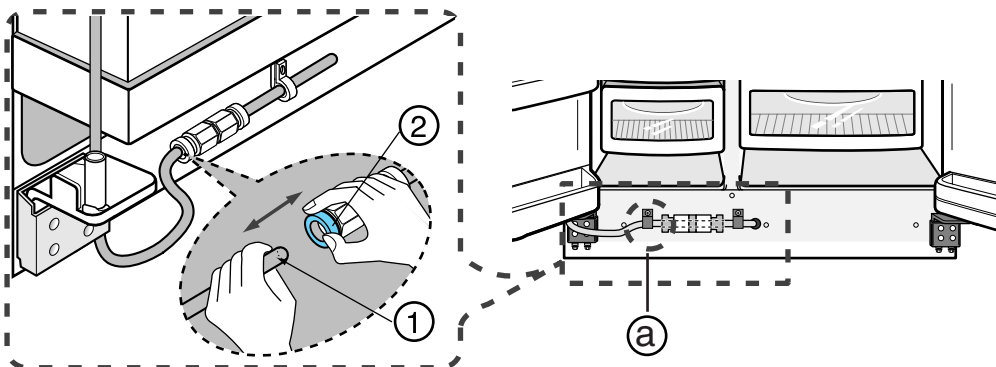

ADVERTENCIA

No corte tubo del agua; sepárelo de la pieza de empalme.

EXTRACCIÓN DE LAS PUERTAS DEL FRIGORÍFICO



NOTA

- Levante la puerta de forma totalmente vertical.
- Tenga cuidado de no enganchar los conductos del agua o los cables con la puerta.
- Coloque las puertas en una superficie protegida.



EXTRACCIÓN DE LA PUERTA DEL CONGELADOR

- 1) Extraiga los tornillos de la bisagra, saque la bisagra superior (①) con un destornillador y desconecte los cables (②).

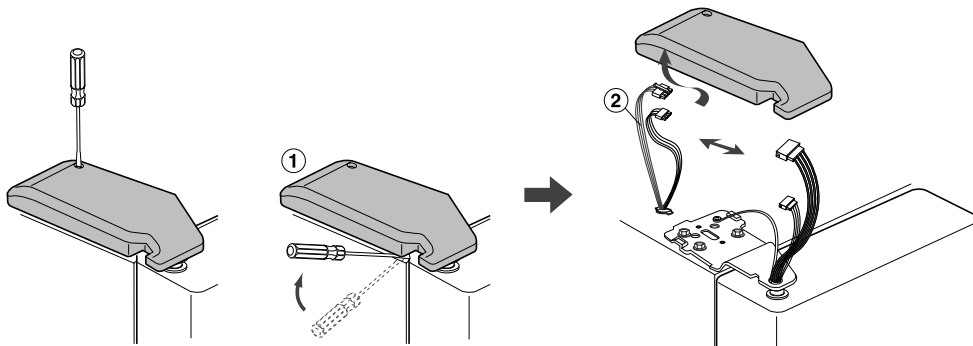

- 2) Extraiga los tornillos de la bisagra (③) y el tornillo de conexión a tierra (④) en el sentido contrario al de las agujas del reloj y saque la bisagra superior (⑤) como indica la flecha (⑥). Al desmontar la puerta, tenga cuidado de que no se le caiga encima.

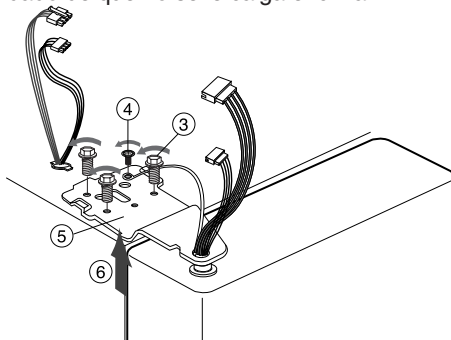

- 3) Desencaje la puerta de la bisagra inferior (⑦) tirando de ella hacia arriba con cuidado (⑧).

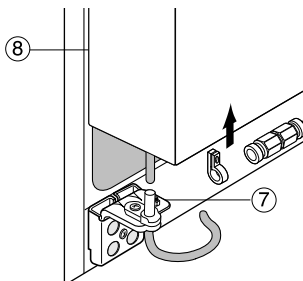

- 4) Extraiga la bisagra inferior (⑨) del gozne de la bisagra (⑩) levantándola (⑨) en la dirección de la flecha.

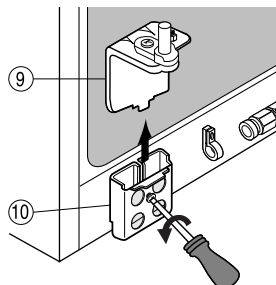

EXTRACCIÓN DE LAS PUERTAS DEL FRIGORÍFICO



EXTRACCIÓN DE LA PUERTA DEL FRIGORÍFICO

- 1) Con la puerta cerrada, saque la bisagra superior (①) con un destornillador y desconecte los cables (②).

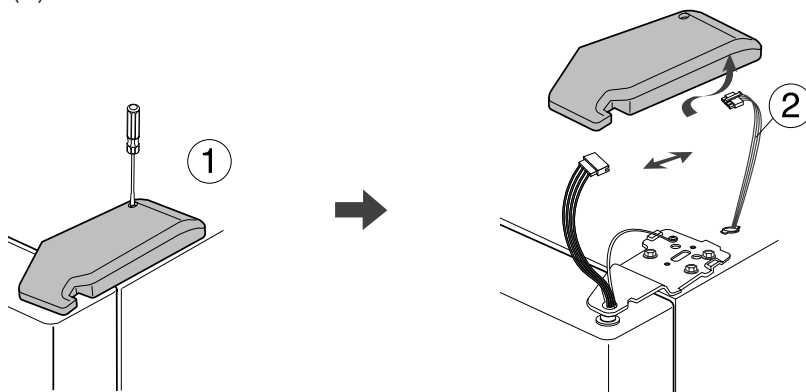

- 2) Extraiga los tornillos de la bisagra (③) y el tornillo de conexión a tierra (④) en el sentido contrario al de las agujas del reloj y saque la bisagra superior (⑤) como indica la flecha (⑥). Al desmontar la puerta, tenga cuidado de que no se le caiga encima.

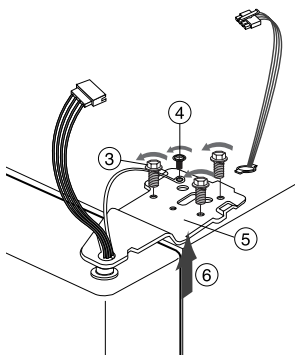

- 3) Desencaje la puerta de la bisagra inferior (⑦) tirando de ella hacia arriba con cuidado (⑧).

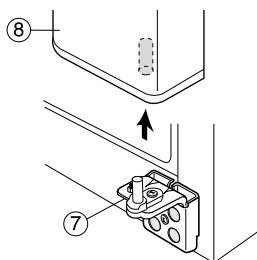

- 4) Extraiga la bisagra inferior (⑨) del gozne de la bisagra (⑩) levantándola (⑨) en la dirección de la flecha.

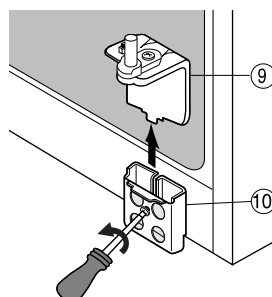

RECOLOCACIÓN DE LAS PUERTAS DEL FRIGORÍFICO



RECOLOCACIÓN DE LA PUERTA DEL CONGELADOR

1) Introduzca la bisagra inferior (①) en el gozne (②).

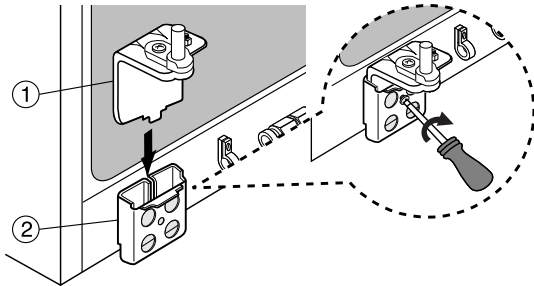

2) Coloque la puerta del congelador introduciendo el eje (③) situado en la parte inferior de la puerta en el hueco de la bisagra inferior (④) y empujándolo hacia abajo.

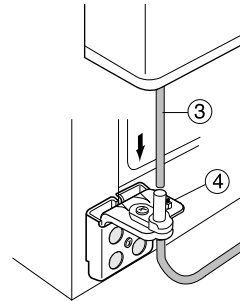

3) Introduzca el eje de la bisagra superior (⑤) en el orificio (⑥). Ponga el orificio de la bisagra superior (⑦) al mismo nivel que el de la carcasa (⑧). Apriete los tornillos de la bisagra (⑨) y el tornillo (⑩) en el sentido de las agujas del reloj.

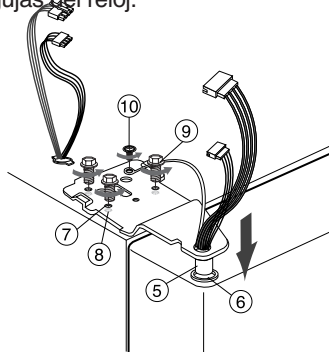

4) Conecte los cables.

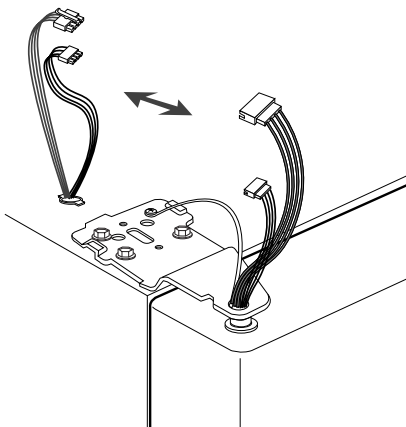

5) Coloque la parte frontal de la cubierta de la bisagra superior (⑪) sobre la parte frontal de ésta (⑫) y encájela, ajustando primero la parte frontal.

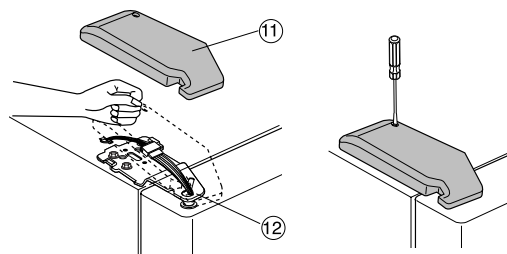

RECOLOCACIÓN DE LAS PUERTAS DEL FRIGORÍFICO



RECOLOCACIÓN DE LA PUERTA DEL FRIGORÍFICO

1) Introduzca la bisagra inferior (①) en el gozne (②).

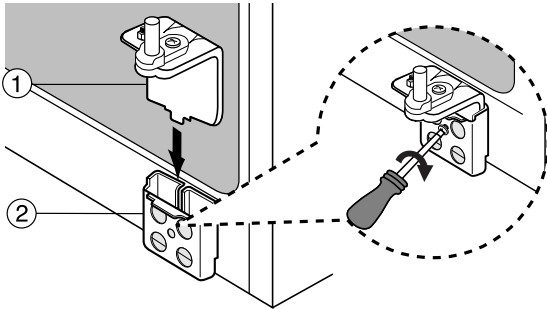

2) Coloque el orificio de la puerta del frigorífico (③) sobre la bisagra inferior (④).

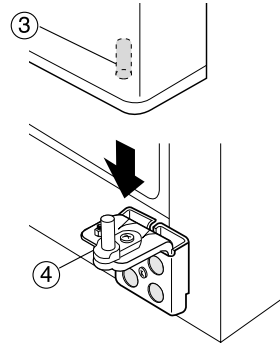

3) Introduzca el eje de la bisagra superior (⑤) en el orificio (⑥). Ponga el orificio de la bisagra superior (⑦) al mismo nivel que el de la carcasa (⑧). Apriete los tornillos de la bisagra (⑨) y el tornillo (⑩) en el sentido de las agujas del reloj.

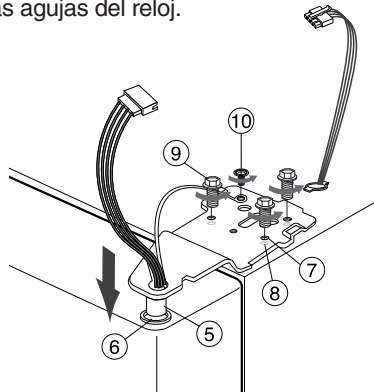

4) Conecte los cables.

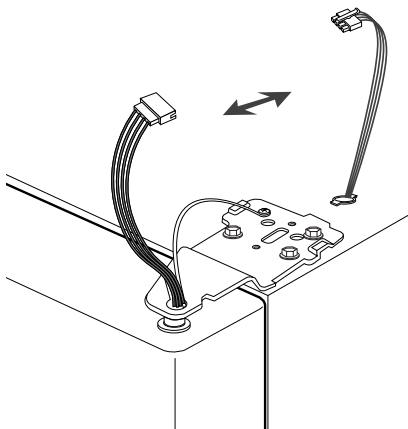

5) Coloque la parte frontal de la cubierta de la bisagra superior (⑪) sobre la parte frontal de ésta (⑫) y encájela, ajustando primero la parte frontal.

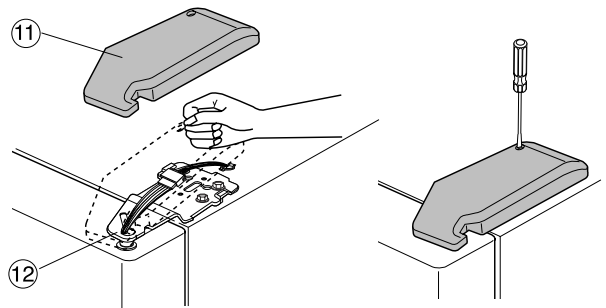

RECOLOCACIÓN DE LAS PUERTAS DEL FRIGORÍFICO



CONEXIÓN DEL CONDUCTO DEL AGUA (opcional)

- 1) Mientras aprieta la pieza de empalme (②), introduzca en ella (①) el conducto del agua.
- 2) Ajuste el tornillo en la abrazadera (a).

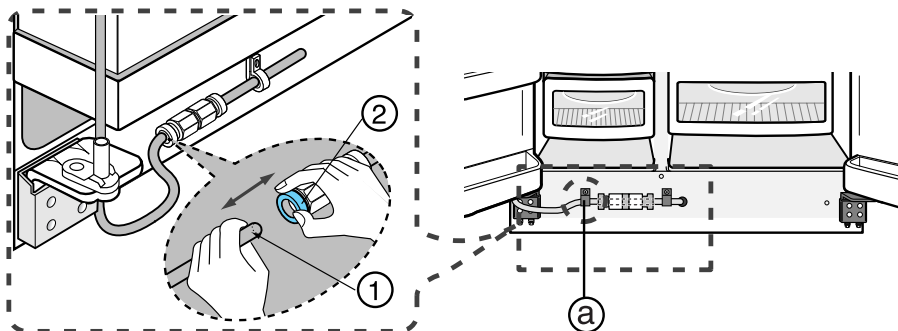

RECOLOCACIÓN DEL EMBELLECEDOR DELANTERO DE LA BASE (opcional)

Coloque el embellecedor delantero de la base girando los tres tornillos en el sentido de las agujas del reloj, tal como se muestra en la figura.

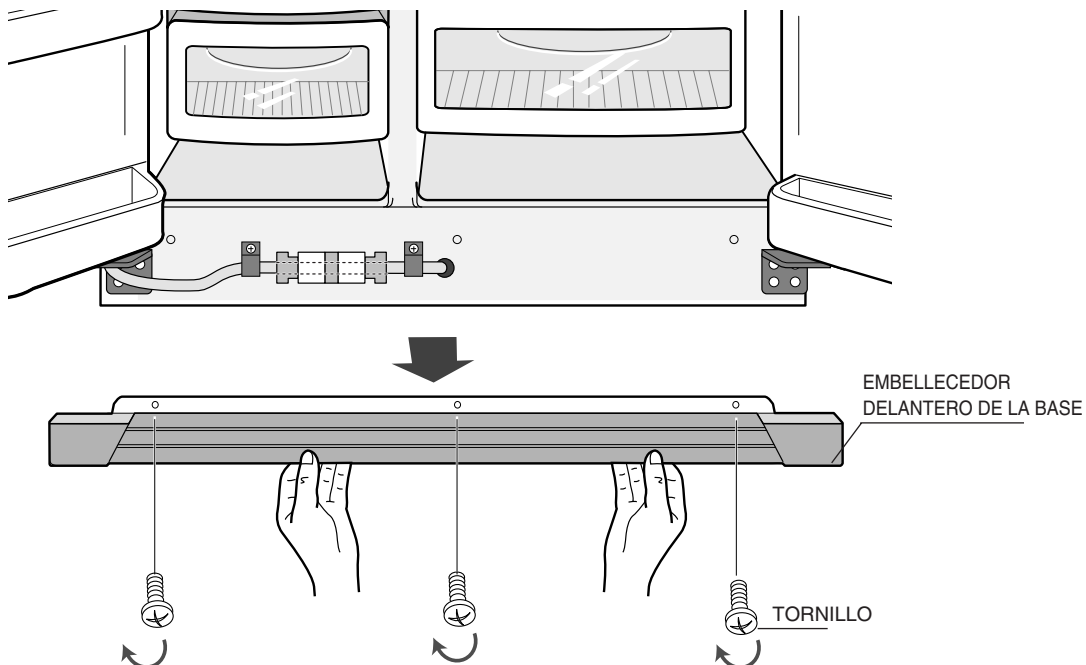

AJUSTE DE LA SEPARACIÓN DE LAS PUERTAS



ASEGÚRESE DE QUE EL FRIGORÍFICO ESTÁ BIEN NIVELADO

Las puertas no quedarán a la misma altura si el frigorífico no está nivelado.

Caso 1) La puerta del congelador queda más baja que la del frigorífico

Introduzca un destornillador de punta plana (-) (①) en la ranura de la palanca de control (②), gírelo a la derecha y nivele el frigorífico.

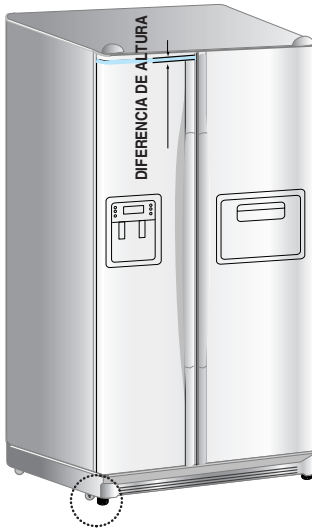

① DESTORNILLADOR(-)

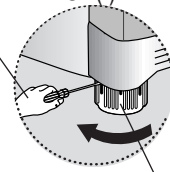

② PALANCA DE CONTROL



Caso 2) La puerta del congelador queda más alta que la del frigorífico

Introduzca un destornillador de punta plana (-) (①) en la ranura de la palanca de control (②), gírelo a la derecha y nivele el frigorífico.



① DESTORNILLADOR(-)

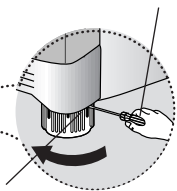

② PALANCA DE CONTROL



No realice ajustes pequeños mediante la palanca de control; consulte la página siguiente.

AJUSTE DE LA SEPARACIÓN DE LAS PUERTAS



AJUSTES PEQUEÑOS DE LA NIVELACIÓN DE LAS PUERTAS

Si la puerta del congelador está más baja que la del frigorífico.



Si la puerta del congelador está más alta que la del frigorífico.



Abra las puertas y ajústelas del modo siguiente:

- 1) Afloje la tuerca (①) de la bisagra inferior hasta el extremo superior del perno (②).



NOTA

Una vez aflojada la tuerca (①), utilice la llave hexagonal que se entrega con el aparato (③) para girar el perno (②) ligeramente en sentido contrario al de las agujas del reloj para aflojar la tuerca (①) con los dedos.



- 2) Ajuste la diferencia de altura entre las puertas girando el perno (②) en el sentido de las agujas de reloj (↻) o en sentido contrario al de las agujas del reloj (↺).



NOTA

Al girar el perno en el sentido de las agujas del reloj (↻), la puerta subirá.

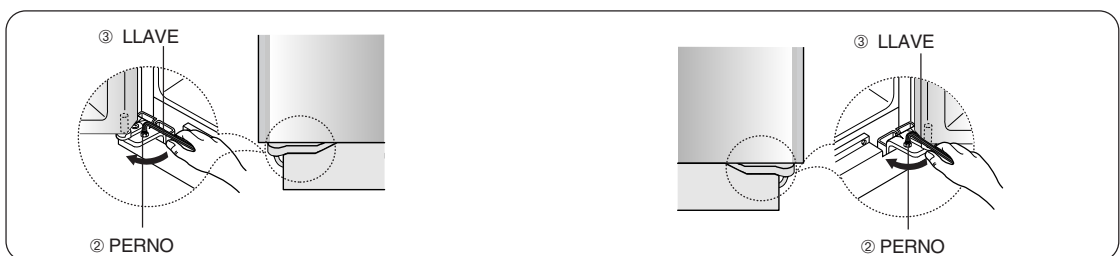

- 3) Una vez ajustadas las puertas, gire la tuerca (①) en el sentido de las agujas del reloj (↻) hasta el extremo inferior del perno y, a continuación, ajuste de nuevo el perno con la llave (③) para ajustar la tuerca (①).



NOTA

Si no ajusta la tuerca (①) firmemente, el perno (②) puede soltarse.

COMPROBACIÓN DEL CONDUCTO DEL DISPENSADOR DE AGUA (opcional)

- 1) Para que el generador de hielo funcione correctamente, la presión del agua debe estar entre 137 y 862 kpa.
Con esta presión, se debería poder llenar en 10 segundos un vaso desechable de 100 cc.
- 2) El filtro del agua elimina cualquier partícula. Este dispositivo no esteriliza ni elimina los microorganismos.
- 3) Si el frigorífico se encuentra en un lugar donde la presión del agua es baja (inferior a 137 kpa), debe instalar una bomba propulsora que compense la falta de presión.
- 4) Asegúrese de que el depósito de agua del frigorífico está lleno y accione la palanca del dispensador hasta que salga agua.



El distribuidor puede venderle un kit universal para el suministro de agua. El fabricante recomienda utilizar uno que contenga tubos de cobre.



COMPROBACIÓN DE LAS PIEZAS

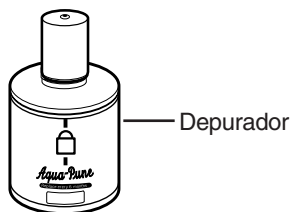

(Modelo interior)

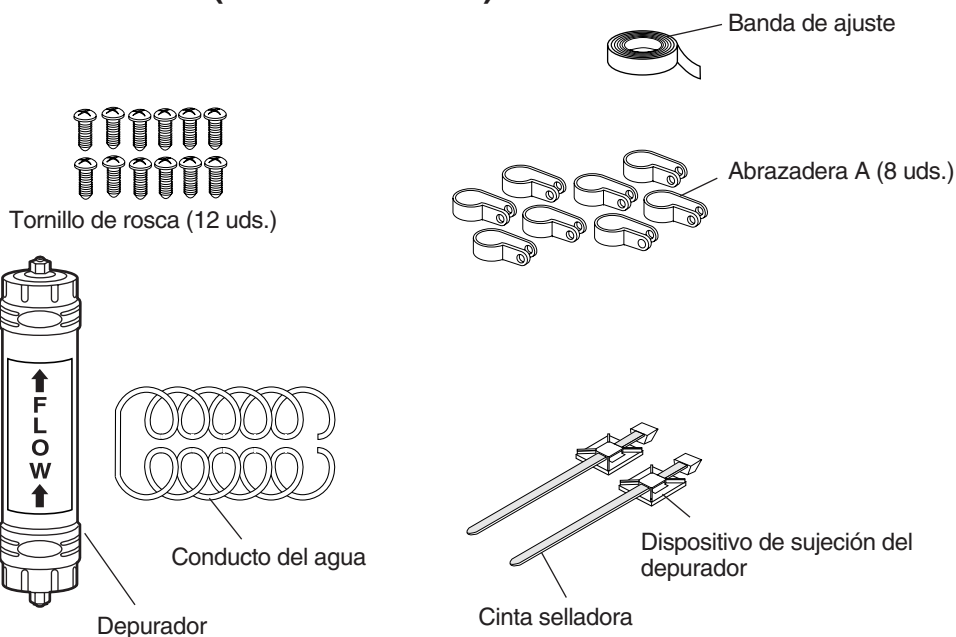

(Modelo exterior)

INSTALACIÓN DEL CONDUCTO DEL DISPENSADOR DE AGUA

Para el modelo interior (caso 1)



CONEXIÓN AL CONDUCTO DE SUMINISTRO DE AGUA

- Cierre la toma de agua principal y apague el generador de hielo.
- Busque la tubería de agua fría más cercana.
- Siga las instrucciones del kit de instalación del generador de hielo.

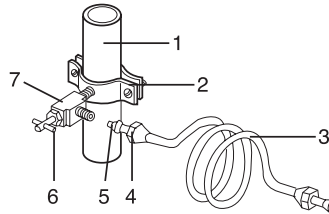

1. Tubería de agua fría
2. Abrazadera de la tubería
3. Tubo de cobre (o plástico)
4. Tuerca de compresión
5. Manguito de compresión
6. Válvula de cierre
7. Tuerca de presión



CONEXIÓN DEL CONDUCTO DEL AGUA AL FRIGORÍFICO

- Deslice el regatón de plástico y la tuerca de compresión por el tubo de plástico.
- Tras introducir el manguito, apriete la tuerca de compresión en el accesorio de compresión de 0,63 cm (tuerca de unión).



NOTA No apriete demasiado la tuerca de compresión.

- tubo de cobre (o de plástico) como se muestra en la ilustración.
- Apriete la tuerca de compresión en el accesorio de compresión (tuerca de unión)
- Abra la llave de paso y compruebe que las conexiones no gotean.

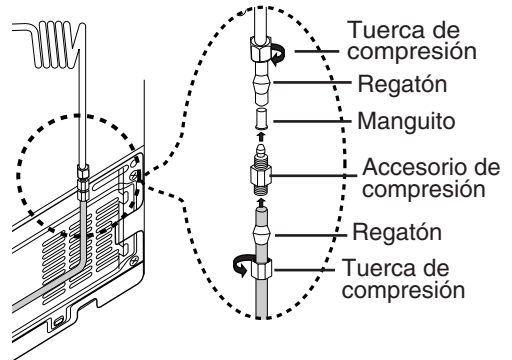

NOTA El conducto del agua sólo se debe conectar a agua potable.

(caso 2)



COMPRUEBE EL CONDUCTO DEL SUMINISTRO DE AGUA

Conexión del conducto del agua con la pieza de empalme al grifo.

- Cierre el grifo principal.
- Conecte la pieza de empalme "A" al grifo.
- Todas las juntas deberán protegerse con cinta selladora.

INFORMACIÓN SOBRE LA GARANTÍA

La garantía que ofrecen los fabricantes de frigoríficos, congeladores o generadores de hielo no cubre la instalación de este conducto de agua. Siga las instrucciones que se indican a continuación para reducir al mínimo el riesgo de daños importantes causados por el agua.

Nota:

Si la pieza de empalme no encaja en el grifo, diríjase a su distribuidor autorizado más cercano y adquiera los accesorios adecuados para la pieza de empalme.

PRECAUCIÓN

El conducto del agua deberá conectarse a la tubería del agua fría. Si se conecta a la tubería del agua caliente, puede que no funcione el depurador.

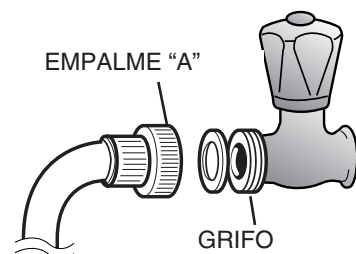

INSTALACIÓN DEL CONDUCTO DEL DISPENSADOR DE AGUA



CONEXIÓN DEL TUBO DEL AGUA AL FRIGORÍFICO

- Extraiga la cubierta del compresor del frigorífico.
- Conecte el conducto del agua a la válvula como se muestra en la ilustración.
- Una vez conectado el conducto, compruebe que no gotea. Si lo hace, vuelva a realizar la conexión.
- Vuelva a colocar la cubierta del compresor.

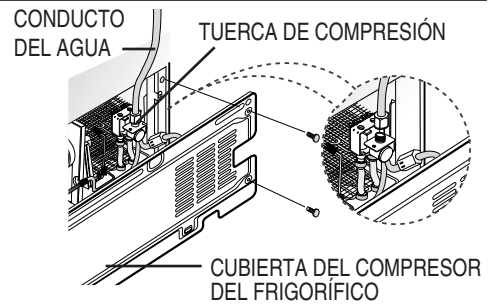

FIJACIÓN DEL TUBO DEL AGUA

- Utilice la abrazadera "A" para fijar el conducto del agua a la pared (o a la parte posterior del frigorífico).
- Una vez fijado el conducto del agua, asegúrese de que éste no queda excesivamente doblado, apretado o aplastado.

Complete la instalación del conducto del suministro de agua.

- Encienda el frigorífico/congelador y presione la palanca de la izquierda del dispensador hasta que el agua salga por el conducto. Presiónela hasta que haya salido todo el aire.
- Compruebe que el agua no gotea por las juntas del conducto del agua. Cuando haya fijado el conducto del agua, coloque el frigorífico/congelador en el lugar seleccionado. Una vez colocado el frigorífico/congelador en su sitio, procure moverlo lo menos posible.

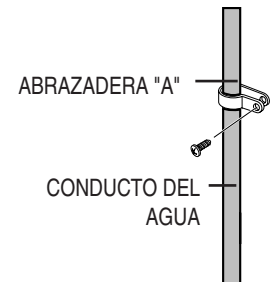

INSTALACIÓN DEL FILTRO DEL AGUA

- Gire la tapa fija del frigorífico en el sentido contrario al de las agujas del reloj y extráigala. Saque el filtro del agua de la caja y péguela un adhesivo tal y como se muestra en la ilustración.
- Escriba en este adhesivo el nombre del mes en el que instaló el filtro. Por ejemplo, si instaló el filtro en el mes de marzo, escriba "MAR".
- Quite la tapa protectora e introduzca el filtro en su lugar como se muestra en la ilustración.
- Gire el filtro del agua despacio 90° a la derecha para alinear la marca de la cubierta y encájelo en su lugar. No lo apriete demasiado.

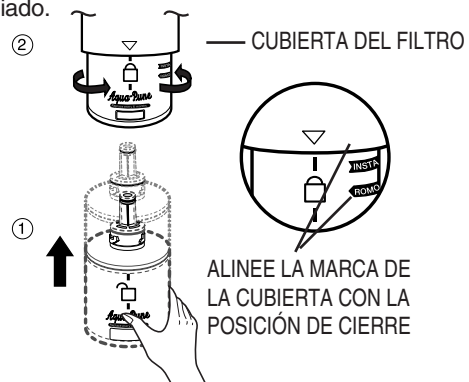
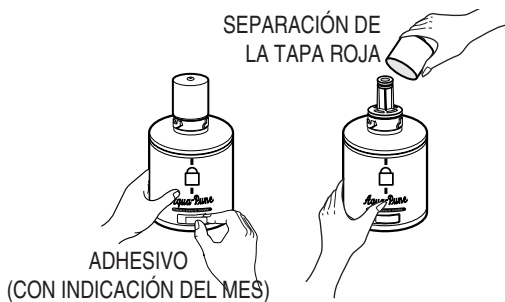
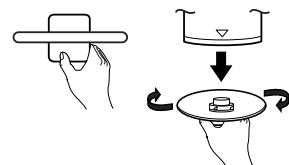

PRECAUCION

Compruebe que la marca de la cubierta esté alineada con la posición de cierre.

INSTALACIÓN DEL CONDUCTO DEL DISPENSADOR DE AGUA

Para el modelo exterior



CONEXIÓN AL CONDUCTO DEL SUMINISTRO DE AGUA

Conexión del conducto del agua con la pieza de empalme al grifo.

- Cierre el grifo principal.
- Conecte la pieza de empalme "A" al grifo.
- Todas las juntas deberán protegerse con cinta selladora.

INFORMACIÓN SOBRE LA GARANTÍA

La garantía que ofrecen los fabricantes de frigoríficos, congeladores o generadores de hielo no cubre la instalación de este conducto de agua. Siga las instrucciones que se indican a continuación para reducir al mínimo el riesgo de daños importantes causados por el agua.

Nota:

Si la pieza de empalme no encaja en el grifo, diríjase a su distribuidor autorizado más cercano y adquiera los accesorios adecuados para la pieza de empalme.

PRECAUCIÓN

El conducto del agua deberá conectarse a la tubería del agua fría. Si se conecta a la tubería del agua caliente, puede que no funcione el depurador.

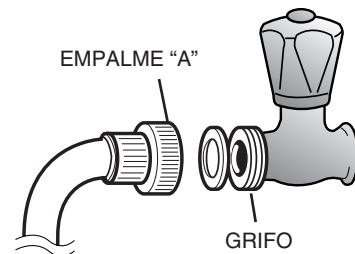

Selección del lugar de instalación del depurador (modelo con depurador)

- Después de medir la distancia entre el depurador y el grifo del agua fría, corte a la longitud adecuada el conducto del agua que se conecta al depurador.

- Si desea volver a montar los extremos de entrada y salida del depurador durante la instalación de éste, consulte la ilustración alusiva.

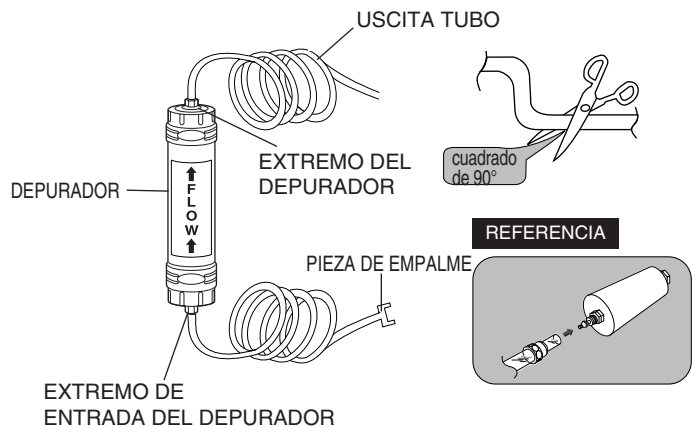

Eliminación de cualquier residuo que pueda haber dentro del depurador (modelo con depurador)

- Abra el grifo principal para comprobar que el agua pasa a través del conducto del agua del extremo de entrada del depurador.
- Si el agua no sale por el conducto, compruebe que el grifo está abierto.
- Mantenga el grifo abierto hasta que el agua salga limpia y se haya eliminado cualquier residuo generado durante la fabricación.

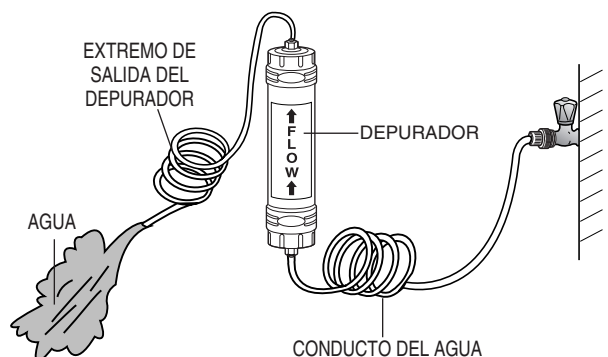

INSTALACIÓN DEL CONDUCTO DEL DISPENSADOR DE AGUA

Fijación de los dispositivos de sujeción del depurador

- Coloque los dispositivos de sujeción del depurador en el lugar adecuado (por ejemplo, debajo del fregadero) y fíjelos con tornillos.

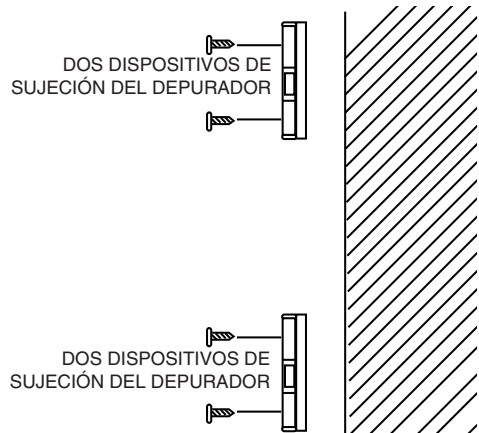

Fijación del depurador

- Fije el depurador en su sitio, tal como se muestra en la figura de la derecha.

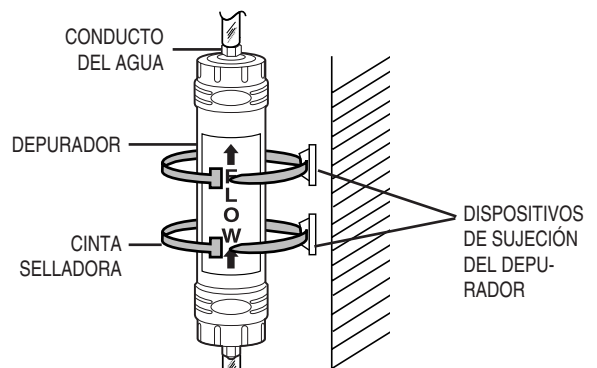

Conexión del conducto del agua al frigorífico

- Extraiga la cubierta del compresor del frigorífico.
- Conecte el conducto del agua a la válvula como se muestra en la ilustración.
- Una vez conectado el conducto, compruebe que no gotea.
- Si lo hace, vuelva a realizar la conexión.
- Vuelva a colocar la cubierta del compresor.

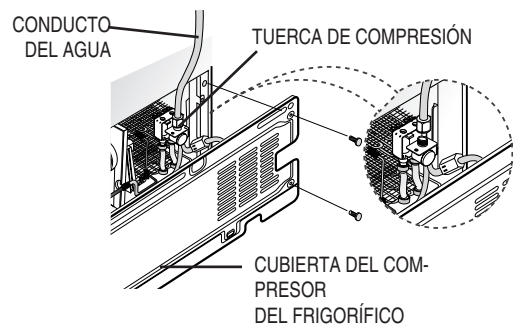

Fijación del tubo del agua

- Utilice la abrazadera "A" para fijar el conducto del agua a la pared (o a la parte posterior del frigorífico).
- Una vez fijado el conducto del agua, asegúrese de que éste no queda excesivamente doblado, apretado o aplastado.

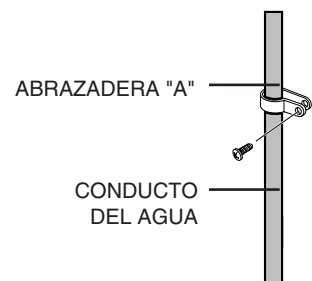

INSTALACIÓN DEL CONDUCTO DEL DISPENSADOR DE AGUA



EXTRACCIÓN DE RESIDUOS DEL CONDUCTO DEL SUMINISTRO DE AGUA

- 1) Abra la toma de agua principal y la válvula de cierre del conducto de suministro de agua.
- 2) Deje correr el agua por el dispensador hasta que salga agua clara (de 6 a 7 minutos). Con ello, se limpiará el sistema de suministro de agua y saldrá el aire de los conductos.
- 3) Es posible que, en determinadas viviendas, haya que repetir la operación.
- 4) Abra la puerta del frigorífico y compruebe que el filtro del agua no gotee.

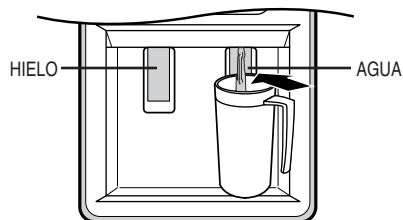

- Tras instalar un filtro nuevo, el agua podría salir a chorros del dispensador.
- Saque la rejilla para botellas de vino antes de volver a instalar el filtro del agua.



COMPROBACIÓN DE LA CANTIDAD DE AGUA QUE RECIBE LA BANDEJA DE LA CUBITERA

- 1) Levante el generador de hielo (①) y tire de él hacia fuera (②).

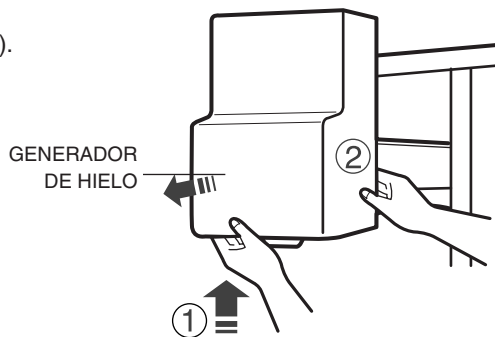

- 2) Al pulsar el botón de comprobación, la cubitera se llena con el agua suministrada por el grifo. Compruebe la cantidad de agua (consulte la siguiente ilustración). Si la cantidad de agua es insuficiente, los cubitos de hielo serán demasiado pequeños.

Esto sucede con frecuencia; sin embargo, no se trata de un problema del generador de hielo, sino de la presión del agua en el conducto.

Cuando surja este problema, utilice el siguiente método para comprobar la cantidad de agua suministrada.

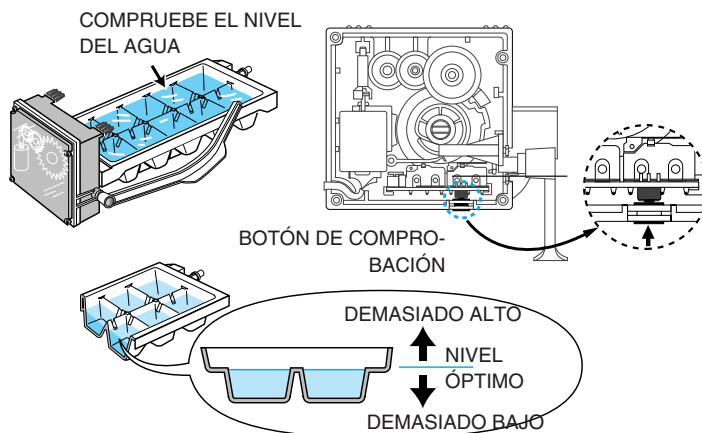

SOLUCIÓN DE PROBLEMAS

El frigorífico ha dejado de funcionar o no enfría suficientemente.

- Compruebe que el enchufe está correctamente conectado.
- ¿Se ha seleccionado correctamente la temperatura en el panel del visualizador? Pruebe a seleccionar una temperatura inferior.
- ¿Está expuesto el aparato a la luz directa del sol o está situado cerca de una fuente de calor?
- ¿Queda espacio suficiente entre la parte posterior del frigorífico y la pared?

Los alimentos del frigorífico están congelados.

- ¿Se ha seleccionado correctamente la temperatura en el panel del visualizador? Pruebe a seleccionar una temperatura mayor.
- ¿La temperatura de la habitación es demasiado baja?
- ¿Ha guardado alimentos de alto contenido de agua en la parte más fría del frigorífico?

El aparato produce ruidos extraños.

- Compruebe si el aparato está correctamente nivelado y si se ha colocado en una superficie estable.
- ¿Está la parte posterior del aparato demasiado cerca de la pared?
- ¿Se ha caído algo debajo del aparato o detrás de éste?
- Puede que escuche un leve crujido procedente del interior del aparato. Este ruido se produce como consecuencia de la contracción o expansión de varios accesorios.

Las esquinas frontales y los laterales del frigorífico se han calentado, dando lugar a la formación de condensación.

- En las esquinas delanteras del frigorífico van instalados unos anticondensadores para impedir la formación de condensación.
- La condensación también puede surgir si se deja la puerta abierta mucho tiempo.

El dispensador de hielo no funciona.

- ¿Ha activado el modo “sin hielo” en el generador de hielo?
- ¿Queda hielo en el dispensador?
- ¿Está conectado el conducto del agua y abierta la válvula de cierre?
- ¿La temperatura del congelador no es suficientemente fría?
(Reduzca la temperatura)
- ¿Ha esperado 12 horas después de la instalación del conducto de suministro de agua antes de hacer hielo?

Se escucha un ruido de borbotamiento de agua procedente del frigorífico.

- Este ruido procede de la circulación del refrigerante y es totalmente normal.

El interior del frigorífico huele de forma desagradable.

- Envuelva herméticamente los alimentos de olor intenso. Tire a la basura los alimentos estropeados.

Se forma escarcha en las paredes del congelador.

- ¿Está bloqueada la rejilla de ventilación?
- Deje bastante espacio entre los alimentos para que el aire pueda circular libremente.
- ¿Se ha cerrado bien la puerta?

El aparato no dispensa agua.

- ¿Está conectado el conducto del agua y abierta la válvula de cierre?
- ¿El conducto de suministro de agua está aplastado?
- ¿Se ha congelado el depósito de agua porque la temperatura del frigorífico es demasiado baja?
Aumente la temperatura en el panel del visualizador.

Límites de temperatura ambiente

Este aparato está diseñado para funcionar a la temperatura ambiente indicada en la placa de especificaciones.

Clase de temperatura	Símbolo	Temperatura ambiente	
		Máxima	Mínima
Templado	SN	32 °C (90 °F)	10°C(50 °F)
Cálido	N	32°C (90 °F)	16°C(61 °F)
Subtropical	ST	38°C (100 °F)	18°C(64 °F)
Tropical	T	43°C (109°F)	18°C(64 °F)

NOTA : La temperatura interna podría verse afectada por factores tales como la ubicación del aparato, la temperatura ambiente y la frecuencia con la que se abran las puertas. Realice los ajustes necesarios en la temperatura para compensar dichos factores.

Español

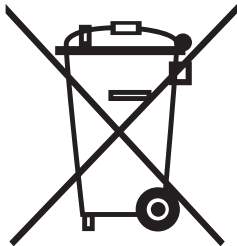

Eliminación correcta de este producto (material eléctrico y electrónico de descarte)

(Aplicable en la Unión Europea y en países europeos con sistemas de recogida selectiva de residuos)

La presencia de esta marca en el producto o en el material informativo que lo acompaña, indica que al finalizar su vida útil no deberá eliminarse junto con otros residuos domésticos. Para evitar los posibles daños al medio ambiente o a la salud humana que representa la eliminación incontrolada de residuos, separe este producto de otros tipos de residuos y reciclelo correctamente para promover la reutilización sostenible de recursos materiales.

Los usuarios particulares pueden contactar con el establecimiento donde adquirieron el producto, o con las autoridades locales pertinentes, para informarse sobre cómo y dónde pueden llevarlo para que sea sometido a un reciclaje ecológico y seguro.

Los usuarios comerciales pueden contactar con su proveedor y consultar las condiciones del contrato de compra. Este producto no debe eliminarse mezclado con otros residuos comerciales.

Si tiene alguna pregunta o comentario referente a nuestros productos, por favor contacte con nuestro Servicio de Atención al Cliente
SAMSUNG ELECTRONICS IBERIA, S.A
902 10 11 30
www.samsung.com/es