

Indice

◆ PREPARACIÓN	
■ Precauciones de Seguridad	3
■ Nombre de cada parte	8
■ Control remoto - Botones y Visualización	10
■ Insertar las baterías del Control remoto	11
■ Como Empezar	12
◆ FUNCIONAMIENTO	
■ Seleccionar el Modo Automático	13
■ Seleccionar el Modo Refrigeración	14
■ Seleccionar el Modo Calefacción	15
■ Seleccionar el Modo Deshumidificación	16
■ Seleccionar el Modo Ventilador	17
■ Seleccionar Modo de Good Sleep	18
■ Seleccionar la Función Turbo	20
■ Ajustando la dirección de la circulación de aire verticalmente	21
■ Ajustando la dirección de la circulación de aire horizontalmente	21
■ Fijar el Temporizador de Encendido	22
■ Fijar el Temporizador Apagado	23
■ Funcionamiento de su acondicionador de aire sin el control remoto ...	24
◆ RECOMENDACIONES PARA EL USO	
■ Limpieza del aire acondicionado	25
■ Filtro de desodorización y Bio de limpieza (Opción)	25
■ Temperatura y gamas de humedad	26
■ Consejos de utilización	26
■ Resolver Problemas Comunes	27



Eliminación correcta de este producto (material eléctrico y electrónico de descarte)

(Aplicable en la Unión Europea y en países europeos con sistemas de recogida selectiva de residuos)

La presencia de esta marca en el producto o en el material informativo que lo acompaña, indica que al finalizar su vida útil no deberá eliminarse junto con otros residuos domésticos. Para evitar los posibles daños al medio ambiente, o a la salud humana que representa la eliminación incontrolada de residuos, separe este producto de otros tipos de residuos y reciclelo correctamente para promover la reutilización sostenible de recursos materiales.

Los usuarios particulares pueden contactar con el establecimiento donde adquirieron el producto, o con las autoridades locales pertinentes, para informarse sobre cómo y dónde pueden llevarlo para que sea sometido a un reciclaje ecológico y seguro.

Los usuarios comerciales pueden contactar con su proveedor y consultar las condiciones del contrato de compra. Este producto no debe eliminarse mezclado con otros residuos comerciales.

Gane premios cuando registre su producto en www.samsung.com/global/register

Precauciones de Seguridad

Las precauciones siguientes de seguridad se deben seguir para proteger la seguridad de los usuarios y para prevenir los daños materiales. Asegúrese de leer cuidadosamente las precauciones siguientes de seguridad antes de la instalación.

► Mantenga este manual de instalación junto con el manual del usuario a la mano para utilizarlo siempre que lo necesite después de haberlo leído a fondo.

 **ADVERTENCIA** • Esto indica la posibilidad de lesión seria o de muerte.

 **PRECAUCIÓN** • Esto indica la posibilidad de lesión seria o de daño al ambiente cuando se opera incorrectamente.

AL INSTALAR



► No instale la unidad en un lugar donde esté expuesta a la salida de gases inflamables. Existe riesgo de explosión.

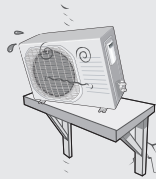

► No instale la unidad exterior donde hay el riesgo de caer tales como en la alta pared exterior o fuera de la terraza.

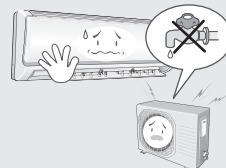

► No conecte la superficie a un tubo de gas, tubo de agua, para rayos, la tierra del teléfono. Una superficie defectuosa podría causar una descarga eléctrica.

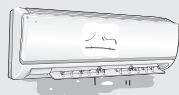

► Llame al servicio autorizado inmediatamente si el acondicionador de aire se moja accidentalmente.



► La instalación debe ser hecha por un instalador licenciado o un personal calificado al instalar la unidad por la primera vez o reinstalándola.

RESPECTO A LA FUENTE DE ALIMENTACIÓN



► No tire del alambre eléctrico o No toque el enchufe con manos húmedas, esto puede ser causa de electrocución.



► No doble el alambre eléctrico con fuerza o no ponga objetos pesados sobre su equipo ya que pueden caer sobre el y dañarlo.



► Instale el interruptor y el Interruptor de circuito solamente para el acondicionador de aire.



► Utilice la fuente de alimentación con el cableado separado solamente para el acondicionador de aire.

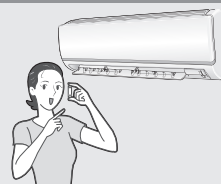

► Utilice el fusible actual clasificado.



► Si se daña el cable de corriente, debe ser reemplazado por un cable especial o con un repuesto que el fabricante o el agente de servicio le pueda proveer.

ADVERTENCIA

DURANTE EL FUNCIONAMIENTO

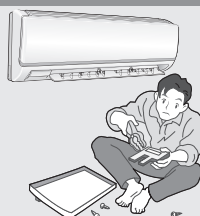

- ▶ No intente reparar, mover, modificar o reinstalar la unidad por sí mismo. Asegúrese de que estas instalaciones sean hechas por personas calificadas para evitar descargas eléctricas o incendios.

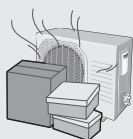

- ▶ No ponga ningún obstáculo delante del acondicionador de aire. Asegúrese de que la unidad interior se encuentre siempre correctamente ventilada; NO coloque ropa o ningún otro material sobre ella.



- ▶ No inserte ningún objeto ni la mano entre las lamas de la salida de aire para prevenir daños y/o lesiones. Mantenga el acondicionador de aire fuera del alcance de los niños.

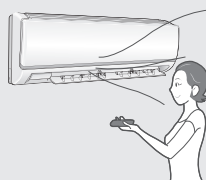

- ▶ Utilice el mando a distancia en un radio de 7 metros del acondicionador de aire. (Si es aplicable)

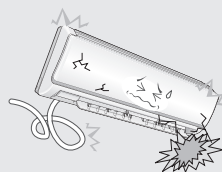

- ▶ El fabricante declina cualquier responsabilidad por daño resultando de modificaciones o de errores en las conexiones eléctricas o hidráulicas.

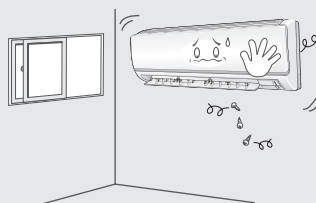

- ▶ La falta de observar la instrucción de instalación, o el uso de la unidad bajo condiciones con excepción de éstos indicados en la tabla de "límite funcionamiento" del manual de la instalación de la unidad, invalidará inmediatamente la garantía de la unidad.

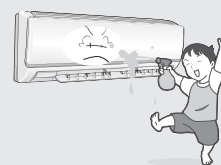

- ▶ Nunca derrame ninguna clase de líquido en el acondicionador de aire. Si sucede esto, desconecte o apague el acondicionador de aire y entre en contacto con un centro de servicio autorizado.

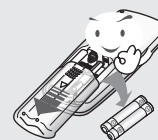

- ▶ Quite las baterías si usted no utiliza el mando a distancia durante mucho tiempo. (Si es aplicable)

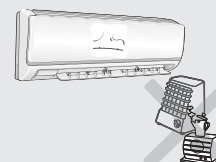

- ▶ No conecte el calentador eléctrico al acondicionador de aire ni repárelo por sí mismo.



- ▶ No ponga ningún material de modo que los niños no puedan caminar en él.



ADVERTENCIA

DESECHAR LA UNIDAD

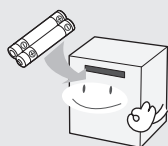

- ▶ Antes de desechar el equipo, quite las baterías del mando a distancia, y dispóngalas de manera que puedan ser recicladas correctamente.

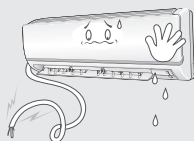

- ▶ Cuando usted se deshace del acondicionador de aire, consulte a su distribuidor. Si los tubos se quitan incorrectamente, el refrigerante debe recoger para evitar la contaminación atmosférica. Cuando entra en contacto con su piel, puede causar heridas por congelación.



- ▶ El paquete del acondicionador de aire se debe reciclar o debe ser dispuesto correctamente por razones ambientales.



PRECAUCIÓN

AL INSTALAR

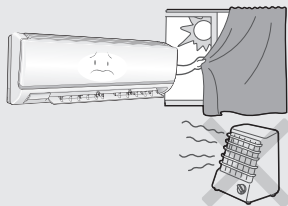

- ▶ No instale su equipo cerca de fuentes de calor como el sol directo o el calentador, especialmente agua.

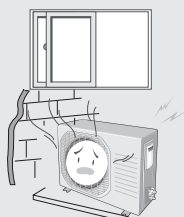

- ▶ Instale la unidad exterior para salir el aire descargado hacia fuera correctamente. Evite un lugar donde pueda disturbar a su vecino por ruido.

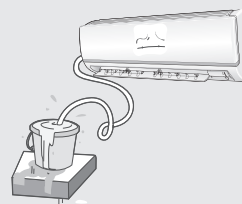

- ▶ Instale la manga de desagüe para funcionar el agua con seguridad y correctamente.

PRECAUCIÓN

RESPECTO A LA FUENTE DE ALIMENTACIÓN



- ▶ Desconecte el enchufe cuando no vaya a usar el aire acondicionado durante un largo tiempo.



- ▶ Las reparaciones y los cambios de ubicación deberá hacerlos un técnico cualificado.



- ▶ Entre en contacto con el centro de servicio después de apagar el acondicionador de aire si se dé alguna anomalía (ruido extraño, olor a quemado o humo, etc.) para el aire acondicionado.

DURANTE EL FUNCIONAMIENTO

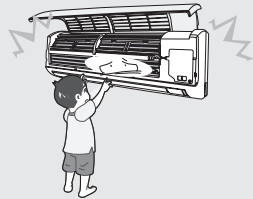

- ▶ No abra la rejilla de entrada durante el funcionamiento.

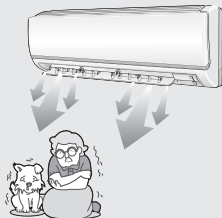

- ▶ No utilice el acondicionador de aire durante largo tiempo en un cuarto cerrado o un lugar dónde haya bebé o viejo.

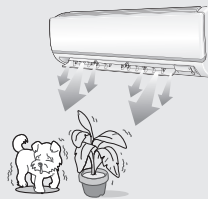

- ▶ Evite alcanzar el aire frío y caliente a una persona, un animal doméstico o una planta directamente durante un largo tiempo.



- ▶ No se suba sobre el equipo o no ponga objetos pesados sobre su equipo ya que pueden caer sobre el y dañarlo.



- ▶ No ponga el equipo cerca del agua, si cae agua dentro del equipo puede causar fuego o electrocución.

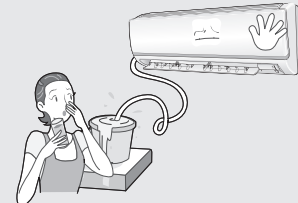

- ▶ No utilice el equipo agua dentro.



PRECAUCIÓN

DURANTE EL FUNCIONAMIENTO

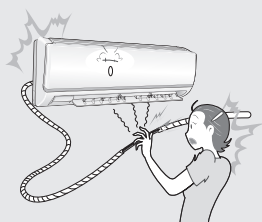

- ▶ No toque las pipas conectadas al acondicionador de aire.

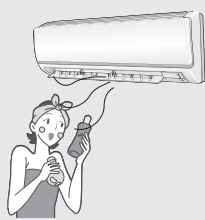

- ▶ No utilice el acondicionador de aire para mantener la máquina, el alimento, la planta o los cosméticos.

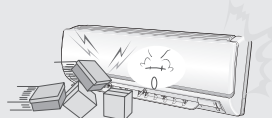

- ▶ Do not give excessive shock to the air conditioner.

OTROS

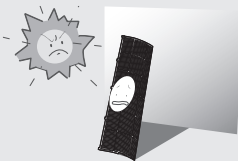

- ▶ Asegúrese de que el filtro de aire no es expuesta al sol directo.



- ▶ Apague el acondicionador de aire y si el ventilador para para funcionar y después limpie el acondicionador de aire.



- ▶ Limpie el filtro de aire cada 2 semanas.



- ▶ Asegure insertar el filtro de aire.

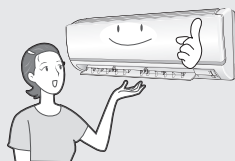

- ▶ Los jóvenes o las personas enfermas deben ser supervisados siempre cuando utilizan el acondicionador de aire.



- ▶ No utilice gasolina, benceno, deluente, alcohol ni ningún detergente fuerte para limpiar el acondicionador de aire ya que el podría dañar.

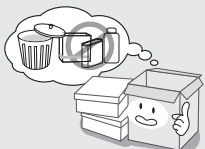

- ▶ Disponga del material de empaquetado de acuerdo con los requisitos locales.



- ▶ La llegada de corriente máxima de entrada y la corriente se miden según el estándar IEC y la energía de entrada y la corriente se miden según el estándar ISO.

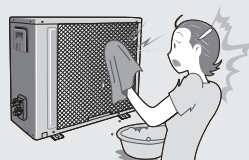

- ▶ La superficie de cambiador de calor es aguda ya que tenga cuidado de limpiarlo.

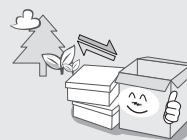

- ▶ Todo el material de fabricación y empaquetado utilizado para su Nuevo aparato sean compatibles con el ambiente y pueden ser reciclados.

Nombre de cada parte

El diseño y la configuración están sujetos al cambio según el medelo.

Unidad Interior

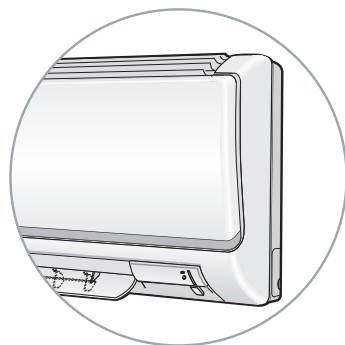
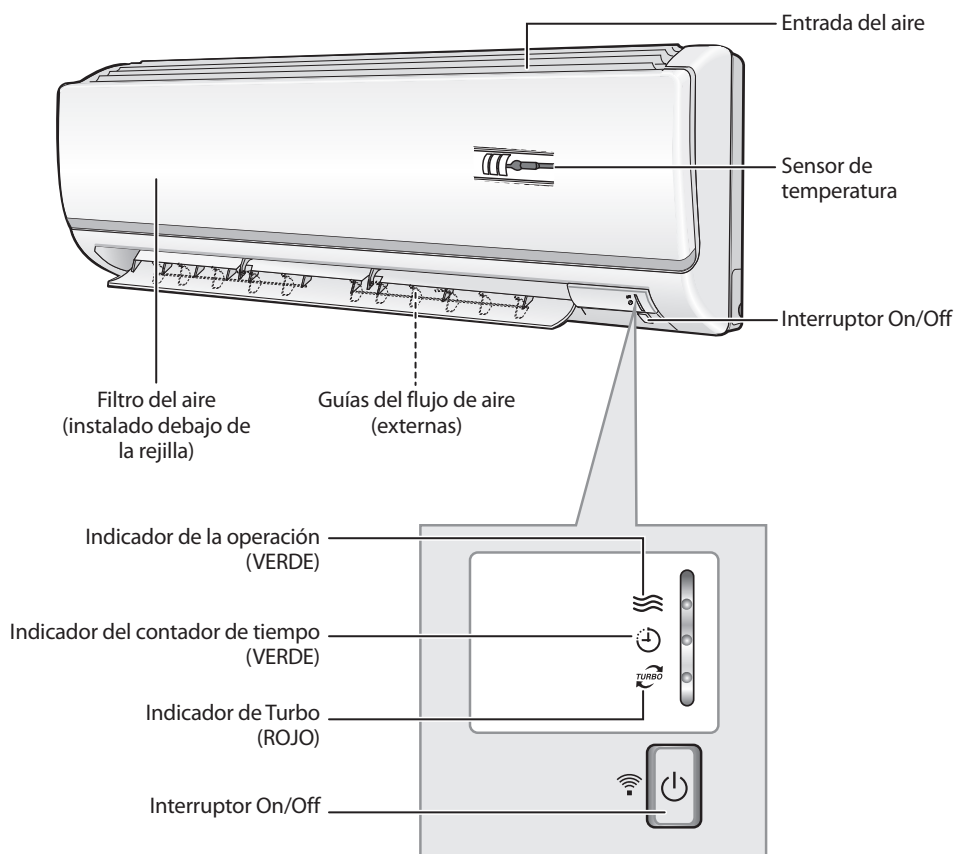

Series AQV**NS**

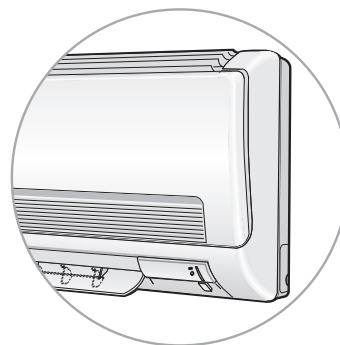

Series AQV**F**



Unidad Exterior

Series AQV09/12NSA
Series AQV09/12F**

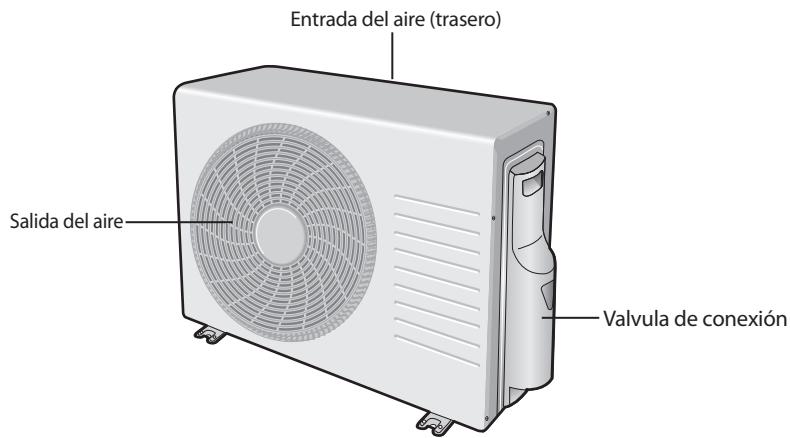

Unidad Exterior

Series AQV09/12NSB

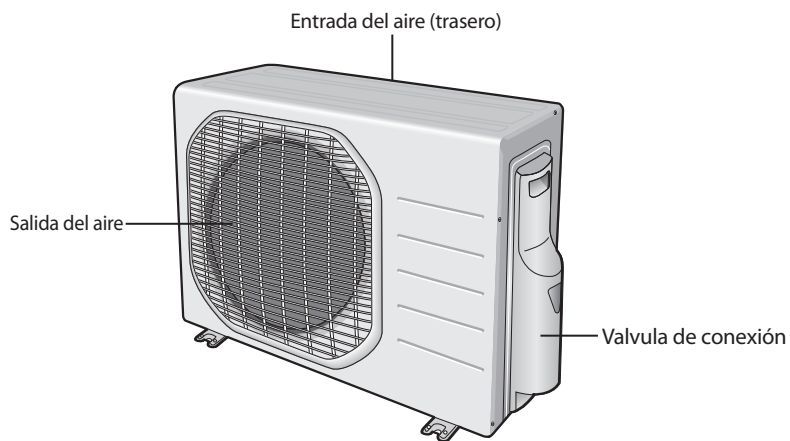

Unidad Exterior

Series AQV18/24NS*
Series AQV18/24F**

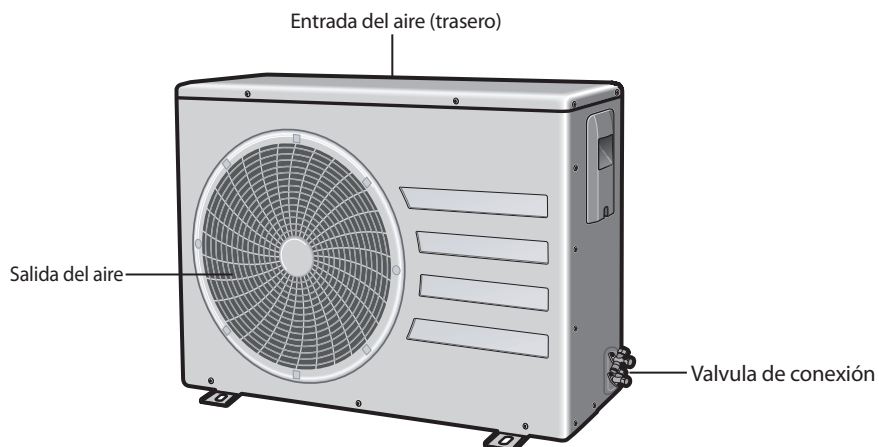

Control remoto - Botones y Visualización

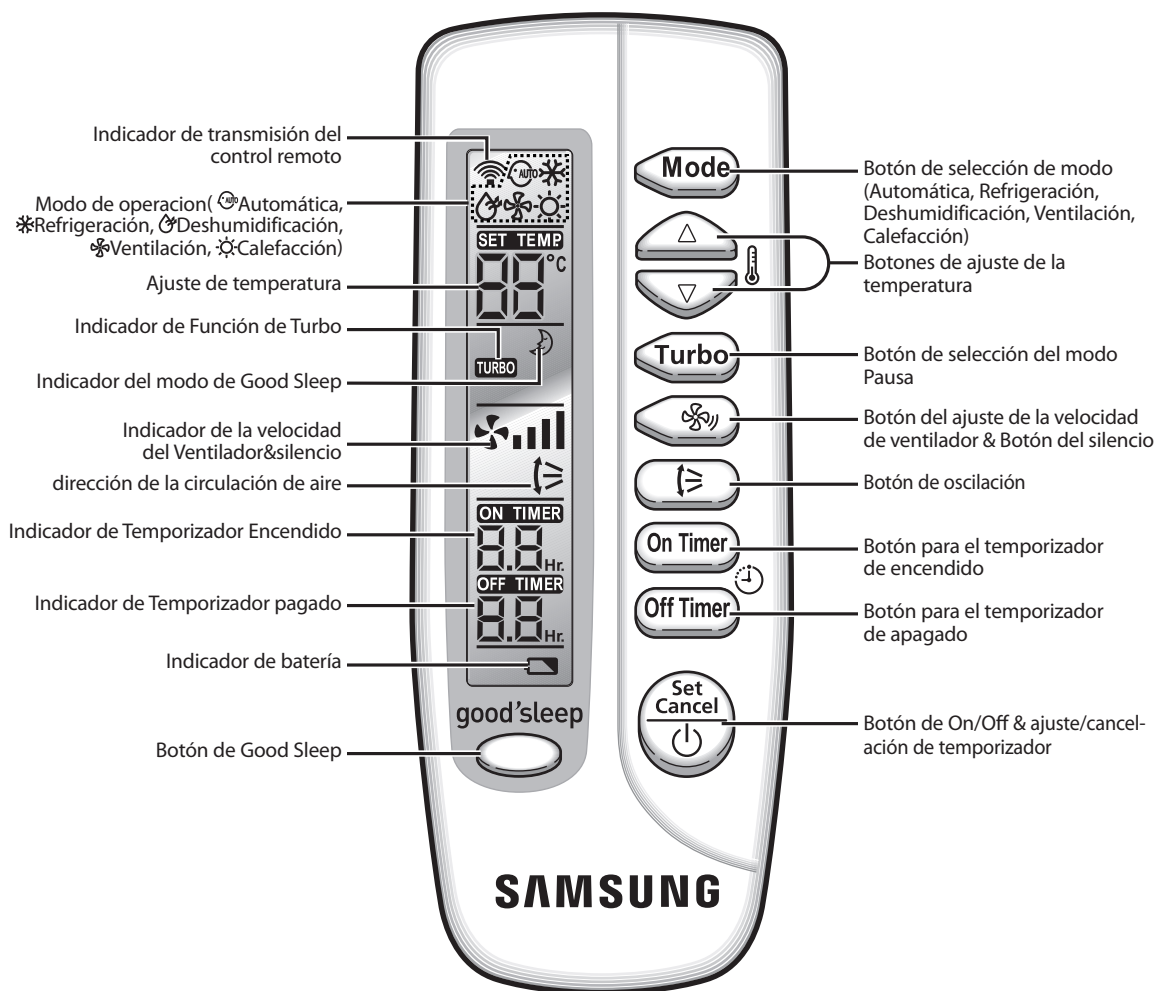

Insertar las baterías del Control remoto

Usted debe insertar o substituir las baterías del control remoto:

- ◆ **Usted compra el acondicionador del aire**
- ◆ **El control remoto no trabaja correctamente**

Nota ◆ Utilice dos baterías AAA o LR03 1,5V.

- ◆ No utilice baterías gastadas o diversas clases de baterías juntas.
- ◆ Las baterías se pueden descargar totalmente después de 12 meses, aún si no se han utilizado realmente.

1 Quite la cubierta de la batería en la parte posterior del control remoto empujándola con su pulgar.

2 Inserte dos baterías, respetando las polaridades según lo indicado por los símbolos + y -.

3 Cierre la cubierta resbálndola hacia atrás a su lugar.

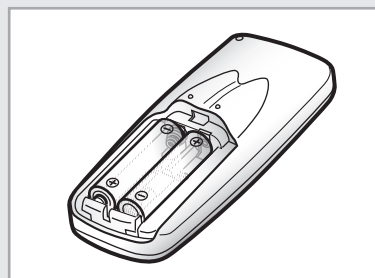
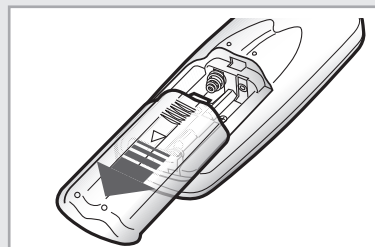





Como Empezar

*El manual del usuario le proporciona la información valiosa sobre su acondicionador de aire.
Lea este manual cuidadosamente antes de usar el acondicionador de aire.
Le ayudará a conocer correctamente cómo funciona.*

*Usted ya ha visto la descripción básica de la unidad en las páginas 8 a 10.
Comenzando con la página siguiente, usted encontrará una serie de procedimientos
paso a paso para cada función disponible.*

Las ilustraciones en los procedimientos paso a paso utilizan tres símbolos:

		
PRESIONAR	PULSAR	MANTENER PULSADO

Seleccionar el Modo Automático

Usted puede seleccionar el Modo Automático si usted desea refrescar o calentar su estancia automáticamente. Usted puede ajustar la temperatura de este modo.

- 1 Si necesario, presione el botón  (On/Off).

Resultado:

- ◆ El indicador de la operación en la unidad interior enciende.
- ◆ El acondicionador de aire empieza en el modo que usted seleccionó al último.
- ◆ La unidad interior suena.

- 2 Presione el botón  en el control remoto hasta que aparezca .

Resultado:

- ◆ La unidad interior suena cada vez que usted presiona el botón .
- ◆ El acondicionador de aire funciona en el modo Automático.
- ◆ El modo Automático refresca o calienta el cuarto dependiendo de la temperatura ambiental.
- ◆ El acondicionador cambia el modo refrigeración o calefacción automáticamente dependiendo de la temperatura actual durante la operación.





Nota Usted puede cambiar modos en cualquier momento.

- 3 Presione el botón  para ajustar la temperatura hasta que se muestre la temperatura requerida. Usted puede fijar la temperatura entre 16°C y 30°C.

Resultado:

- ◆ Cada vez que usted presiona el botón :
 - La temperatura se ajusta de 1°C
 - La unidad interior emite un pitido

- 4 Presione el botón  para seleccionar la velocidad del ventilador hasta que se muestre el ajuste requerido.

 Automático (girar:  -  - )

 Bajo

 Medio

 Alto

Resultado: Cada vez que usted presiona el botón , la unidad interior suena.

- 5 Para controlar la dirección de la salida de aire, refiérase a la página 21.

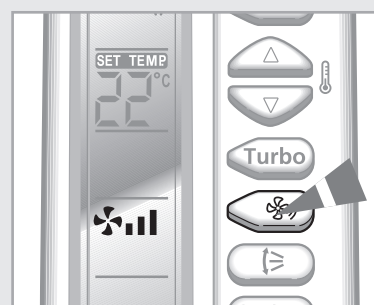
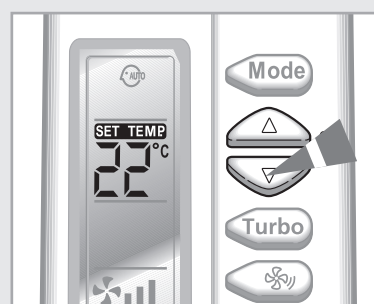
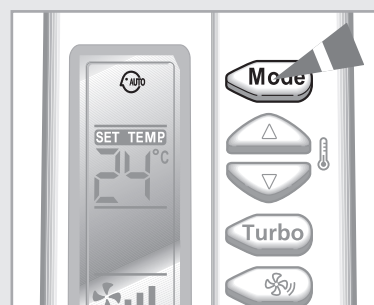

Selección del Modo Refrigeración

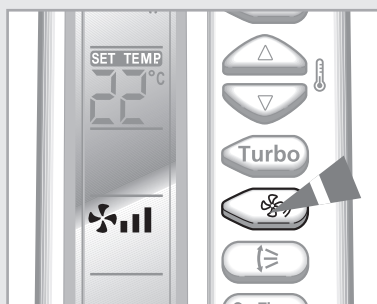
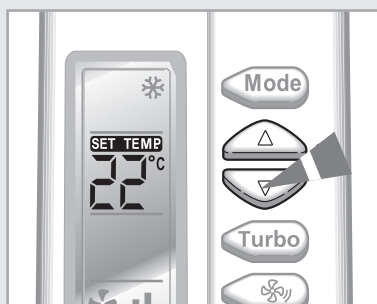
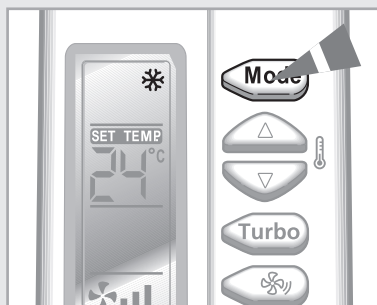

Usted puede seleccionar el Modo refrigeración si usted desea refrescar su estancia. Usted puede ajustar la temperatura y la velocidad del ventilador libremente.

- 1 Si necesario, presione el botón (On/Off).

Resultado:

- ◆ El indicador de la operación en la unidad interior enciende.
- ◆ El acondicionador de aire empieza en el modo que usted seleccionó al último.
- ◆ La unidad interior suena.

- 2 Presione el botón en el control remoto hasta que aparezca .

Resultado:

- ◆ La unidad interior suena cada vez que usted presiona el botón .
- ◆ El acondicionador de aire funciona en el modo refrigeración.

Nota Usted puede cambiar modos en cualquier momento.

- 3 Presione el botón para ajustar la temperatura hasta que aparezca la temperatura requerida. Usted puede fijar la temperatura entre 16°C y 30°C.

Resultado:

- ◆ Cada vez que usted presiona el botón :
 - La temperatura se ajusta de 1°C
 - La unidad interior emite un pitido
- ◆ Si la temperatura ambiental es más alta que la temperatura seleccionada, el acondicionador de aire comienza a funcionar.
- ◆ Si la temperatura ambiental alcanza la temperatura de consigna, el acondicionador de aire para la refrigeración, pero el ventilador aún sigue funcionando.

- 4 Presione el botón para seleccionar la velocidad del ventilador hasta que se muestre el ajuste requerido.

Automático (girar: → →)

Bajo

Medio

Alto

Modo de silencio

Resultado: Cada vez que usted presiona el botón , la unidad interior suena.

Nota Modo de silencio () silencia el ruido cuando funcione la unidad exterior en modo de refrigeración.

- 5 Para controlar la dirección de la salida de aire, refiérase a la página 21.

Seleccionar el Modo Calefacción

**Usted puede seleccionar el Modo calefacción si usted desea calentar su estancia.
Usted puede ajustar la temperatura y la velocidad del ventilador al calentar.**

- 1 Si necesario, presione el botón  (On/Off).

Resultado:

- ◆ El indicador de la operación en la unidad interior enciende.
- ◆ El acondicionador de aire empieza en el modo que usted seleccionó al último.
- ◆ La unidad interior suena.

- 2 Presione el botón  en el control remoto hasta que aparezca .

Resultado:

- ◆ La unidad interior suena cada vez que usted presiona el botón .
- ◆ El acondicionador de aire funciona en el modo calefacción.









Nota Usted puede cambiar modos en cualquier momento.

- 3 Presione el botón  para ajustar la temperatura hasta que se muestra la temperatura requerida.
Usted puede fijar la temperatura entre 16°C y 30°C.

Resultado:

- ◆ Cada vez que usted presiona el botón :
 - La temperatura se ajusta de 1°C
 - La unidad interior emite un pitido
- ◆ Si la temperatura ambiental alcanza 5°C más alta que la temperatura de consigna, el acondicionador de aire para la calefacción, pero el ventilador funciona lentamente.
- ◆ Si la temperatura ambiental alcanza 3°C más alta que la temperatura de consigna, el acondicionador de aire comienza a calentar otra vez.

- 4 Presione el botón  para seleccionar la velocidad del ventilador hasta que se muestre el ajuste requerido.

-  Automático (girar:  =  = )
-  Bajo
-  Medio
-  Alto
-  Modo de silencio

Resultado:

- ◆ Cada vez que usted presiona el botón , la unidad interior suena.
- ◆ Para los primeros 3~5 minutos, el ventilador puede no funcionar para evitar la salida de aire frío de la unidad. Durante este tiempo la unidad se está precalentando.

Nota Modo de silencio() silencia el ruido cuando funcione la unidad exterior en modo de calentar.

- 5 Para controlar la dirección de la salida de aire, refiérase a la página 21.

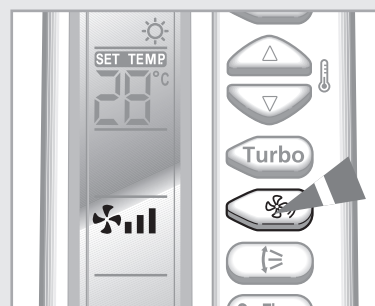
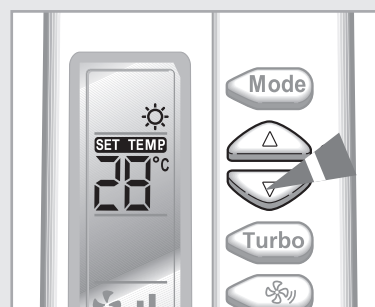
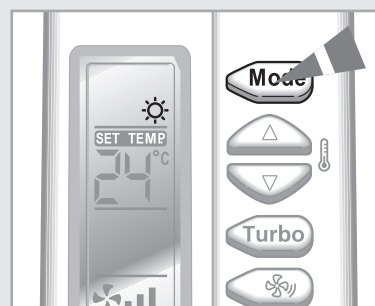

Seleccionar el Modo Deshumidificación

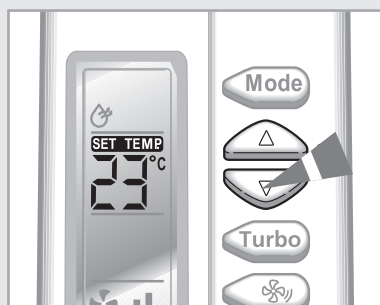
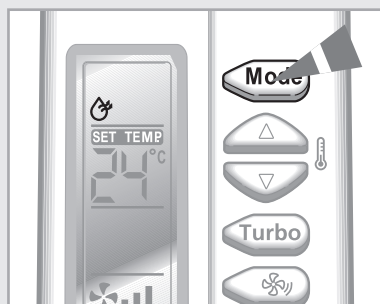

Usted puede seleccionar el Modo deshumidificador si usted desea dehumidificar su sitio. Usted puede ajustar la temperatura de este modo.

- 1 Si necesario, presione el botón  (On/Off).

Resultado:

- ◆ El indicador de la operación en la unidad interior enciende.
- ◆ El acondicionador de aire empieza en el modo que usted seleccionó al último.
- ◆ La unidad interior suena.

- 2 Presione el botón  en el control remoto hasta que aparezca .

Resultado:

- ◆ La unidad interior suena cada vez que usted presiona el botón .
- ◆ El acondicionador de aire funciona en el modo deshumidificador.

Nota Usted puede cambiar modos en cualquier momento.

- 3 Presione el botón  para ajustar la temperatura hasta que se muestre la temperatura requerida. Usted puede fijar la temperatura entre 16°C y 30°C.

Resultado:

- ◆ Cada vez que usted presiona el botón :
 - La temperatura se ajusta de 1°C
 - La unidad interior emite un pitido
- ◆ El acondicionador de aire comienza a deshumidificar y la velocidad del ventilador se ajusta automáticamente.

- 4 Para controlar la dirección de la salida de aire, refiérase a la página 21.

Seleccionar el Modo Ventilador

Usted puede seleccionar el Modo del Ventilador si usted desea ventilar su sitio. Ayuda a filtrar el aire de su estancia. Usted puede ajustar la velocidad del ventilador en este modo.

- 1 Si necesario, presione el botón  (On/Off).

Resultado:

- ◆ El indicador de la operación en la unidad interior enciende.
- ◆ El acondicionador de aire empieza en el modo que usted seleccionó al último.
- ◆ La unidad interior suena.

- 2 Presione el botón  en el control remoto hasta que aparezca .

Resultado:

- ◆ La unidad interior suena cada vez que usted presiona el botón .
- ◆ El acondicionador de aire funciona en el modo de Ventilador.
- ◆ La temperatura es fijada automáticamente.

Nota Usted puede cambiar modos en cualquier momento.

- 3 Presione el botón  para seleccionar la velocidad del ventilador hasta que se muestre el ajuste requerido.

 Bajo
 Medio
 Alto

Resultado: Cada vez que usted presiona el botón , la unidad interior suena.

- 4 Para controlar la dirección de la salida de aire, refiérase a la página 21.

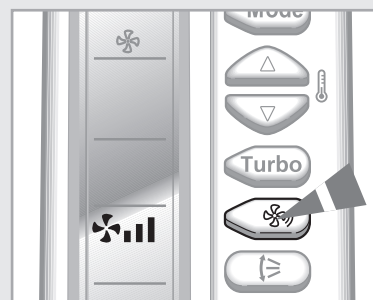
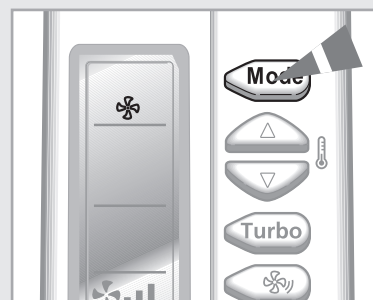

Seleccionar Modo de Good Sleep

El modo de Good Sleep les ayuda a usuarios a dormirse bien después de irse a la cama si siendo demasiado caliente para dormir o siendo despertado por la frialdad. El modo de Good Sleep puede ser seleccionado solamente cuando el acondicionador de aire se enciende (con.) o apagado en modo de refrigeración/de calor.



- 1 Si necesario, presione el botón  (On/Off).

Resultado:

- ◆ El indicador de la operación en la unidad interior enciende.
- ◆ El acondicionador de aire empieza en el modo que usted seleccionó al último.
- ◆ La unidad interior suena.

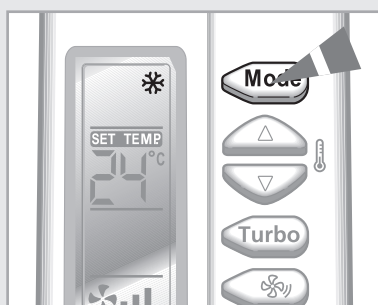

- 2 Presione el botón  para seleccionar modo de la ❄️ o del ☀️.

Resultado:

- ◆ La unidad interior suena cada vez que usted presiona el botón .
- ◆ El acondicionador de aire funciona en modo de la refrigeración o del calor.



- 3 Presione el botón .



- Lo que se exhibe en el control remoto indica que este modo para automáticamente después de 8-hora operación.

- En caso de ajustar tiempo

- ◆ Presione el botón  para ajustar tiempo deseado de operación de 30 minutos a 12 horas.

El modo Good Sleep parará automáticamente después de tiempo configurado.

- ◆ Presione el botón .

Resultado: En caso de ajustar el tiempo extra para el modo Good Sleep, debe presionar el botón  dentro de 10 segundos. Si no presiona el botón  dentro de 10 segundos, el modo Good Sleep parará en 8-hora operación.

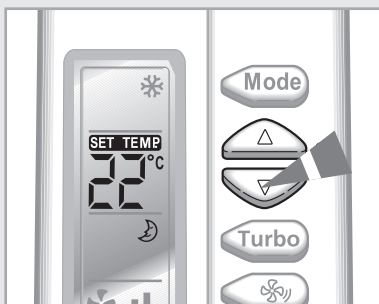

- 4 Presione el botón  para ajustar la temperatura hasta que se muestre la temperatura requerida. Usted puede fijar la temperatura entre 16°C y 30°C.

Resultado: Cada vez que usted presiona el botón :

- La temperatura se ajusta de 1°C
- La unidad interior emite un pitido



Temperatura cambia en modo good' sleep

Para prevenir refrigeración/calefacción excesiva durante reposo, el modo **good' sleep** modifica automáticamente el ajuste de temperatura según el ajuste de hora. Temperatura y aire cambian según las tres etapas; Conciliar el sueño, Dormir profundamente, y Despertarse de modo **good' sleep**, y luego el acondicionador de aire se apagará automáticamente cuando la hora configurada se haya pasado.

Las tres etapas **good' sleep** le previenen de tener dificultad de dormir en noche de verano/invierno.

① **Conciliar el sueño** : Le ayuda a conciliar el sueño bajando la temperatura.

② **Dormir profundamente** : Le ayuda a relajar su cuerpo y eleva temperatura un poco.

③ **Despertarse del modo good' sleep** :

Le permite despertarse de aire cómodo intermitente y le hace sentir refresco.

- Configure Temporizador de apagado en modo **good' sleep** más de 5 horas. Se siente molesto si el modo **good' sleep** está configurado demasiado corto o largo porque el modo por defecto está configurado a 8-hora-operación.

- Si el modo **good' sleep** está configurado menos de 4 horas, la operación parará a la hora configurada.

Si el modo **good' sleep** está configurado más de 5 horas, funcionará como etapa Despertarse por la última hora antes de parar.

- Temperatura configurada recomendada es entre 5°C~27°C para refrigerar y 21°C~23°C para calentar.

Modo de refrigerar

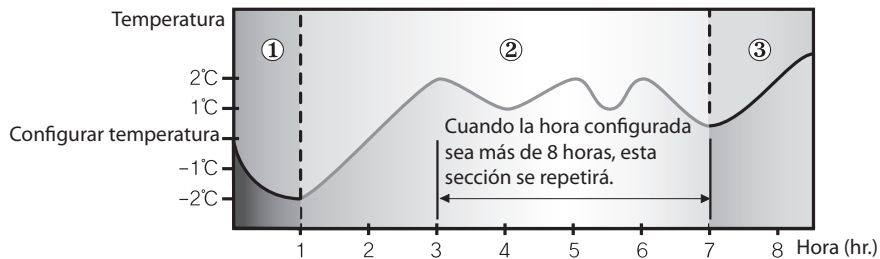

Modo de calentar

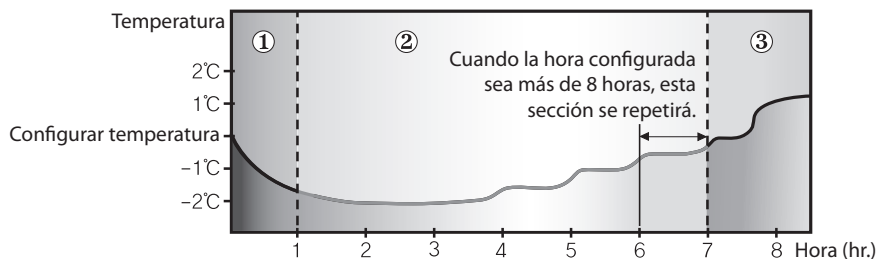

Seleccionar la Función Turbo

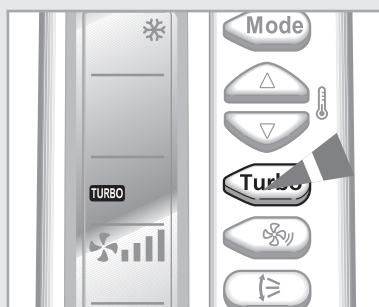

Usted puede seleccionar la Función de Turbo si usted desea refrescar o calentar su sitio de la manera más rápida. Esta función trabaja durante un máximo de 30 minutos, pasados los cuales se retorna automáticamente al modo seleccionado anteriormente.

- 1 Si necesario, presione el botón  (On/Off).

Resultado:

- ◆ El indicador de la operación en la unidad interior enciende.
- ◆ El acondicionador de aire empieza en el modo que usted seleccionó al último.
- ◆ La unidad interior suena.

- 2 Presione el botón .

Resultado:

- ◆ La temperatura y los ajustes del ventilador se ajustan automáticamente.
- ◆ El acondicionador de aire refresca o calienta el cuarto tan rápidamente como sea posible.
- ◆ Después de 30 minutos, el acondicionador de aire se reajusta automáticamente al ajuste anterior.
- ◆ Usted puede seleccionar la función de Turbo en el modo Automático, refrigeración y calefacción. Si usted selecciona esta función en el modo deshumidificar o ventilador, el modo cambia a automático.

- 3 Presione el botón  otra vez para parar la función de Turbo antes del final del periodo 30 minutos.

Resultado: El acondicionador de aire se reajusta automáticamente al ajuste anterior.

- 4 Para controlar la dirección de la salida de aire, refiérase a la página 21.

Ajustando la dirección de la circulación de aire verticalmente

Puede ajustar la dirección de flujo de aire verticalmente. La lama externa de flujo de aire se mueve hacia arriba y abajo para mejorar la eficiencia de operación de refrigeración o calefacción.

- 1 Presione el botón  hasta que se fije la dirección requerida.

Resultado: La lama externa se ajusta verticalmente..

- 2 Presione el botón  para mover la lama hacia arriba y hacia abajo automáticamente durante la operación.

- 3 Presione el botón  otra vez para terminar la lama que se mueve hacia arriba y hacia abajo.

Nota

Cuando encienda el aire acondicionado...

Las guías estan...

apagar
encendido de nuevo

la lámina está cerrada totalme.
la lámina fija a la posición del defecto.

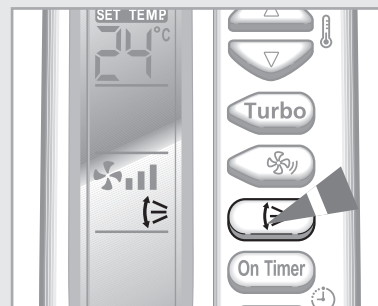

ESPAÑOL

Ajustando la dirección de la circulación de aire horizontalmente

Usted puede ajustar manualmente la dirección de la circulación de aire horizontalmente con sus manos. Las láminas internas con las aletas pequeñas mueven el aire a la dirección requerida.

- 1 Ajuste las láminas internas moviéndolas a la izquierda o a la derecha.
 - ◆ Asegúrese de no tocar las láminas internas durante la operación. Puede producir la lesión en sus dedos.

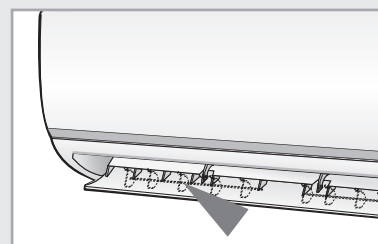

Fijar el Temporizador de Encendido

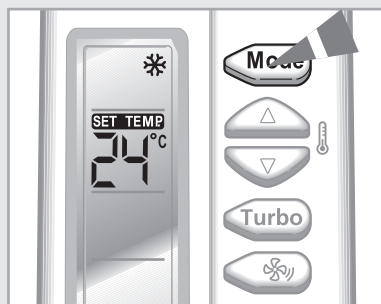

Usted puede fijar el Temporizador Encendido para encender el acondicionador de aire automáticamente diferido en el tiempo.

Usted puede fijar la hora a partir de 30 minutos a 24 horas.

- 1 Presione el botón hasta que se muestra el tiempo deseado de fijar Temporizador Encendido. Usted puede fijar la hora entre 0,5 hora y 24 horas.

- 3 Presione el botón para confirmar el temporizador.

Resultado:

- ◆ Se muestra el tiempo restante.
- ◆ El indicador del temporizador queda encendido.
- ◆ El modo seleccionado y la temperatura en la pantalla desaparecen después de 10 segundos .
- ◆ El acondicionador de aire enciende automáticamente en el tiempo designado y el ajuste del Temporizador Encendido desaparece.

- 4 Presione el botón hasta que el modo deseado se muestra en la tapa del mando a distancia para seleccionar el modo por adelantado.

Resultado: El acondicionador de aire funciona en el modo seleccionado cuando se encienda.

Para cancelar el Temporizador Encendido

Si usted ya no desea utilizar el Temporizador Con que usted ha fijado, usted puede cancelarlo en cualquier momento.

- 1 Para cancelar el Temporizador Encender, presione el botón una o más veces hasta que aparezca el tiempo encendido ajustado.

- 2 Presione el botón .

Nota Si desea prender el aire acondicionado antes del tiempo memorizado, presione el botón .

Fijar el Temporizador Apagado

Usted puede fijar el Temporizador Apagado para apagar el acondicionador de aire automáticamente en el tiempo designado.

Usted puede fijar la hora del temporizador desde 30 minutos a 24 horas.





1 Presione el botón  hasta que se muestra el tiempo deseado de fijar Temporizador Apagado. Usted puede fijar la hora entre 0,5 hora y 24 horas.

2 Presione el botón  para confirmar el temporizador.

Resultado:

- ◆ Se muestra el tiempo restante.
- ◆ El indicador del temporizador queda encendido.
- ◆ El acondicionador de aire y el indicador del temporizador se apagan automáticamente en el tiempo programado.



Ejemplo Si usted quisiera dar vuelta al acondicionador de aire encendido después de 2 horas y funcionarlo por 2 horas durante no funcionamiento:

1. Presione el botón  hasta que se muestran 2,0 horas.
2. Presione el botón .
3. Presione el botón  hasta que se muestran 4,0 horas.
4. Presione el botón .

Nota Si usted quisiera encender el acondicionador de aire y entonces a apagarlo automáticamente en el tiempo designado usando el Temporizador Encendido/Apagado durante la operación, usted debe fijar Temporizador Encendido más largo que Temporizador Apagado.

PRECAUCIÓN Asegúrese de que el acondicionador de aire no continúe funcionando después de que el ajuste de Temporizador Encendido se confirma.

Nota

- ◆ Usted puede comprobar o cambiar el modo y/o la temperatura presionando el botón  o el botón  después de fijar el Temporizador Apagado.
- ◆ Si usted quisiera apagar el acondicionador de aire y entonces a encenderlo otra vez automáticamente en el tiempo designado usando el Temporizador Encendido/Apagado durante no funcionamiento, usted debe fijar el Temporizador Apagado más largo que el Temporizador Encendido.

Para cancelar el Temporizador Apagado

Si usted ya no desea utilizar el Temporizador Desc. que usted ha fijado, usted puede cancelarlo en cualquier momento.

1 Para cancelar el Temporizador Apagar presione el botón  una o más veces hasta que aparezca el tiempo ajustado.

2 Presione el botón .

Nota Si desea prender el aire acondicionado antes del tiempo memorizado, presione el botón .



Funcionamiento de su acondicionador de aire sin el control remoto

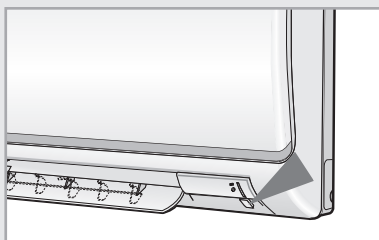

Si el control remoto se ha extraviado o se ha roto, el aire acondicionado se puede poner en funcionamiento directamente desde la unidad interior.

- 1 Para encender el aire acondicionado, presione el interruptor ON/OFF situado en la parte derecha de la unidad interior.

Resultado:

- ◆ Se enciende el indicador OPERATION.
- ◆ La unidad interior emite un pitido.
- ◆ El aire acondicionado se enciende en el modo más adecuado para la temperatura ambiental. El modo puede cambiar de la refrigeración a la calefacción, de la calefacción a la refrigeración dependiendo de la temperatura actual durante la operación:

Temperatura ambiental	Modo de funcionamiento
Inferior a 24°C	Calefacción
24°C o superior	Refrigeración

- 2 Para apagar el aire acondicionado, vuelva a presionar el interruptor ON/OFF.

Nota Aunque se haya encendido el aire acondicionado por medio del interruptor ON/OFF, es posible controlar su funcionamiento utilizando el control remoto del modo habitual.

Limpiieza del aire acondicionado

Para obtener el máximo rendimiento de su aire acondicionado, deberá limpiarlo con frecuencia para eliminar el polvo que se acumula en el filtro del aire.

IMPORTANTE Antes de limpiar el aparato asegúrese de que el interruptor de la unidad se encuentre apagado.

- 1 Abra la parrilla delantera superior tirando de las lengüetas derechas e izquierdas más bajas de la parrilla.
- 2 Saque los filtros de aire de cada lengüeta de la parrilla.
- 3 Quite todo el polvo en los filtros de aire con una aspiradora o un cepillo.
- 4 Cuando usted terminó, inserte los filtros de aire fijándolo a cada lengüeta de la parrilla.
- 5 Para cerrar la parrilla delantera, fijela a los ganchos y empuje las lengüetas derechas e izquierdas más bajas de la parrilla abajo.
- 6 Limpie la parrilla delantera con un paño húmedo y detergente suave (NO utilice el benceno, los solventes u otros productos químicos).

Nota Si no piensa utilizar el aire acondicionado durante un largo período de tiempo, ponga en funcionamiento el ventilador durante tres o cuatro horas para que se seque el interior del acondicionador.

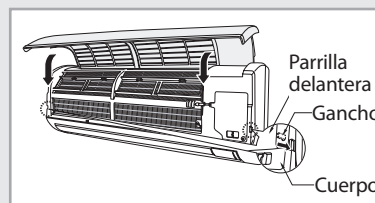
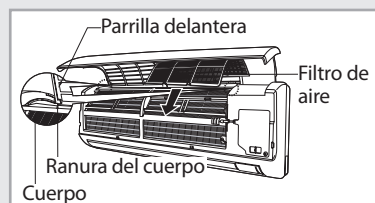
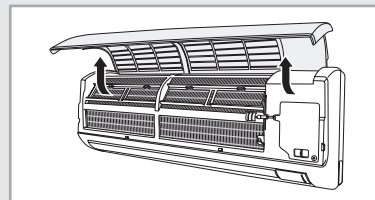

Filtro de desodorización y Bio de limpieza (Opción)

Para quitar partículas de polvo y olores, el desodorante y los filtro de Bio está instalado en el acondicionador de aire. Usted debe limpiar los filtro cada 3 meses.

- 1 Abra la parrilla delantera superior tirando de las lengüetas derechas e izquierdas más bajas de la parrilla.
- 2 Saque el desodorante y los filtro de Bio.
- 3 Lave los filtros con agua limpia, y luego séquelos en la cortina.
- 4 Inserte los filtros en la posición original.

Nota Usted puede cambiar la posición de filtro con uno a otro.

- 5 Cierre la parrilla delantera.

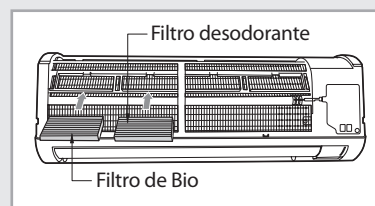

Temperatura y gamas de humedad

La tabla abajo indica rangos de temperatura y humedad del funcionamiento del acondicionador de aire. Refiérase a la tabla por uso eficiente.

MODO	CONDICIONES DE FUNCIONAMIENTO	SI FUERA DE CONDICIONES
REFRIGERAR	Temp interna: 16°C~32°C	- Un aparato de seguridad parará continuamente el sistema en funcionamiento. - Condensación podría ocurrir en la unidad interna con riesgo de tener agua o gotitas en el suelo.
	Humedad interna: bajo 80%	
	Temp externa: **09/12FC* 10°C~43°C **09/12NSA **09/12NSB -10°C~43°C **18/24**	
CALENTAR	Temp interna: below 27°C	- Un aparato de seguridad parará continuamente el sistema en funcionamiento.
	Temp externa: **09/12FC* -10°C~24°C **09/12NSA **09/12NSB -15°C~24°C **18/24**	
SECAR	Temp interna: 16°C~32°C	- Un aparato de seguridad parará continuamente el sistema en funcionamiento. - Condensación podría ocurrir en la unidad interna con riesgo de tener agua o gotitas en el suelo.
	Humedad interna: bajo 80%	
	Temp externa: **09/12FC* 10°C~43°C **09/12NSA **09/12NSB -10°C~43°C **18/24**	
ALIMENTACIÓN ELÉCTRICA	Tensión nominal de fase sencillalímite máximo y mínimo	220V-240V~50Hz 198V mín.- 264V máx.

Todo daño que ocurre fuera de condiciones especificadas no será cubierto por garantía de producto. Si el sistema funciona continuamente fuera de condiciones, su rendimiento y fiabilidad se reducirán.



Consejos de utilización

Cuando usted utiliza su acondicionador de aire, se recomienda leer el siguiente:

Tema	Consejo
Cumplimiento en calefacción	La bomba del función del aire acondicionador absorbe calefacción desde el aire exterior hacia el interior. Si la temperatura de afuera baja, el cumplimiento de calefacción decaerá. Si siente que la temperatura del habitación no es lo bastante caliente, utilice aparato de calefacción adicional recomendado.
Circulación de aire caliente	El acondicionador de aire circula el aire caliente para calentar su sitio. Tomará un cierto tiempo para calentar el aire en su sitio enteramente después de que el acondicionador de aire se enciende. Por lo tanto, encienda el acondicionador de aire por adelantado.
Helada	Cuando la temperatura exterior es baja pero la humedad es alta, la helada puede formar en la unidad exterior en el modo de Calor. ◆ La operación de calefacción se para. ◆ El modo de descongelación será accionado automáticamente de 3 a 14 minutos. No requiere de ninguna intervención; después de 7 minutos, el aire acondicionador operará normalmente.
Altas temperaturas interior y exterior	Si ambas temperatura del interior y exterior están altas y el aire acondicionador está operando en modo de HEAT, el compresor del ventilador de la unidad exterior se para al mismo tiempo. Esto es normal; solo se necesita esperar hasta que se encienda de nuevo.
Apagón	Durante la operación del aire acondicionador llega a ocurrir falla del poder, la unidad se apagará. Cuando el poder se vuelve, el aire acondicionador comenzará a operar desde el modo anterior.
Mecanismo de protección	Durante los 3 minutos siguientes a un paro o arranque del equipo el compresor no funcionará como mecanismo de protección.
Operación de Refriamiento	La unidad interior puede no conseguir la velocidad seleccionada del ventilador tal como operación de refriamiento inferior media y baja en las temperaturas exteriores muy bajas para la protección de unidad interior del hielo o de la helada. Durante la operación de baja velocidad de ventilador, el funcionamiento de refriamiento será reducido. Si el cuarto no se refresca abajo al usar la operación de baja velocidad de ventilador, por favor ajuste la velocidad del ventilador de la unidad interior.
Modo de Silencio	Cuando active Modo de Silencio al calentar o refrescar, la velocidad de ventilador se reducirá para bajar el ruido. Como resultado, el rendimiento de la unidad se reducirá.

Resolver Problemas Comunes

Antes de llamar al servicio posventa, realice las comprobaciones que se presentan a continuación. De este modo, puede ahorrarse tiempo y dinero en una llamada innecesaria.

Problema	Explicación/Solución
El acondicionador de aire no funciona.	<ul style="list-style-type: none">◆ Compruebe que el cable de alimentación está enchufado y el acondicionador de aire funciona de nuevo.◆ Compruebe si el interruptor de circuito está apagado.◆ Compruebe si Off Timer se ajuste.
La temperatura no se ajusta.	<ul style="list-style-type: none">◆ Compruebe si ha seleccionado el modo ventilador.
El acondicionador de aire no funciona en el modo calefacción.	<ul style="list-style-type: none">◆ Compruebe si el acondicionador de aire es para sólo modelo refrigeración.◆ Compruebe si el control remoto es para sólo modelo refrigeración.
El acondicionador de aire no enfría ni calienta.	<ul style="list-style-type: none">◆ Compruebe si la temperatura ambiental es demasiado baja o demasiado alta.◆ Compruebe si ha seleccionado el modo Ventilador, Seleccione Modo Refrigeración, Calefacción, Automática, Seca.◆ El polvo puede estar obstruyendo la protección del filtro del aire. Limpie el filtro del aire regularmente.◆ Asegúrese de que no existan obstáculos delante de la unidad externa. Quite la cubierta o el obstáculo.◆ Compruebe si he instalado el acondicionador de aire bajo sol directo.◆ Compruebe si la ventana o la puerta está abierta.◆ Compruebe si enciende el acondicionador de aire ahora mismo. Se tarda cerca de 3 minutos para refrescar o calentar el cuarto.◆ Compruebe si el tubo refrigerante es demasiado largo.
La velocidad del ventilador no se ajusta.	<ul style="list-style-type: none">◆ Chequee el modo seleccionado. En modo Seco, la velocidad del ventilador se fija automáticamente.
El control remoto no funciona.	<ul style="list-style-type: none">◆ Compruebe si se descarga la batería. Sustituya la batería.◆ Compruebe si se bloquea el sensor del control remoto.◆ Compruebe si el acondicionador de aire se ponga cerca de luz fuerte.
Temporizador no se ajuste.	<ul style="list-style-type: none">◆ Compruebe si ha presionado el botón  después de seleccionar tiempo.
Cuando se utiliza el acondicionador se producen olores.	<ul style="list-style-type: none">◆ Compruebe si utiliza el acondicionador de aire en área ahumada o hay un olor. Ventile el cuarto o seleccione el modo Ventilador por las horas 1~2.
El indicador de la unidad interior se parpadea.	<ul style="list-style-type: none">◆ Presione el botón  para encender el acondicionador de aire de nuevo. Apague el interruptor de circuito y enciéndelo otra vez.
El sonido extraño se ha oído de acondicionador de aire.	<ul style="list-style-type: none">◆ Se oye el sonido cuando el flujo refrigerante del gas se cambia dependiendo del uso del acondicionador de aire.◆ Cuando presiona el botón , el ruido puede ser oído que el acondicionador del aire detecta la lama de la circulación de aire.
El agua se cae de la pieza de la conexión de la unidad externa.	<ul style="list-style-type: none">◆ El agua puede formar debido a la diferencia de la temperatura.

FUNCIÓN AUTO-DIAGNÓSTICA

Este acondicionador de aire tiene una función auto-diagnóstica cuando suceda una avería. Cuando error ocurra, la luz parpadeará.

Antes de contactar el número verde del centro de servicio a cliente, diga a instalador que haga una comprobación doble de instalación a menos que haya una evidencia de SAMSUNG problema de producto.